

TW11 LASER

**ENCEINTE TOUR BLUETOOTH
BLUETOOTH/USB/ENTRÉE AUDIO/LASER/KARAOKÉ**



MODE D'EMPLOI

LISEZ COMPLÈTEMENT CE MANUEL D'UTILISATION AVANT
D'UTILISER CET APPAREIL ET CONSERVEZ CE LIVRET POUR
VOUS Y RÉFÉRER ULTÉRIEUREMENT.

Table des matières

Démarrage	1	Connexion Bluetooth	
Avertissements et précautions de sécurité		Lumière Laser	5
Entretien du produit	2	Contrôle du volume	
Respect de l'environnement		Entrée AUX	
Contenu de l'emballage	3	Micro	
Description des pièces		Prise casque	
Télécommande	4	AVERTISSEMENT : risque d'altération de l'ouïe	
Alimentation électrique		Remarques	6
Utiliser le lecteur USB			

Démarrage

- Enlevez l'appareil du carton d'emballage.
- Enlevez tous les matériaux d'emballage du produit.
- Placez les matériaux d'emballage dans le carton puis rangez-le ou jetez-le dans un endroit approprié.

Avertissements et précautions de sécurité

Lisez et comprenez toutes les instructions avant d'utiliser ce produit. Si un dommage est causé par un non-respect des instructions, la garantie ne couvrira pas un tel dommage.

Sécurité

Avertissement

Ce produit est un produit laser de CLASSE 2, évitez toute exposition directe des yeux à moins de 950 cm de l'ouverture du laser.

- Ne retirez jamais le boîtier de cet appareil.
- Ne lubrifiez jamais aucun composant de cet appareil.
- Ne placez jamais cet appareil sur un autre équipement électrique.
- Veillez à ce que l'appareil ne soit pas exposé à la lumière directe du soleil, à une flamme nue ni à une source de chaleur.
- Ne regardez jamais directement le faisceau laser à l'intérieur de cet appareil.
- Veillez à toujours pouvoir accéder facilement au câble d'alimentation, à la fiche ou à l'adaptateur pour débrancher l'appareil de l'alimentation.



1. Lisez ces instructions.
2. Conservez ces instructions.
3. Prenez en compte tous les avertissements.
4. Respectez toutes les instructions.
5. N'utilisez pas cet appareil à proximité d'un point d'eau.
6. Nettoyez l'appareil exclusivement avec un chiffon sec.
7. N'obstruez aucun des orifices de ventilation du produit. Installez l'appareil en respectant les instructions du fabricant.
8. Ne placez pas l'appareil près d'une source de chaleur, par exemple un radiateur, une grille de distribution d'air chaud, un réchaud/cuisinière et tout autre appareil (y compris les amplificateurs) produisant de la chaleur.
9. Disposez le câble de manière à ce qu'il ne puisse pas être piétiné ou écrasé, notamment au niveau de la fiche, de la prise de courant et du connecteur de branchement sur l'appareil.
10. Utilisez uniquement les pièces de rechange/accessoires spécifiés par le fabricant.
11. Utilisez uniquement un chariot, un socle, un trépied, un support ou une table spécifié par le fabricant ou vendu avec l'appareil. Lorsque vous utilisez un chariot, soyez prudent(e) lorsque vous déplacez le chariot avec l'appareil pour éviter toute blessure due à un basculement.
12. Débranchez l'appareil durant les orages et avant toute période d'inutilisation prolongée.

13. Toute réparation doit être confiée à un réparateur qualifié. Faites systématiquement réviser le produit s'il a été endommagé de quelque manière que ce soit, par exemple si son câble d'alimentation ou sa fiche est endommagé, si un liquide s'est déversé sur l'appareil, si des objets sont tombés dessus, si l'appareil a été exposé à la pluie ou à l'humidité, s'il ne fonctionne plus correctement ou s'il est tombé.
14. L'appareil ne doit pas être exposé à des égouttements ou des éclaboussures.
15. Ne placez aucune source de danger sur l'appareil (par exemple, un objet rempli de liquide ou une bougie allumée).
16. Si la prise d'alimentation ou le coupleur de l'unité est utilisé comme système de déconnexion, le système de déconnexion doit rester facilement accessible.
17. Assurez-vous qu'il y a assez d'espace libre autour de l'appareil pour la ventilation.

Entretien du produit

1. Débranchez toujours l'appareil avant de le nettoyer et quand vous ne l'utilisez pas.
2. N'écoutez pas la musique à un niveau sonore excessif, car cela pourrait provoquer une perte d'acuité auditive ou endommager l'appareil.
3. N'utilisez pas cet appareil dans un environnement humide ou mouillé.
4. Débranchez toujours l'appareil de la prise secteur avant de le nettoyer. Nettoyez le produit avec un chiffon doux, humide et sans ouate. N'utilisez pas de produit nettoyant agressif ou abrasif.

Respect de l'environnement



Votre produit est conçu et fabriqué avec des matériaux et composants de haute qualité qui peuvent être recyclés et réutilisés.



Lorsque ce symbole d'une poubelle barrée sur roues se trouve sur un produit, cela signifie que le produit est couvert par la Directive Européenne 2002/96/CE. Veuillez vous informer du système local de collecte séparée pour les produits électriques et électroniques. Veuillez agir selon les règles locales et ne jetez pas vos anciens produits avec les ordures ménagères. En assurant l'élimination de ce produit, vous aidez également à prévenir les conséquences potentiellement négatives pour l'environnement et la santé humaine.

Si elles portent sur la sécurité, les informations suivantes doivent être incluses autant qu'applicables :

- Distances minimales autour de l'appareil pour assurer une ventilation suffisante.
 - La ventilation ne doit pas être gênée en recouvrant les ouvertures de ventilation avec des objets, par exemple des journaux, nappes, rideaux, etc.
 - Aucune source de flamme nue, par exemple une bougie allumée, ne doit être placée sur l'appareil.
 - Il faut être attentif à l'impact environnemental de la mise au rebut des piles.
 - L'appareil peut être utilisé dans les climats tropicaux et/ou tempérés.
1. Les piles et batteries ne doivent jamais être exposées à une source de chaleur excessive, par exemple la lumière du soleil, un feu, etc.
 2. Pour les appareils contenant une pile bouton remplaçable par l'utilisateur, il doit y avoir le texte suivant ou un texte équivalent :

AVERTISSEMENT

Ne pas ingérer la pile. Danger de Brûlure Chimique.

(La télécommande fournie avec) Cet appareil contient une pile bouton. Si la pile bouton est avalée, elle peut provoquer de graves brûlures internes en seulement 2 heures et cela peut entraîner la mort.

Maintenez les piles neuves et usagées hors de portée des enfants.

Si le logement de la pile ne peut pas être solidement fermé, cessez d'utiliser l'appareil et maintenez-le hors de portée des enfants.

Si vous pensez que des piles ont peut-être été avalées ou placées dans une partie du corps, consultez immédiatement un médecin.

Contenu de l'emballage

Vérifiez et identifiez le contenu de l'emballage :

- Unité principale
- Adaptateur secteur
- Télécommande
- Manuel d'utilisation
- Micro x 2

Description des pièces

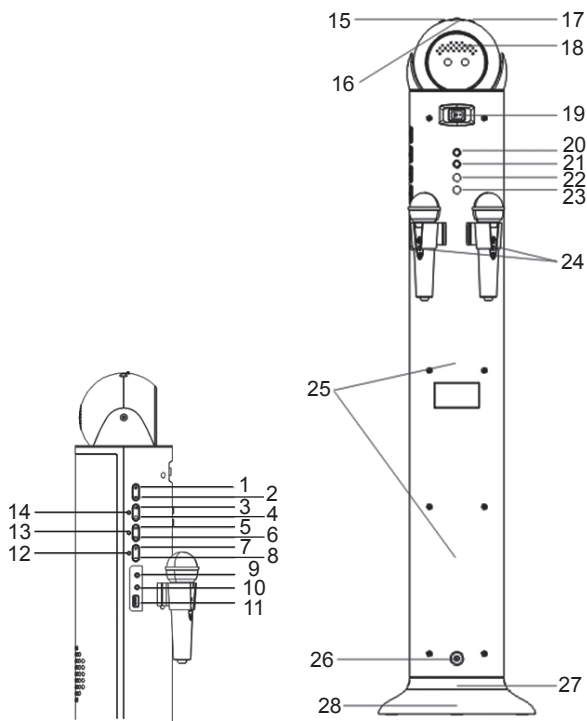

- | | |
|---------------------------------|---|
| 1. TOUCHE MARCHE/ARRÊT | 15. GESTION LUMIERES |
| 2. TOUCHE MODE | 16. TOUCHE SYNTONISATION |
| 3. TOUCHE LECTURE/PAUSE | 17. TOUCHE MODE DE LA LUMIÈRE LASER |
| 4. TOUCHE STOP | 18. GRILLE D'AERATION |
| 5. TOUCHE SUIVANT >> | 19. INTERRUPTEUR MARCHE/ARRÊT (LUMIÈRE) |
| 6. TOUCHE PRÉCÉDENT << | 20. TOUCHE MIC+ |
| 7. TOUCHE VOLUME + | 21. TOUCHE MIC- |
| 8. TOUCHE VOLUME - | 22. PRISE MIC IN1 |
| 9. ENTRÉE AUX IN | 23. PRISE MIC IN2 |
| 10. PRISE CASQUE | 24. INTERRUPTEUR MARCHE/ARRÊT (MICRO) |
| 11. PORT USB | 25. HAUT-PARLEUR |
| 12. VOYANT LED BLUETOOTH (bleu) | 26. PRISE D'ALIMENTATION |
| 13. VOYANT LED AUX (Vert) | 27. LUMIÈRE DISCO DE LA BASE |
| 14. VOYANT LED USB (Jaune) | 28. BASE |

TÉLÉCOMMANDE

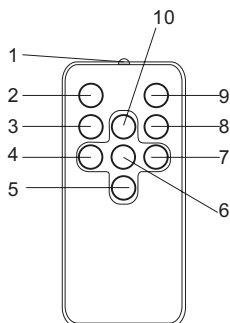

1. ÉMETTEUR
2. TOUCHE MARCHÉ/ARRÊT
3. TOUCHE STOP
4. TOUCHE PRÉCÉDENT
5. TOUCHE VOLUME -
6. TOUCHE LECTURE/PAUSE
7. TOUCHE SUIVANT
8. TOUCHE FONCTION
9. TOUCHE SOURDINE
10. TOUCHE VOLUME +

Alimentation électrique

- Cet appareil est conçu pour fonctionner avec un **adaptateur CC 7 V**.
- Insérez la petite fiche de l'adaptateur dans la prise d'alimentation de l'appareil.
- Branchez l'adaptateur secteur dans une prise domestique 230 V~ CA 50 Hz horizontale ou verticale dont l'emplacement est pratique.

Mode de veille automatique

Lorsqu'aucune musique n'est en lecture pendant 10 minutes consécutives, le produit passe en veille.

Utiliser le lecteur USB

1. Appuyez sur la touche MARCHÉ/ARRÊT, puis appuyez plusieurs fois sur la touche MODE jusqu'à ce que le voyant LED jaune USB s'allume.
2. Branchez une clé USB dans le port USB de l'appareil.
3. La clé USB est lue automatiquement.
4. Appuyez à nouveau sur la touche LECTURE/PAUSE pour arrêter la lecture temporairement. Appuyez à nouveau sur la touche LECTURE/PAUSE pour reprendre la lecture.
5. Pour arrêter la lecture, appuyez sur la touche STOP.
6. Pour éteindre l'appareil, appuyez à nouveau sur la touche MARCHÉ/ARRÊT.

Connexion Bluetooth

1. Appuyez sur la touche MARCHÉ/ARRÊT, puis appuyez plusieurs fois sur la touche MODE jusqu'à ce que le voyant LED bleu Bluetooth clignote.
2. Allumez le Bluetooth de votre appareil portable compatible. Recherchez le « TW11 Laser ». Couplez et connectez le « TW11 Laser ». Le voyant LED bleu reste allumé une fois le couplage Bluetooth établi.
3. Vous pouvez maintenant démarrer la lecture de votre musique en appuyant sur la touche LECTURE/PAUSE.
4. Appuyez à nouveau sur la touche LECTURE/PAUSE pour arrêter la lecture temporairement. Appuyez à nouveau sur la touche LECTURE/PAUSE pour reprendre la lecture.
5. Appuyez sur la touche |<< ou >>| pour sélectionner la piste suivante ou précédente.
6. Quand vous avez fini d'écouter, appuyez à nouveau sur la touche MARCHÉ/ARRÊT.

Remarque : La distance maximale de connexion est de 10 m environ. Placez votre enceinte Bluetooth aussi près que possible de la source audio pour éviter que la connexion ne soit perturbée.

Lumière Laser

Appuyez sur le bouton marche/arrêt de la lumière laser pour l'allumer ou l'éteindre.

1. Quand il n'y a pas de musique ou que la lecture audio est en pause : LA LUMIÈRE LASER et LA LUMIÈRE DISCO DE LA BASE clignotent selon des motifs différents.
2. Quand il y a de la musique : LA LUMIÈRE LASER et LA LUMIÈRE DISCO DE LA BASE clignotent en suivant les variations du volume de la musique.
3. Vous pouvez régler la vitesse de la lumière laser avec la touche de syntonisation.

Contrôle du volume

Réglez le volume avec les touches VOLUME + et VOLUME -.

Entrée AUX

1. Appuyez sur la touche MARCHE/ARRÊT, puis appuyez plusieurs fois sur la touche MODE jusqu'à ce que le voyant LED vert AUX s'allume.
2. Branchez un câble audio dans la sortie audio de votre lecteur portable (par exemple un lecteur portable MP3) et dans l'entrée AUX de l'appareil.
3. Lisez la musique sur votre lecteur portable et réglez le volume.
4. Pour éteindre l'appareil, appuyez à nouveau sur la touche MARCHE/ARRÊT.

Micro

Vous pouvez brancher le micro en mode Bluetooth, USB ou AUX pour utiliser la fonction karaoké.

1. Branchez le micro dans une prise MICRO (MIC IN1 ou MIC IN2) au dos de l'appareil.
2. Faites glisser l'interrupteur marche/arrêt du micro sur la position marche.
3. Réglez le volume du micro avec les touches MIC+ et MIC-.

Remarques:

1. Vous devez d'abord écouter de la musique, puis utiliser la fonction karaoké.
2. Pour éviter l'effet Larsen (sifflement strident), utilisez le micro hors de la zone de rayonnement du haut-parleur.

Prise casque

L'appareil comporte une prise casque stéréo $\Phi 3,5$ mm. Avant de brancher un casque dans la prise casque, baissez le volume au minimum pour éviter de léser votre audition ou le casque. Après le branchement d'un casque dans la prise casque, les haut-parleurs sont automatiquement désactivés.

Avertissement : L'exposition prolongée à des niveaux sonores élevés peut léser votre audition de manière irréversible. Vous pouvez ne pas entendre certains signaux d'alerte quand vous utilisez un casque.

AVERTISSEMENT : risque d'altération de l'ouïe

- Réglez le lecteur sur un faible niveau sonore avant de brancher le casque d'écoute à la source sonore.
- Afin d'éviter des dommages auditifs éventuels, ne pas écouter à un niveau sonore élevé pendant une longue durée. Un volume élevé peut engendrer une altération durable de l'ouïe.





Indique les informations suivantes :

Utiliser exclusivement les alimentations électriques listées ci-dessous :

Spécifications :

Modèle : PSED070250V W

Entrée : 100-240 V~ 50/60 Hz 0,6 A

Sortie : 7 V --- 2,5 A

Remarques:



Ne pas éliminer les appareils électriques et électroniques dans les déchets ménagers.

- Les apporter à un point de collecte.
- Certaines pièces contenues dans ces appareils peuvent être dangereuses pour la santé et pour l'environnement.

- Pour économiser l'électricité, l'appareil se met automatiquement en veille après un certain sans sortie sonore. Pour le rallumer, appuyez à nouveau sur la touche MARCHE/ARRÊT.
- S'il y a un appel entrant quand l'enceinte est connectée à votre téléphone portable et que de la musique est lue, la lecture se met en pause immédiatement et elle reprend à la fin de l'appel. (Sur certains téléphones portables, elle peut rester en pause après la fin de l'appel.)
- Le mot Bluetooth®, la marque et le logo sont des marques déposées appartenant à Bluetooth SIG, Inc. et toute utilisation de ces marques par Bigben Interactive est sous licence. Les autres marques et noms commerciaux appartiennent à leurs propriétaires respectifs.
- Vous pouvez trouver les informations sur la plaque située à l'arrière de l'unité.

Par la présente Bigben Interactive déclare que l'équipement radioélectrique du type TW11 LASER est conforme à la directive 2014/53/UE.

Le texte complet de la déclaration UE de conformité est disponible à l'adresse internet suivante:

www.bigben.fr/support

Fabriqué par BIGBEN INTERACTIVE SA

396, Rue de la Voyette

CRT2 – FRETIN

CS 90414

59814 LESQUIN Cedex - France

www.bigben.eu

Fabriqué en Chine



Fabricant : Bigben Interactive FRANCE

396, Rue de la Voyette, C.R.T. 2 Fretin,

CS 90414 - 59814 LESQUIN Cedex, France

Bigben Interactive DEUTSCHLAND GmbH

Walter Gropius Str. 28, 50126 Bergheim, Deutschland

Bigben Interactive BELGIUM, s.a./n.v.

Waterloo Office Park, Bât. H, Drève Richelle 161 bte 15

1410 Waterloo, Belgium

Bigben Interactive NEDERLAND b.v.

Franciscusweg 249-3B, 1216 SG Hilversum, Nederland

Bigben Interactive SPAIN S.L.

C/ Musgo 5, 2ª planta, 28023 Madrid, Spain

Bigben Interactive ITALIA s.r.l

Corso Sempione 221, 20025 Legnano - MI, Italia

FABRIQUÉ EN CHINE / MADE IN CHINA

HOTLINE

FRANCE, du lundi au vendredi (sauf jours fériés) :

9h00-19h00 ou sav.audio@bigben.fr

N°Cristal 09 69 39 79 59

APPEL NON SURTAXE

DEUTSCHLAND, Montag bis Sonntag von 8:00 bis 24:00 Uhr

09001-84 30 44* (0,49€/Min. aus dem deutschen Festnetz, Anrufe aus allen

Mobilfunknetzen nicht möglich) oder support@bigben-interactive.de

*Minderjährige müssen vorher einen Erziehungsberechtigten um Erlaubnis fragen.

BELGIQUE / NEDERLAND, customerservice@bigben-interactive.be

klantenservice@bigben-interactive.nl

ESPAÑA, sat@bigbeninteractive.es

ITALIA, support@bigbeninteractive.it

www.bigben.eu



EN

TW11 Laser

**STEREO TOWER SPEAKER
BLUETOOTH/USB/AUDIO IN/LASER/KARAOKE**



OPERATING INSTRUCTIONS

PLEASE READ THIS USER MANUAL CAREFULLY BEFORE
OPERATING THIS UNIT AND RETAIN FOR
FUTURE REFERENCE

Contents

Setting Started	1	Connect the Bluetooth	
Safety and Notice		Laser Light	5
Care for your product	2	Volume control	
Care of the environment		AUX input jack	
What's in the box	3	Microphone	
Description of Parts		Headphone jack	
Remote control	4	WARNING! Risk of hearing impairment	
Power		Remarks	6
Operating the USB player			

Setting Started

- Remove the appliance from the box.
- Remove any packaging from the product.
- Place the packaging inside the box and either or dispose of safely.

Safety and Notice

Read and understand all instructions before you use this product. If damage is caused by failure to follow the instructions, the warranty does not apply.

Safety

Warning

This product is classified as a CLASS 2 laser product, please avoid direct eye exposure within 950cm for the laser aperture.



- Never remove the casing of this apparatus.
- Never lubricate any part of this apparatus.
- Never place this apparatus on other electrical equipment.
- Keep this apparatus away from direct sunlight, naked flames or heat.
- Ensure that you always have easy access to the power cord, plug or adaptor to disconnect this apparatus from the power

1. Read these instructions.
2. Keep these instructions.
3. Heed all warnings.
4. Follow all instructions.
5. Do not use this apparatus near water.
6. Clean only with dry cloth.
7. Do not block any ventilation openings. Install in accordance with the manufacturer's instructions.
8. Do not install near any heat sources such as radiators, heat registers, stoves, or other apparatus (including amplifiers) that produce heat.
9. Protect the power cord from being walked on or pinched, particularly at plugs, convenience receptacles, and the Point where they exit from the apparatus.
10. Only use attachments/accessories specified by the manufacturer.
11. Use only with the cart, stand, tripod, bracket, or table specified by the manufacturer or sold with the apparatus. When a cart is used, use caution when moving the cart/apparatus combination to avoid injury from tip-over.
12. Unplug this apparatus during lightning storms or when unused for long periods of time.

13. Refer all servicing to qualified service personnel. Servicing is required when the apparatus has been damaged in anyway, such as power-supply cord or plug is damaged, liquid has been spilled or objects have fallen into the apparatus, apparatus has been exposed to rain or moisture, does not operate normally, or has been dropped.
14. Apparatus shall not be exposed to dripping or splashing.
15. Do not place any sources of danger on the apparatus (e.g. liquid filled objects, lighted candles).
16. Where the MAINS plug or an appliance coupler is used as the disconnect device, the disconnect device shall remain readily operable.
17. Make sure there is enough free space around the product for ventilation.

Care for your product

1. Always unplug the appliance when not in use and before cleaning.
2. Do not play music at excessive volume levels as damage to hearing and or the equipment may occur.
3. Do not use this unit in wet or damp conditions.
4. Always disconnect the unit from the mains power supply before cleaning. Clean the appliance with a soft, damp, lint free cloth. Do not use abrasives or harsh cleaners.

Care of the environment



Your product is designed and manufactured with high quality materials and components, which can be recycled and reused.



When this crossed-out wheeled bin symbol is attached to a product it means that the product is covered by the European Directive 2002/96/EC. Please inform yourself about the local separate collection system for electrical and electronic products. Please act according to your local rules and do not dispose of your old products with your normal household waste. Correct disposal of your old product helps to prevent potential negative consequences for the environment and human health.

If safety relevant, the following information should be included as far as applicable:

- minimum distances around the apparatus for sufficient ventilation;
 - the ventilation should not be impeded by covering the ventilation openings with items, such as newspapers, table-cloths, curtains, etc.;
 - no naked flame sources, such as lighted candles, should be placed on the apparatus;
 - attention should be drawn to the environmental aspects of battery disposal;
 - the use of apparatus in tropical and/or moderate climates.
1. A warning that batteries (battery pack or batteries installed) shall not be exposed to excessive heat such as sunshine, fire or the like.
 2. For apparatus containing a user-replaceable coin/button cell battery, the following text or equivalent:

WARNING

Do not ingest the battery, Chemical Burn Hazard

(The remote control supplied with) This product contains a coin/button cell battery. If the coin/button cell battery is swallowed, it can cause severe internal burns in just 2 hours and can lead to death.

Keep new and used batteries away from children.

If the battery compartment does not close securely, stop using the product and keep it away from children.

If you think batteries might have been swallowed or placed inside any part of the body, seek immediate medical attention.

What's in the box

Check and identify the contents of your package:

- Main unit
- AC/DC adaptor
- Remote Control
- User manual
- Microphone x 2pcs

Description of Parts

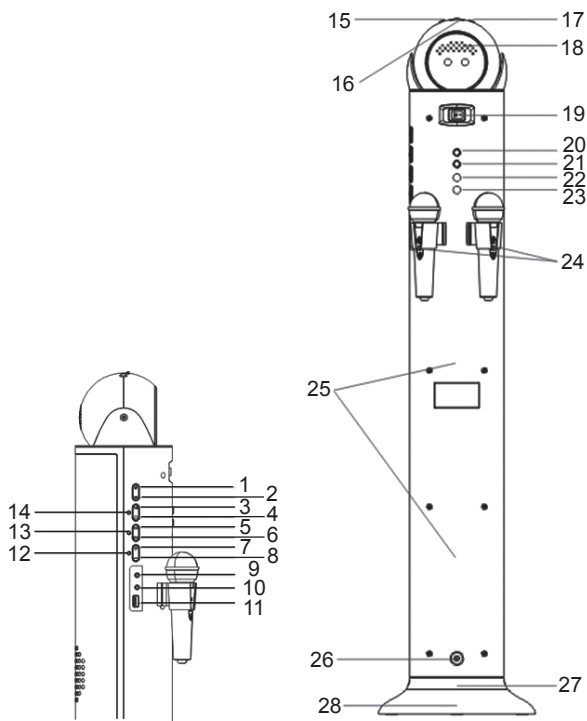

- | | |
|------------------------------------|---------------------------------|
| 1. POWER BUTTON | 15. SPEED |
| 2. MODE BUTTON | 16. SENSITIVITY TUNING BUTTON |
| 3. PLAY/PAUSE BUTTON | 17. MODE BUTTON FOR LASER LIGHT |
| 4. STOP BUTTON | 18. VENTS |
| 5. >> SKIP + BUTTON | 19. ON/OFF SWITCH (LIGHT) |
| 6. << SKIP - BUTTON | 20. MIC+ BUTTON |
| 7. VOLUME + BUTTON | 21. MIC- BUTTON |
| 8. VOLUME - BUTTON | 22. MIC IN1 JACK |
| 9. AUX IN JACK | 23. MIC IN2 JACK |
| 10. HEADPHONE JACK | 24. ON/OFF SWITCH (MICROPHONE) |
| 11. USB PORT | 25. SPEAKER |
| 12. BLUETOOTH LED INDICATOR (Blue) | 26. DC JACK |
| 13. AUX LED INDICATOR (Green) | 27. BASE DISCO LIGHT |
| 14. USB LED INDICATOR (Yellow) | 28. BASE |

REMOTE CONTROL

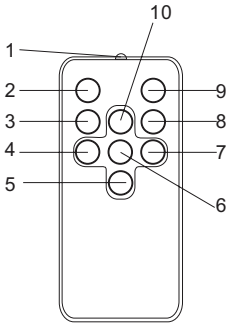

1. TRANSMITTER
2. POWER BUTTON
3. STOP BUTTON
4. SKIP -BUTTON
5. VOLUME – BUTTON
6. PLAY/PAUSE BUTTON
7. SKIP + BUTTON
8. FUNCTION BUTTON
9. MUTE BUTTON
10. VOLUME + BUTTON

Power

- This unit is designed to operate on with a **DC 7V adaptor**.
- Insert the small plug of the adaptor into the DC Jack.
- Insert the AC/DC adaptor into any convenient having 230V~AC, 50Hz household outlet that is either vertical or horizontal.

Auto standby

When no music play from a connected device, the product automatically switches to standby if:
No audio from a connected device for 10 minutes.

Operating the USB player

1. Press the POWER button then press the MODE button repeatedly until the USB yellow LED indicator is on.
2. Connect the USB disk to the system's USB slot.
3. The USB disk will play automatically
4. Press the PLAY/PAUSE button again to stop playing temporarily. Resume normal play by pressing the PLAY/PAUSE button again.
5. To stop playback, press the STOP button.
6. To turn off the unit, press the POWER button again.

Connect the Bluetooth

1. Press the POWER button and press the MODE button repeatedly until the Bluetooth blue LED indicator begins to flash.
2. Turn on the Bluetooth feature on your mobile compatible device. Search for TW11 Laser. Pair and connect to TW11 Laser. The blue LED indicator will be steadily illuminated once the bluetooth is paired.
3. You can now start playing your music by pressing the PLAY/PAUSE button.
4. Press the PLAY/PAUSE button again to stop playing temporarily. Resume normal play by pressing the PLAY/PAUSE button again.
5. Press the |<< or >>| button to choose the previous or next song.
6. When you have finished listening, press the POWER button again.

Note: The maximum connection distance is around 10 meters. Please place your Bluetooth speaker as close as possible to this device to avoid the connection being disturbed.

Laser Light

Press the Laser Light switch to control the laser lights ON or OFF

1. When no music input or Pause: LASER LIGHT and BASE DISCO LIGHT flash with different pattern.
2. When input music: LASER LIGHT and BASE DISCO LIGHT flash with variation of the music loudness.
3. You can adjust the laser light speed by the tuning button.

Volume control

Adjust the volume by pressing the "VOLUME +" or "VOLUME - " button

AUX input jack

1. Press the POWER button then press the MODE button repeatedly until the AUX green LED is on.
2. Connect the AUX connecting wire from the output jack of your personal player, such as a portable MP3 player, to the AUX input jack.
3. Play the music from your personal player and adjust the volume
4. To turn off the unit, press the POWER button again.

Microphone

You may connect the microphone during Bluetooth, USB or AUX mode to use the Karaoke function.

1. Connect the microphone to the MIC socket (MIC IN1 or MIC IN2) on the back
2. Slide the On/off switch on the microphone to on position.
3. Press the Mic+ or Mic- button to adjust the volume of Microphone.

Note:

1. You shall play the music first then can use the Karaoke function.
2. In order to avoid acoustic feedback (sharp whistling sound), use the microphone outside the speaker radiation zone.

Headphone jack

A Φ 3.5mm stereo headphones socket is provided. When you connect to the headphone socket, please turn the volume down to its minimum to avoid damaging your ears or the headphones before connecting. After connecting the headphones to the headphone jack, the speakers will be automatically disconnected.

Warning: Prolonged exposure to high sound levels may permanently damage your hearing. You may not hear some warning sounds while wearing these headphones.

WARNING! Risk of hearing impairment

- Set a low volume on the playback device before connecting the headphones to the sound source.
- Avoid excessive volume, particularly over extended periods or frequent use. Excessive volume can result in permanent hearing impairment.





denote the following information:
Use only power supplies listed in below :

Specification:

Model: PSED070250V W
Input: 100-240V~50/60Hz 0.6A
Output: 7V --- 2.5A

Remarks:



Don't discard the electrical and electronic appliances in the regular waste disposal.

- Take them to a collection point.
- Some components in these appliances may be hazardous to health and the environment.

- In order to save energy when the unit has no sound output for a while, the unit will be switched to stand-by automatically. It can be switched ON by pressing the POWER button again.
- If there is an incoming call while the Tower is connected to your cell phone for music playback, it will pause at once and resume after end the call. (Sometimes it will pause after end the call, it depend on your cell phone.)
- The Bluetooth® word, mark and logo are registered trademarks owned by Bluetooth SIG, Inc. and any use of such marks by Bigben Interactive is under license. Other trademarks and trade names are those of their respective owners.
- You can find the information on the plate located at the back of the unit.

The undersigned, Bigben Interactive declares that the radio equipment of the TW11 Laser type complies with the 2014/53/EU directive.

The complete text is available at www.bigben.fr/support

Manufactured by BIGBEN INTERACTIVE SA

396, Rue de la Voyette

CRT2 - FRETIN

CS 90414

59814 LESQUIN Cedex - France

www.bigben.eu

Made in China



Fabricant : Bigben Interactive FRANCE

396, Rue de la Voyette, C.R.T. 2 Fretin,

CS 90414 - 59814 LESQUIN Cedex, France

Bigben Interactive DEUTSCHLAND GmbH

Walter Gropius Str. 28, 50126 Bergheim, Deutschland

Bigben Interactive BELGIUM, s.a./n.v.

Waterloo Office Park, Bât. H, Drève Richelle 161 bte 15

1410 Waterloo, Belgium

Bigben Interactive NEDERLAND b.v.

Franciscusweg 249-3B, 1216 SG Hilversum, Nederland

Bigben Interactive SPAIN S.L.

C/ Musgo 5, 2ª planta, 28023 Madrid, Spain

Bigben Interactive ITALIA s.r.l

Corso Sempione 221, 20025 Legnano - MI, Italia

FABRIQUÉ EN CHINE / MADE IN CHINA

HOTLINE

FRANCE, du lundi au vendredi (sauf jours fériés) :

9h00-19h00 ou sav.audio@bigben.fr



APPEL NON SURTAXE

DEUTSCHLAND, Montag bis Sonntag von 8:00 bis 24:00 Uhr

09001-84 30 44* (0,49€/Min. aus dem deutschen Festnetz, Anrufe aus allen

Mobilfunknetzen nicht möglich) oder support@bigben-interactive.de

*Minderjährige müssen vorher einen Erziehungsberechtigten um Erlaubnis fragen.

BELGIQUE / NEDERLAND, customerservice@bigben-interactive.be

klantenservice@bigben-interactive.nl

ESPAÑA, sat@bigbeninteractive.es

ITALIA, support@bigbeninteractive.it

www.bigben.eu

TW11 Láser

**TORRE DE ALTAVOCES ESTÉREO
BLUETOOTH/USB/ENTRADA DE AUDIO/LÁSER/
KARAOKE**



INSTRUCCIONES DE FUNCIONAMIENTO

LE ROGAMOS QUE LEA ÍNTEGRAMENTE EL PRESENTE MANUAL DEL USUARIO ANTES DE UTILIZAR EL EQUIPO Y QUE CONSERVE ESTE FOLLETO PARA PODER CONSULTARLO EN EL FUTURO.

Contenido

Inicio	1	Conexión Bluetooth	
Medidas de seguridad y advertencias		Luz láser	5
Cuidado del producto	2	Ajuste del volumen	
Cuidado del medioambiente		Conector de entrada AUX	
Contenido del embalaje	3	Micrófono	
Descripción de las partes		Toma para auriculares	
Mando a distancia	4	ADVERTENCIA sobre daños auditivos	
Alimentación eléctrica		Nota	6
Funcionamiento del reproductor USB			

Inicio

- Saque el aparato del embalaje.
- Retire todo el material de embalaje del producto.
- Coloque el material de embalaje dentro de la caja y deséchelo todo de forma segura.

Medidas de seguridad y advertencias

Lea y entienda las instrucciones antes de usar este producto. Si el producto resultara dañado por incumplimiento de las instrucciones, la garantía quedaría anulada.

Seguridad

¡Advertencia!

Este producto está clasificado como producto láser de CLASE 2. Evite la exposición ocular directa dentro de una distancia de 950 cm para la apertura del láser.

- No abra nunca la carcasa de este aparato.
- No lubrique nunca ninguna de las piezas de este aparato.
- No coloque nunca este aparato sobre otros equipos eléctricos.
- Mantenga este aparato alejado de la luz directa del sol, de llamas desnudas o de fuentes de calor.
- No mire nunca directamente al rayo láser ubicado dentro del aparato.
- Compruebe que el cable, el enchufe o el adaptador para desconectar este aparato de la toma de corriente están siempre fácilmente accesibles.



1. Lea estas instrucciones.
2. Conserve estas instrucciones.
3. Preste atención a todas las advertencias.
4. Siga todas las instrucciones.
5. No use este aparato cerca del agua.
6. Limpie el aparato solo con un paño seco.
7. No bloquee las ranuras de ventilación. Instale el aparato de acuerdo a las instrucciones del fabricante.
8. No instale el aparato cerca de fuentes de calor, tales como radiadores, calentadores, cocinas o cualquier otro aparato (incluso amplificadores) que produzca calor.
9. Coloque el cable de alimentación de forma que no se pueda pisar o pinzar, especialmente a la altura de los enchufes, tomas de corriente y otros puntos de salida del aparato.
10. Use solo complementos/accesorios recomendados por el fabricante.
11. Use solamente el carrito, pie, trípode, soporte o mesa especificados por el fabricante o vendidos con el aparato. Cuando se usa un carrito, tome cuidado al moverlo junto con el aparato para evitar lesiones personales llegara a volcarse.
12. Desenchufe el aparato cuando haya tormentas eléctricas o si no va a utilizarse durante largos periodos de tiempo.

13. El aparato debe ser reparado siempre por personal autorizado. Lleve el aparato a reparar si se ha dañado en modo alguno: cuando el cable de alimentación o el enchufe están deteriorados, si le ha caído líquido o algún objeto se ha introducido en su interior, si ha quedado expuesto a la lluvia o a la humedad, si no funciona con normalidad o se ha caído al suelo.
14. No exponga el aparato a goteos o salpicaduras de líquidos.
15. No coloque ningún tipo de objeto que pueda presentar un peligro sobre el aparato (por ejemplo: recipientes con líquidos o velas encendidas).
16. Cuando se use el enchufe de la TOMA DE CORRIENTE o el acoplador del aparato como sistema de desconexión, el dispositivo de desconexión debe estar siempre fácilmente accesible.
17. Compruebe que haya siempre suficiente espacio libre alrededor del aparato para su ventilación.

Cuidado del producto

1. Desenchufe siempre el aparato cuando no esté usándolo y antes de limpiarlo.
2. No reproduzca música a un nivel de volumen excesivo ya que puede dañarse el oído o el aparato.
3. No use este aparato en lugares mojados o húmedos.
4. Desenchufe siempre el aparato de la toma de corriente antes de limpiarlo. Limpie el aparato con un paño suave, húmedo y sin fibras. No use productos de limpieza abrasivos o ásperos.

Cuidado del medioambiente



Este producto está diseñado y fabricado con materiales y componentes de alta calidad que pueden reciclarse o reutilizarse.



Quando el producto posee el símbolo de un contenedor con ruedas tachado significa que se encuentra conforme con la Directiva europea 2002/96/CE. Infórmese sobre el sistema local de recolección separado de productos eléctricos y electrónicos. Siga la normativa local y no deseche los productos usados junto con los residuos domésticos. Una eliminación correcta de este producto ayuda a evitar las consecuencias negativas para el medioambiente y la salud humana.

Si fuera relevante para la seguridad, deberá incluirse la siguiente información siempre que sea aplicable:

- distancias mínimas alrededor del aparato para una ventilación suficiente;
 - la ventilación no deberá verse impedida por el recubrimiento de las aberturas de ventilación con artículos como pueden ser periódicos, manteles, cortinas, etc.;
 - no deberán colocarse sobre el aparato fuentes de llamas abiertas, por ejemplo velas encendidas;
 - deberá prestarse atención a los aspectos medioambientales a la hora de desechar las pilas;
 - el uso del aparato en climas tropicales y/o moderados.
1. Una advertencia de que las pilas (paquete de batería o pilas instaladas) no deberán exponerse a un calor excesivo, como puede ser la luz solar directa o similares.
 2. Para aparatos que contengan una pila de botón reemplazable por parte del usuario, el siguiente texto o equivalente:

ADVERTENCIA

No ingiera la pila, peligro de quemaduras químicas

(El mando a distancia suministrado con) Este producto contiene una pila de botón. La ingestión de la pila de botón podría provocar graves quemaduras internas en tan solo 2 horas y causar la muerte.

Mantenga las pilas nuevas y usadas lejos de los niños.

Si el compartimento de la pila no cerrara de forma segura, deje de usar el producto y manténgalo alejado de los niños.

Si cree que las pilas pudieran haber sido tragadas o introducidas dentro de cualquier parte del cuerpo, solicite asistencia médica inmediatamente.

Contenido del embalaje

Compruebe e identifique el contenido del embalaje:

- Aparato principal
- Adaptador CA/CC
- Control remoto
- Manual del usuario
- 2 micrófonos

Descripción de las partes

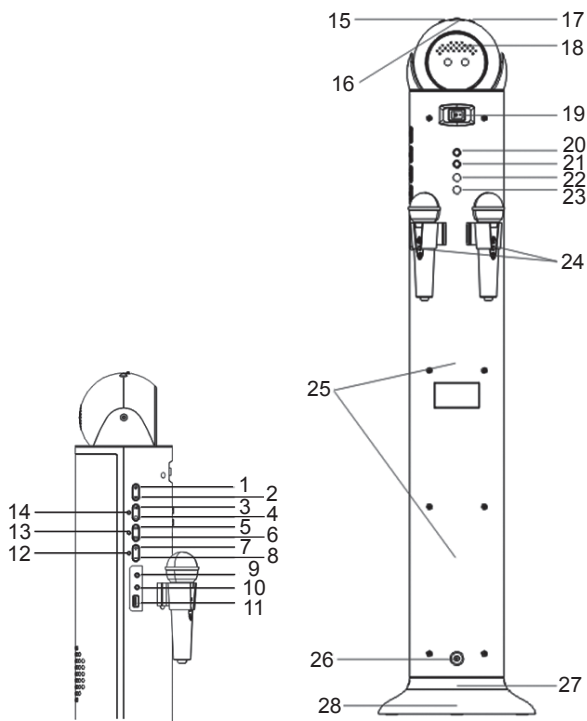

- | | |
|---|--|
| 1. BOTÓN DE ENCENDIDO | 15. VELOCIDAD |
| 2. BOTÓN DE MODO | 16. BOTÓN DE AJUSTE DE LA SENSIBILIDAD |
| 3. BOTÓN DE REPRODUCCIÓN/PAUSA | 17. BOTÓN DE MODO PARA LUZ LÁSER |
| 4. BOTÓN DE STOP | 18. RESPIRADEROS |
| 5. BOTÓN >> SALTAR + | 19. INTERRUPTOR DE ENCENDIDO/APAGADO (LUZ) |
| 6. BOTÓN << SALTAR - | 20. BOTÓN MIC+ |
| 7. BOTÓN DE VOLUMEN + | 21. BOTÓN MIC- |
| 8. BOTÓN DE VOLUMEN - | 22. CONECTOR DE ENTRADA DE MICRO 1 |
| 9. TOMA DE ENTRADA AUXILIAR | 23. CONECTOR DE ENTRADA DE MICRO 2 |
| 10. CONECTOR DE AURICULARES | 24. INTERRUPTOR DE ENCENDIDO/APAGADO (MICRÓFONO) |
| 11. PUERTO USB | 25. ALTAVOZ |
| 12. INDICADOR LED DE BLUETOOTH (Azul) | 26. CONECTOR DE CC |
| 13. INDICADOR LED DE ENTRADA DE AUDIO (Verde) | 27. LUZ DE DISCO DE LA BASE |
| 14. INDICADOR LED DE USB (Amarillo) | 28. BASE |

MANDO A DISTANCIA

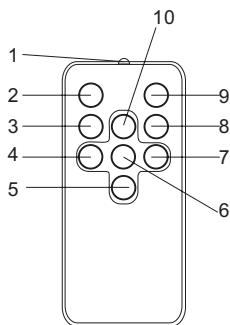

1. TRANSMISOR
2. BOTÓN DE ENCENDIDO
3. BOTÓN DE STOP
4. BOTÓN DE SALTAR -
5. BOTÓN DE VOLUMEN
6. BOTÓN DE REPRODUCCIÓN/PAUSA
7. BOTÓN DE SALTAR PISTA +
8. BOTÓN DE FUNCIÓN
9. BOTÓN DE SILENCIO
10. BOTÓN DE VOLUMEN +

Alimentación eléctrica

- Este aparato está hecho para funcionar con un **adaptador CC de 7V**.
- Inserte el conector pequeño del adaptador a la toma CC.
- Inserte el adaptador CA/CC a una toma de corriente doméstica de 230V~CA, 50Hz, tanto vertical como horizontal.

Standby automático

Cuando no se reproduzca música desde un dispositivo conectado, el producto pasará automáticamente al modo en espera si:

No se reproduce ningún archivo de audio durante 10 minutos desde un dispositivo conectado.

Funcionamiento del reproductor USB

1. Presione el botón de ENCENDIDO y luego presione repetidamente el botón MODO hasta que el LED amarillo del USB quede fijo.
2. Introduzca el dispositivo USB en la ranura USB del sistema.
3. La reproducción del contenido del dispositivo USB comenzará automáticamente.
4. Presione el botón de REPRODUCCIÓN/PAUSA de nuevo para detener la reproducción de forma temporal. Reanude la reproducción normal presionando de nuevo el botón de REPRODUCCIÓN/PAUSA.
5. Para detener la reproducción, presione el botón STOP de nuevo.
6. Para apagar el aparato, presione el botón de ENCENDIDO de nuevo.

Conexión Bluetooth

1. Presione el botón de ENCENDIDO y el botón de MODO repetidamente hasta que el LED azul del Bluetooth empiece a parpadear.
2. Active la función de Bluetooth de su dispositivo móvil compatible. Busque TW11 Laser. Empareje y conecte con TW11 Laser. El indicador de LED azul estará iluminado de forma fija una vez que el Bluetooth esté emparejado.
3. Ahora puede comenzar a reproducir su música presionando el botón de REPRODUCCIÓN/PAUSA.
4. Presione el botón de REPRODUCCIÓN/PAUSA de nuevo para detener la reproducción de forma temporal. Reanude la reproducción normal presionando de nuevo el botón de REPRODUCCIÓN/PAUSA.
5. Presione el botón << o >> para seleccionar la canción anterior o siguiente.
6. Una vez haya finalizado de escuchar, presione el botón de ENCENDIDO de nuevo.

Nota: La distancia máxima de conexión es de 10 metros. Ubique su altavoz Bluetooth tan cerca de este dispositivo como sea posible para evitar interrupciones en la conexión.

Luz láser

Pulse el interruptor de Luz láser para encender o apagar las luces láser

1. Cuando no haya entrada de música o el aparato esté en pausa: la LUZ DE LÁSER y la LUZ DE DISCO DE LA BASE parpadearán con diferentes patrones
2. Cuando haya entrada de música: la LUZ DE LÁSER y la LUZ DE DISCO DE LA BASE parpadearán en función de la sonoridad de la música
3. Podrá ajustar la luz de láser mediante el botón de ajuste.

Ajuste del volumen

Ajuste el volumen presionando los botones "VOLUME +" o "VOLUME -".

Conector de entrada AUX

1. Presione el botón de ENCENDIDO y luego el botón de MODO repetidamente hasta que el LED verde de la entrada auxiliar se encienda.
2. Conecte el cable de entrada auxiliar de la toma de salida de su reproductor personal, como por ejemplo, un reproductor MP3, a la toma de entrada auxiliar.
3. Reproduzca la música de su reproductor personal y ajuste el volumen.
4. Para apagar el aparato, presione el botón de ENCENDIDO de nuevo.

Micrófono

Puede conectar el micrófono en los modos Bluetooth, USB o AUX para usar la función de Karaoke.

1. Conecte el micrófono a la toma MIC (MIC 1 o MIC 2) ubicada en la parte posterior.
2. Deslice el interruptor de encendido/apagado del micrófono a la posición de encendido.
3. Presione el botón Mic+ o Mic- para ajustar el volumen del micrófono.

Nota:

1. Primero, reproduzca la música y a continuación puede usar la función Karaoke.
2. Para evitar ruidos de fondo (sonidos agudos chirriantes), use el micrófono fuera del área de emisión del altavoz.

Toma para auriculares

El aparato posee una toma de Φ 3,5mm para auriculares estéreo. Al usar auriculares, antes de conectarlos, baje el volumen al mínimo para evitar daños al oído o a los auriculares. Al conectar unos auriculares a la toma de auriculares, los altavoces se desconectan automáticamente.

Advertencia: Una exposición prolongada a altos niveles de sonido puede dañarle permanentemente el oído. Mientras lleva puestos los auriculares, podría no oír sonidos de advertencia.

ADVERTENCIA sobre daños auditivos

- Seleccione un nivel bajo de volumen en el reproductor antes de conectar los auriculares a la fuente de sonido.
- Evite los niveles de volumen extremadamente altos, especialmente si utiliza los auriculares durante periodos de tiempo prolongados o con mucha frecuencia. Un nivel de volumen muy alto puede provocar daños auditivos permanentes.





Preste atención a la siguiente información:
 Use únicamente las fuentes de alimentación siguientes:

Especificaciones:

Modelo: PSED070250V W
 Entrada: 100-240V~50/60Hz 0,6A
 Salida: 7V --- 2,5A

Nota:



No tire los aparatos eléctricos o electrónicos a la basura normal.
 • Lívelos a un punto de recogida para este material, ya que algunas
 • Piezas de estos aparatos pueden ser dañinos para la salud o el medio ambiente



- Para ahorrar energía, si el aparato cesa su actividad durante rato, se apagará y entrará en modo standby automáticamente. Se puede volver a encender mediante el selector de ENCENDIDO.
- Si hubiera una llamada entrante mientras el teléfono móvil está conectado al TW11K para reproducir música, la reproducción se pausará inmediatamente cuando responda a la llamada y se reanudará una vez finalizada la misma. (A veces quedará pausado después de finalizar la llamada. Esto dependerá de su tipo de teléfono).
- La palabra Bluetooth®, la marca y el logotipo son marcas comerciales registradas propiedad de Bluetooth SIG, Inc. y cualquier uso de tales marcas por Bigben Interactive se hace bajo licencia. Otras marcas y nombres comerciales pertenecen a sus respectivos propietarios.
- Encontrará esta información en la placa de especificaciones técnicas situadas en la parte posterior del aparato.

Yo, el abajo firmante, Bigben Interactive declaro que el equipo radioeléctrico del tipo TW11 Láser cumple con la directiva 2014/53/UE.

El texto completo de la Declaración UE de conformidad está disponible en la dirección Internet siguiente: www.bigben.fr/support

Fabricado por BIGBEN INTERACTIVE SA
 396, Rue de la Voyette
 CRT2 - FRETIN
 CS 90414
 59814 LESQUIN Cedex - Francia
www.bigben.eu
 Fabricado en China



	<p>Fabricant : Bigben Interactive FRANCE 396, Rue de la Voyette, C.R.T. 2 Fretin, CS 90414 - 59814 LESQUIN Cedex, France Bigben Interactive DEUTSCHLAND GmbH Walter Gropius Str. 28, 50126 Bergheim, Deutschland Bigben Interactive BELGIUM, s.a./n.v. Waterloo Office Park, Bât. H, Drève Richelle 161 bte 15 1410 Waterloo, Belgium Bigben Interactive NEDERLAND b.v. Franciscusweg 249-3B, 1216 SG Hilversum, Nederland Bigben Interactive SPAIN S.L. C/ Musgo 5, 2ª planta, 28023 Madrid, Spain Bigben Interactive ITALIA s.r.l Corso Sempione 221, 20025 Legnano - MI, Italia FABRIQUÉ EN CHINE / MADE IN CHINA</p>	<p>HOTLINE FRANCE, du lundi au vendredi (sauf jours fériés) : 9h00-19h00 ou sav.audio@bigben.fr  N°Cristal 09 69 39 79 59 <small>APPEL NON SURTAXE</small> DEUTSCHLAND, Montag bis Sonntag von 8:00 bis 24:00 Uhr 09001-84 30 44* (0,49€/Min. aus dem deutschen Festnetz, Anrufe aus allen Mobilfunknetzen nicht möglich) oder support@bigben-interactive.de <small>*Minderjährige müssen vorher einen Erziehungsberechtigten um Erlaubnis fragen.</small> BELGIQUE / NEDERLAND, customerservice@bigben-interactive.be klantenservice@bigben-interactive.nl ESPAÑA, sat@bigbeninteractive.es ITALIA, support@bigbeninteractive.it <p style="text-align: right;">www.bigben.eu</p> </p>
---	---	---

TW11 Laser

**ALTOPARLANTE STEREO A TORRE
BLUETOOTH/USB/INGRESSO AUDIO/LASER/
KARAOKE**



ISTRUZIONI D'USO

PRIMA DI UTILIZZARE L'APPARECCHIO, LEGGERE PER INTERO IL PRESENTE MANUALE E CONSERVARLO PER CONSULTAZIONI FUTURE.

Indice

Per iniziare	1	Collegamento Bluetooth	
Avvertenze di sicurezza ed altre informazioni		Luce laser	5
Manutenzione del prodotto	2	Controllo del volume	
Protezione dell'ambiente		Ingresso ausiliario	
Contenuto della confezione	3	Microfono	
Descrizione delle parti		Ingresso cuffie	
Telecomando	4	AVVERTENZA rischio di Danni all'udito	
Alimentazione elettrica		Nota	6
Funzionamento del lettore USB			

Per iniziare

- Estrarre l'apparecchiatura dalla confezione.
- Rimuovere tutti i materiali di imballaggio dal prodotto.
- Rimettere i materiali di imballaggio nella confezione o smaltirli in modo adeguato.

Avvertenze di sicurezza ed altre informazioni

Leggere con attenzione tutte le istruzioni prima di utilizzare questo prodotto. La garanzia decade in caso di danni causati dalla mancata osservanza delle istruzioni.

Sicurezza

Avvertenza

Questo prodotto è un prodotto laser di CLASSE 2, evitare l'esposizione diretta agli occhi entro 950 cm dall'apertura del laser.



- Non rimuovere l'alloggiamento dell'apparecchiatura.
 - Non lubrificare nessun componente dell'apparecchiatura.
 - Non posizionare l'apparecchiatura sopra altri dispositivi elettrici.
 - Tenere l'apparecchiatura lontana dalla luce solare diretta, da fiamme libere e da sorgenti di calore.
 - Non guardare direttamente il raggio laser all'interno di questo apparecchio.
 - Assicurarsi di poter sempre raggiungere facilmente il cavo di alimentazione, la spina o l'adattatore per scollegare l'apparecchio dall'alimentazione elettrica.
1. Leggere queste istruzioni.
 2. Conservare queste istruzioni.
 3. Rispettare tutte le avvertenze.
 4. Seguire tutte le istruzioni.
 5. Non utilizzare l'apparecchiatura vicino all'acqua.
 6. Pulire solo con un panno asciutto.
 7. Non ostruire le aperture di ventilazione. Installare in conformità con le istruzioni del produttore.
 8. Non installare vicino a fonti di calore come radiatori, termosifoni, stufe o altri apparecchi (inclusi gli amplificatori) che producono calore.
 9. Proteggere il cavo di alimentazione dall'essere calpestato o schiacciato, particolarmente in corrispondenza di spine, prese di corrente e del punto in cui esce dall'apparecchiatura.
 10. Utilizzare solo accessori specificati dal produttore.
 11. Utilizzare solo con il carrello, il supporto, il treppiede, la staffa od il tavolo specificati dal produttore o venduti con l'apparecchio. Se si usa un carrello, prestare attenzione quando si sposta l'insieme carrello/apparecchio per evitare il pericolo che si ribaltino.
 12. Scollegare il dispositivo durante i temporali o se non viene utilizzato per lunghi periodi di tempo.

13. Per qualsiasi intervento di assistenza, rivolgersi a tecnici qualificati. L'assistenza è necessaria quando l'apparecchio ha subito in qualche modo dei danni, per esempio se il cavo di alimentazione o la spina sono danneggiati, se è stato versato del liquido o sono caduti degli oggetti dell'apparato, se l'apparecchio è stato esposto a pioggia o umidità, se non funziona normalmente o è caduto.
14. L'apparecchio non deve essere esposto a spruzzi o gocce d'acqua.
15. Non collocare sull'apparecchio eventuali fonti di pericolo (per esempio contenitori con liquidi, candele accese).
16. Quando per scollegare la tensione di rete si usa la spina o un accoppiatore, il dispositivo di disconnessione deve essere sempre comodo da raggiungere.
17. Assicurarsi che vi sia sufficiente spazio libero attorno al prodotto per la ventilazione.

Manutenzione del prodotto

1. Scollegare sempre l'apparecchio quando non in uso e prima della pulizia.
2. Non riprodurre musica a volume troppo elevato per evitare il rischio di danni all'udito e/o all'apparecchio stesso.
3. Non utilizzare l'apparecchio in condizioni di eccessiva umidità.
4. Scollegare sempre l'apparecchio dalla rete di alimentazione prima della pulizia. Pulire l'apparecchio con un panno morbido, umido e privo di lanugine. Non utilizzare detergenti abrasivi o caustici.

Protezione dell'ambiente



Il prodotto è stato progettato e fabbricato con materiali e componenti di alta qualità che possono essere riciclati e riutilizzati.



Il simbolo del bidone della spazzatura barrato da una croce indica che il prodotto è soggetto alla direttiva europea 2002/96/CE. Si prega di informarsi sul sistema di raccolta differenziata per i rifiuti RAEE (prodotti elettrici ed elettronici). Attenersi alle normative locali e non smaltire i vecchi prodotti con i normali rifiuti domestici. Lo smaltimento corretto del prodotto aiuta a prevenire potenziali conseguenze negative per l'ambiente e la salute.

Se rilevanti per la sicurezza, includere anche le informazioni applicabili tra le seguenti.

- Spazio minimo intorno all'apparecchio per garantire una corretta ventilazione.
 - Non ostruire le aperture di ventilazione con oggetti come giornali, tovaglie, tende, ecc.
 - Non posizionare sull'apparecchio fonti di fiamme libere, ad esempio candele accese.
 - Assicurarsi di smaltire le batterie nel rispetto dell'ambiente.
 - Usare l'apparecchio in climi tropicali e/o temperati.
1. Avvertire di non esporre le batterie (confezionate o installate) a calore eccessivo come luce solare diretta, fiamme o similari.
 2. Per gli apparecchi contenenti una batteria a bottone sostituibile dall'utente, inserire il testo seguente o uno equivalente.

AVVERTENZA

Non ingerire la batteria. Rischio di ustioni chimiche

(Il telecomando incluso insieme a) Questo prodotto contiene una batteria a bottone. Se la batteria viene ingerita può causare gravi ustioni interne in appena 2 ore, e può portare alla morte.

Conservare le batterie nuove e usate fuori dalla portata dei bambini.

Se il vano batterie non si chiude saldamente, non usare il prodotto e tenerlo fuori dalla portata dei bambini.

Se si teme che le batterie siano state ingerite o siano penetrate all'interno del corpo, contattare immediatamente un medico.

Contenuto della confezione

Controllare e identificare il contenuto della confezione:

- Unità principale
- Adattatore CA/CC
- Telecomando
- Manuale d'uso
- Microfono x 2

Descrizione delle parti

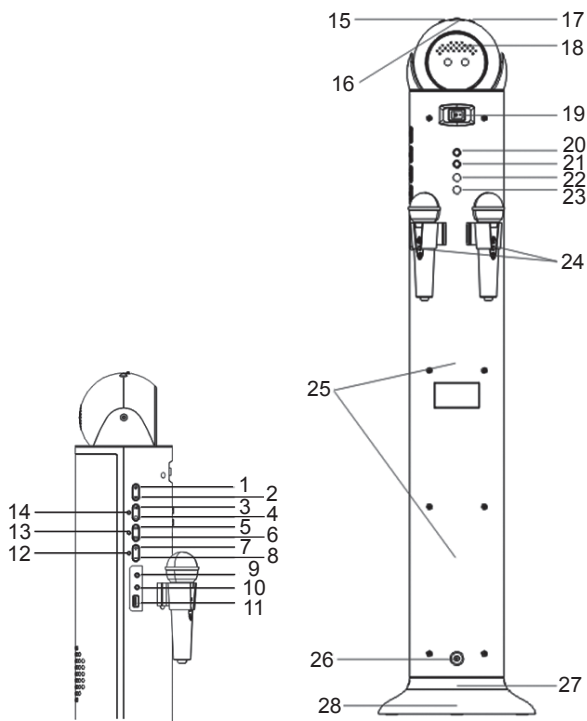

- | | |
|--------------------------------------|-------------------------------|
| 1. PULSANTE DI ACCENSIONE | 15. VELOCITÀ |
| 2. PULSANTE MODALITÀ | 16. PULSANTE SENSIBILITÀ |
| 3. PULSANTE RIPRODUCI/PAUSA | 17. PULSANTE EFFETTI LASER |
| 4. PULSANTE STOP | 18. APERTURE DI VENTILAZIONE |
| 5. PULSANTE AVANTI >> | 19. INTERRUTTORE LUCE |
| 6. PULSANTE INDIETRO << | 20. PULSANTE MICROFONO+ |
| 7. PULSANTE VOLUME+ | 21. PULSANTE MICROFONO- |
| 8. PULSANTE VOLUME- | 22. INGRESSO MICROFONO1 |
| 9. INGRESSO AUSILIARIO | 23. INGRESSO MICROFONO2 |
| 10. INGRESSO CUFFIE | 24. INTERRUTTORE MICROFONO |
| 11. PORTA USB | 25. ALTOPARLANTE |
| 12. SPIA BLUETOOTH (blu) | 26. INGRESSO DI ALIMENTAZIONE |
| 13. SPIA INGRESSO AUSILIARIO (verde) | 27. BASE CON EFFETTI LUMINOSI |
| 14. SPIA USB (giallo) | 28. BASE |

TELECOMANDO

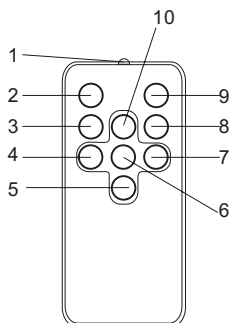

1. TRASMETTITORE
2. PULSANTE DI ACCENSIONE
3. PULSANTE STOP
4. PULSANTE INDIETRO
5. PULSANTE VOLUME-
6. PULSANTE RIPRODUCI/PAUSA
7. PULSANTE AVANTI
8. PULSANTE FUNZIONE
9. PULSANTE MUTE
10. PULSANTE VOLUME+

Alimentazione elettrica

- Questa unità è progettata per essere alimentata da un **adattatore CC 7 V**.
- Inserire il connettore piccolo dell'adattatore nella presa di alimentazione.
- Collegare l'adattatore CA/CC a una presa di corrente CA 230 V 50 Hz verticale o orizzontale.

Auto standby

Quando non viene riprodotta musica da un dispositivo collegato, il prodotto entra automaticamente in stand-by se:

Non si riceve nessuna riproduzione audio/video da un dispositivo collegato per 10 minuti.

Funzionamento del lettore USB

1. Premere il pulsante di ACCENSIONE, quindi premere ripetutamente il pulsante di MODALITÀ finché la spia gialla non si accende.
2. Collegare il dispositivo USB alla porta USB dell'unità.
3. La riproduzione dei file sul dispositivo USB inizierà automaticamente.
4. Premere il pulsante RIPRODUCI/PAUSA per interrompere momentaneamente la riproduzione. Premere nuovamente il pulsante RIPRODUCI/PAUSA per riprendere la riproduzione normale.
5. Per arrestare la riproduzione, premere il pulsante STOP.
6. Per spegnere l'unità, premere nuovamente il pulsante di ACCENSIONE.

Collegamento Bluetooth

1. Premere il pulsante di ACCENSIONE, quindi premere ripetutamente il pulsante di MODALITÀ finché la spia blu non inizia a lampeggiare.
2. Attivare la funzione Bluetooth su un dispositivo compatibile. Cercare TW11 Laser. Abbinare e collegare TW11 Laser. Dopo l'abbinamento Bluetooth, la spia blu rimarrà accesa.
3. Ora è possibile avviare la riproduzione audio premendo il pulsante RIPRODUCI/PAUSA.
4. Premere il pulsante RIPRODUCI/PAUSA per interrompere momentaneamente la riproduzione. Premere nuovamente il pulsante RIPRODUCI/PAUSA per riprendere la riproduzione normale.
5. Premere il pulsante |<< >>| per riprodurre il brano precedente o successivo.
6. Per spegnere l'unità, premere nuovamente il pulsante di ACCENSIONE.

Nota: la distanza di collegamento massima è pari a 10 metri. Posizionare l'altoparlante Bluetooth il più vicino possibile al dispositivo per evitare interferenze.

Luce laser

Premere l'interruttore Effetti laser per attivare o disattivare gli effetti laser.

1. In assenza di musica, o se la riproduzione è in pausa: la LUCE LASER e LA BASE CON EFFETTI LUMINOSI lampeggeranno con effetti diversi.
2. Durante la riproduzione: la LUCE LASER e LA BASE CON EFFETTI LUMINOSI lampeggeranno a ritmo di musica.
3. Per regolare la velocità della luce laser, usare l'apposito pulsante.

Controllo del volume

Regolare il volume premendo i pulsanti VOLUME+ o VOLUME-.

Ingresso ausiliario

1. Premere il pulsante di ACCENSIONE, quindi premere ripetutamente il pulsante di MODALITÀ finché la spia verde non si accende.
2. Collegare un cavo audio all'uscita audio di un dispositivo come un lettore MP3 portatile e all'ingresso ausiliario sull'unità.
3. Avviare la riproduzione sul proprio dispositivo e regolare il volume.
4. Per spegnere l'unità, premere nuovamente il pulsante di ACCENSIONE.

Microfono

È possibile collegare il microfono in modalità Bluetooth, USB o AUX per usare la funzione Karaoke.

1. Collegare il microfono all'ingresso per microfono (MIC IN1 o MIC IN2) sul retro dell'apparecchio.
2. Impostare l'interruttore del microfono in posizione di accensione.
3. Premere il pulsante Mic+ o Mic- per regolare il volume del microfono.

Note

1. Per usare la funzione Karaoke è necessario che la musica sia in riproduzione.
2. Per evitare il feedback acustico (fischio acuto), usare il microfono fuori dall'area di irradiazione dell'altoparlante.

Ingresso cuffie

L'unità è dotata di un ingresso cuffie stereo Φ 3,5 mm. Prima di collegare le cuffie all'unità, abbassare il volume al minimo per evitare danni all'udito o alle cuffie. Dopo aver collegato le cuffie all'unità, gli altoparlanti verranno automaticamente disattivati.

Avvertenza! L'esposizione prolungata a suoni ad alto volume può causare danni permanenti all'udito. L'uso delle cuffie può impedire di udire segnali di avvertimento.

AVVERTENZA rischio di Danni all'udito

- Prima di collegare la cuffia all'apparecchio audio regolare un volume basso.
- Evitare un volume troppo alto, specialmente per periodi prolungati o in caso di utilizzo frequente. Un volume eccessivo può causare Danni permanenti all'udito.





indica la seguente informazione:

usare esclusivamente le fonti di alimentazione elencate di seguito:

Specifiche tecniche:

Modello: PSED070250V W

Ingresso: 100-240V~50/60Hz 0.6A

Uscita: 7V --- 2.5A

Nota:



Non gettare gli apparecchi elettrici ed elettronici tra i rifiuti indifferenziati.

- Depositare gli apparecchi presso un apposito punto di raccolta.
- Alcuni componenti contenuti in questi apparecchi possono essere pericolosi per la salute e per l'ambiente.

- Per risparmiare energia quando l'unità non è in riproduzione, l'unità passerà automaticamente in modalità di standby. Per riaccenderla, premere nuovamente il pulsante di accensione.
- Se la torre sta riproducendo l'audio da uno smartphone e questo riceve una chiamata in entrata, la riproduzione si interromperà e riprenderà al termine della chiamata. (A seconda dello smartphone, la riproduzione potrebbe non riprendere al termine della chiamata.)
- Il marchio, il logo e la parola Bluetooth® sono marchi registrati di proprietà di Bluetooth SIG, Inc. E l'uso di tali marchi da parte di Bigben Interactive è sotto licenza. Altri marchi e nomi commerciali sono di proprietà dei rispettivi titolari.
- È possibile trovare informazioni sull'etichetta situata sulla parte posteriore dell'unità.

Il sottoscritto, Bigben Interactive dichiara che l'apparecchiatura radioelettrica del tipo TW11 Laser è conforme alla direttiva 2014/53/UE.

Il testo completo della dichiarazione UE di conformità è disponibile all'indirizzo internet seguente:

www.bigben.fr/support

Prodotto da BIGBEN INTERACTIVE SA

396, Rue de la Voyette

CRT2 - FRETIN

CS 90414

59814 LESQUIN Cedex - Francia

www.bigben.eu

Prodotto in Cina



Fabricant : Bigben Interactive FRANCE

396, Rue de la Voyette, C.R.T. 2 Fretin,

CS 90414 - 59814 LESQUIN Cedex, France

Bigben Interactive DEUTSCHLAND GmbH

Walter Gropius Str. 28, 50126 Bergheim, Deutschland

Bigben Interactive BELGIUM, s.a./n.v.

Waterloo Office Park, Bât. H, Drève Richelle 161 bte 15

1410 Waterloo, Belgium

Bigben Interactive NEDERLAND b.v.

Franciscusweg 249-3B, 1216 SG Hilversum, Nederland

Bigben Interactive SPAIN S.L.

C/ Musgo 5, 2ª planta, 28023 Madrid, Spain

Bigben Interactive ITALIA s.r.l.

Corso Sempione 221, 20025 Legnano - MI, Italia

FABRIQUÉ EN CHINE / MADE IN CHINA

HOTLINE

FRANCE, du lundi au vendredi (sauf jours fériés) :

9h00-19h00 ou sav.audio@bigben.fr

 **N°Cristal 09 69 39 79 59**

APPEL NON SURTAXE

DEUTSCHLAND, Montag bis Sonntag von 8:00 bis 24:00 Uhr

09001-84 30 44* (0,49€/Min. aus dem deutschen Festnetz, Anrufe aus allen

Mobilfunknetzen nicht möglich) oder support@bigben-interactive.de

*Minderjährige müssen vorher einen Erziehungsberechtigten um Erlaubnis fragen.

BELGIQUE / NEDERLAND, customerservice@bigben-interactive.be

klantenservice@bigben-interactive.nl

ESPAÑA, sat@bigbeninteractive.es

ITALIA, support@bigbeninteractive.it

www.bigben.eu

Laser TW11

**TORRE DE COLUNA ESTÉREO
BLUETOOTH/USB/ENTRADA DE ÁUDIO/LASER/
KARAOKE**



INSTRUÇÕES DE FUNCIONAMENTO

LEIA TODO O MANUAL DE UTILIZADOR ANTES DE
TRABALHAR COM ESTA UNIDADE E GUARDE O FOLHETO
PARA REFERÊNCIA FUTURA.

Índice

Começar	1	Ligar Bluetooth	
Instruções de segurança		Luz do laser	5
Cuidados com o produto	2	Controlo do volume	
Cuidados com o ambiente		Entrada auxiliar	
O que se encontra na caixa	3	Microfone	
Descrição das peças		Entrada dos auscultadores	
Controlo remoto	4	AVISO de danos auditivos	
Alimentação		Nota	6
Operar o leitor de USB			

Começar

- Retire o aparelho da caixa.
- Retire quaisquer materiais de empacotamento do produto.
- Coloque o material de empacotamento dentro da caixa e guarde-o ou elimine-o com segurança.

Instruções de segurança

Leia e compreenda todas as instruções antes de usar este produto. Se ocorrerem danos causados pelo não seguimento das instruções, a garantia perde a sua validade.

Segurança

Aviso

Este produto está classificado como produto laser de CLASSE 2. Por favor, evite a exposição direta com os olhos a menos de 950 cm da abertura do laser.



- Nunca retire a estrutura deste aparelho.
 - Nunca lubrifique nenhuma peça deste aparelho.
 - Nunca coloque este aparelho dentro de outro equipamento elétrico.
 - Mantenha este aparelho afastado da luz direta do sol, chamas sem proteção ou calor.
 - Certifique-se de que acede facilmente ao fio da alimentação, ficha ou adaptador para desligar este aparelho da alimentação.
1. Leia estas instruções.
 2. Guarde estas instruções.
 3. Tenha atenção a todos os avisos.
 4. Siga todas as instruções.
 5. Não use este aparelho perto de água.
 6. Limpe apenas com um pano seco.
 7. Não bloqueie quaisquer aberturas de ventilação. Instale de acordo com as instruções do fabricante.
 8. Não instale próximo de fontes de calor, tais como radiadores, registadores de calor, fornos ou outros aparelhos (incluindo amplificadores) que produzam calor.
 9. Proteja o fio da alimentação para que não seja calcado ou esmagado, especialmente nas fichas, recetáculos e no ponto de onde saem do aparelho.
 10. Use apenas acessórios especificados pelo fabricante.
 11. Use apenas com o carrinho, suporte, tripé ou mesa especificados pelo fabricante ou vendidos com o aparelho. Quando usar um carrinho, tenha cuidado quando mover o carrinho/aparelho, para evitar lesões devido a quedas.
 12. Desligue a ficha da tomada durante trovoadas ou quando não usar o aparelho durante um longo período de tempo.

13. Todas as reparações devem ser feitas por pessoal qualificado. São necessárias reparações quando o aparelho tiver sido danificado de alguma forma, tal como o fio da alimentação ou a ficha estiverem estragados, se derramarem líquidos ou caírem objetos no aparelho, o aparelho ter sido exposto à chuva ou humidade, não funcionar normalmente ou tiver caído.
14. O aparelho não deve ser exposto a pingos ou salpicos.
15. Não coloque quaisquer fontes perigosas em cima do aparelho (por ex., objetos cheios de líquido, velas acesas).
16. Quando usar a ficha da alimentação ou um acoplador para desligar o aparelho, este deverá permanecer pronto a ser utilizado.
17. Certifique-se de que tem espaço livre suficiente em redor do produto para a ventilação.

Cuidados com o produto

1. Retire sempre a ficha da tomada quando não usar o aparelho e antes de proceder à limpeza.
2. Não reproduza música com um nível de volume excessivo, pois podem ocorrer lesões auditivas ou danos no aparelho.
3. Não use esta unidade em condições de humidade.
4. Retire sempre a ficha da tomada antes de proceder à limpeza. Limpe o aparelho com um pano suave ligeiramente embebido em água e sem linho. Não use produtos abrasivos nem detergentes fortes.

Cuidados com o ambiente



O seu produto foi criado e fabricado com materiais e componentes de alta qualidade, que podem ser reciclados e reutilizados.



Quando este símbolo de um caixote do lixo com uma cruz vier no produto, significa que o produto é abrangido pela Diretiva Europeia 2002/96/CE. Por favor, informe-se acerca do sistema de recolha em separado para produtos elétricos e eletrónicos. Aja de acordo com as regras locais e não elimine o seu produto antigo juntamente com o lixo doméstico comum. A eliminação correta do seu velho produto ajuda a prevenir potenciais consequências negativas para o ambiente e para a saúde humana.

Se for relevante para a segurança, a informação apresentada a seguir deverá ser incluída, conforme aplicável:

- Deixe uma distância mínima em redor do aparelho, para haver uma ventilação suficiente.
 - A ventilação não deve ser obstruída pela cobertura das aberturas de ventilação com coisas como jornais, toalha de mesa, cortinas, etc.
 - Não coloque fontes de chamas sem proteção, como velas acesas, em cima do aparelho.
 - Preste atenção aos aspetos ambientais quanto à eliminação das pilhas.
 - Use o aparelho em climas tropicais e/ou moderados.
1. Um aviso de que as pilhas ou baterias não devem ser expostas a calor excessivo, tal como a luz do sol, fogo ou algo parecido.
 2. Para aparelhos com pilhas do tipo botão que possam ser substituídas, o texto seguinte ou parecido:

AVISO

Não ingira a pilha, Perigo de queimadura química

(O telecomando é fornecido com) Este produto contém uma pilha do tipo botão. Se a pilha do tipo botão for engolida, pode causar queimaduras internas graves em apenas 2 horas, e provocar a morte.

Mantenha as pilhas novas e usadas fora do alcance das crianças.

Se o compartimento das pilhas não fechar bem, pare de usar o produto e mantenha-o afastado das crianças.

Se achar que as pilhas podem ter sido engolidas ou colocadas no interior de qualquer parte do corpo, procure imediatamente aconselhamento médico.

O que se encontra na caixa

Verifique e identifique o conteúdo da caixa:

- Unidade principal
- Adaptador CA/CC
- Telecomando
- Manual do utilizador
- Microfone x 2 unidades

Descrição das peças

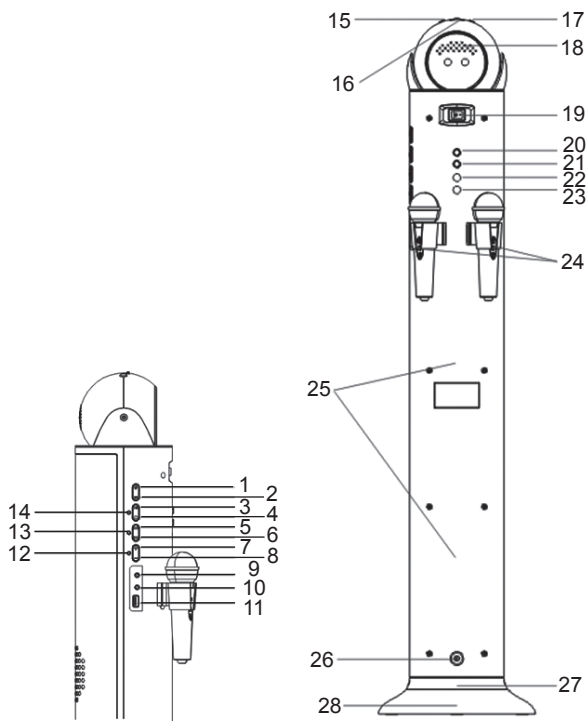

- | | |
|------------------------------------|--|
| 1. BOTÃO INTERRUPTOR | 15. VELOCIDADE |
| 2. BOTÃO MODO | 16. BOTÃO DE SINTONIZAÇÃO DA SENSIBILIDADE |
| 3. BOTÃO DE REPRODUÇÃO/PAUSA | 17. BOTÃO DO MODO PARA AS LUZES A LASER |
| 4. BOTÃO STOP | 18. ORIFÍCIOS DE VENTILAÇÃO |
| 5. BOTÃO >> IGNORAR+ | 19. INTERRUPTOR DE LIGAR/DESLIGAR (LUZ) |
| 6. BOTÃO << GNORAR- | 20. BOTÃO MIC+ |
| 7. BOTÃO VOLUME+ | 21. BOTÃO MIC- |
| 8. BOTÃO VOLUME- | 22. TOMADA MIC IN1 |
| 9. ENTRADA AUXILIAR | 23. TOMADA MIC IN2 |
| 10. ENTRADA DOS AUSCULTADORES | 24. INTERRUPTOR LIGAR/DESLIGAR (MICROFONE) |
| 11. PORTA USB | 25. ALTI-FALANTE |
| 12. INDICADOR LED BLUETOOTH (azul) | 26. ENTRADA DC |
| 13. INDICADOR LED AUX (verde) | 27. LUZ DE DISCOTECA DA BASE |
| 14. INDICADOR LED USB (amarelo) | 28. BASE |

CONTROLO REMOTO

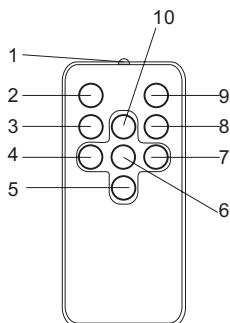

1. TRANSMISSOR
2. BOTÃO INTERRUPTOR
3. BOTÃO STOP
4. BOTÃO IGNORAR-
5. BOTÃO VOLUME-
6. BOTÃO DE REPRODUÇÃO/PAUSA
7. BOTÃO IGNORAR+
8. BOTÃO FUNÇÃO
9. BOTÃO SILENCIAR
10. BOTÃO VOLUME+

Alimentação

- Este aparelho está desenhado para operar com um **adaptador CC de 7V**.
- Insira a tomada pequena do adaptador na tomada CC.
- Insira o adaptador CA/CC em qualquer tomada elétrica que tenha 230V~CA, 50Hz, quer seja vertical ou horizontal.

Espera automática

Quando não for reproduzida música a partir de um dispositivo conetado, o produto passa automaticamente para o estado inativo se:

Não houver áudio a partir de um dispositivo conetado durante 10 minutos.

Operar o leitor de USB

1. Prima o INTERRUPTOR e prima MODO repetidamente até o indicador LED amarelo de USB acender.
2. Ligue o disco USB à ranhura USB do sistema.
3. O disco USB vai reproduzir automaticamente
4. Prima novamente REPRODUÇÃO/PAUSA para parar a reprodução temporariamente. Retome a reprodução normal ao premir novamente em REPRODUÇÃO/PAUSA.
5. Para parar a reprodução, prima o botão STOP.
6. Para desligar o aparelho, prima novamente INTERRUPTOR.

Ligar Bluetooth

1. Prima o INTERRUPTOR e prima MODO repetidamente até o indicador LED azul de BLUETOOTH começar a piscar.
2. Ligue o Bluetooth no seu dispositivo compatível. Procure por TW11 Laser. Emparelhe com o TW11 Laser. O indicador luminoso LED azul acende quando o Bluetooth estiver emparelhado.
3. Agora pode começar a reproduzir a sua música ao premir em REPRODUÇÃO/PAUSA.
4. Prima novamente REPRODUÇÃO/PAUSA para parar a reprodução temporariamente. Retome a reprodução normal ao premir novamente em REPRODUÇÃO/PAUSA.
5. Prima |<< ou >>| para escolher a música anterior ou seguinte.
6. Quando tiver terminado de ouvir, prima novamente o INTERRUPTOR.

Nota: A distância máxima de ligação é cerca de 10 metros. Coloque a sua coluna Bluetooth o mais próximo possível deste aparelho para evitar a perturbação da ligação.

Luz do laser

Prima o interruptor da luz do laser para ligar ou desligar a luz do laser.

1. Quando não houver música ou estiver na pausa: A LUZ LASER e A LUZ DE DISCOTECA DA BASE piscam com padrões diferentes.
2. Quando houver música: A LUZ LASER e A LUZ DE DISCOTECA DA BASE piscam com variação da intensidade da música.
3. Pode ajustar a velocidade da luz do laser com o botão de sintonização.

Controlo do volume

Ajuste o volume ao premir "VOLUME+" ou "VOLUME-".

Entrada auxiliar

1. Prima o INTERRUPTOR e prima MODO repetidamente até o LED verde AUX acender.
2. Ligue o cabo de ligação AUX da tomada de saída do seu leitor pessoal, como leitor MP3 portátil, à tomada de entrada AUX.
3. Reproduz a música do seu leitor pessoal e ajusta o volume.
4. Para desligar o aparelho, prima novamente o INTERRUPTOR.

Microfone

Pode ligar o microfone durante o modo Bluetooth, USB ou AUX para utilizar a função Karaoke.

1. Ligue o microfone à tomada MIC (MIC IN1 ou MIC IN2) na traseira.
2. Deslize o interruptor Ligar/Desligar na posição microfone.
3. Prima o botão Mic+ ou Mic- para ajustar o volume do Microfone.

Nota:

1. Deve reproduzir a música primeiro e depois pode utilizar a função Karaoke.
2. Para evitar feedback acústico (som de apito forte), utilize o microfone fora da zona de radiação das colunas.

Entrada dos auscultadores

Está incluída uma tomada de Φ 3,5mm para auscultadores estéreo. Quando liga a tomada dos auscultadores, reduza o volume para o nível mínimo para evitar danificar a sua audição ou os auscultadores antes de ligar. Depois de ligar os auscultadores à tomada, as colunas são automaticamente desligadas.

Aviso: A exposição prolongada a níveis de som elevados pode danificar permanentemente a sua audição. Pode não ouvir alguns sons de aviso quando utiliza os auscultadores.

AVISO de danos auditivos

- Regule o nível de som para um nível baixo no aparelho de reprodução, antes de ligar os auscultadores à fonte de som.
- Evite um volume de som demasiado elevado, especialmente durante um tempo prolongado ou numa utilização frequente. Um volume de som demasiado alto pode causar danos auditivos permanentes.





Tenha em atenção a seguinte informação:
utilize apenas as fontes de alimentação listadas abaixo:

Especificação :

Modelo: PSED070250V W
Entrada: 100-240V~50/60Hz 0,6A
Saída: 7V --- 2,5A

Nota:



Não deite fora os aparelhos elétricos e eletrónicos no caixote de lixo normal.

- Entregue-os no ponto de recolha.
- Algumas partes deste aparelho podem ser perigosas para a saúde e para o ambiente.

- De modo a poupar energia quando a unidade não emitir som durante algum tempo, a unidade entra automaticamente no modo de espera. Pode ser ligado ao premir novamente o INTERRUPTOR.
- Se receber uma chamada enquanto a torre estiver ligada ao seu telemóvel para reproduzir música, esta irá pausar a reprodução e retomar no final da chamada. (Por vezes fica em pausa até depois do final da chamada - depende do seu telemóvel.)
- A palavra Bluetooth® e logótipos são marcas registadas da Bluetooth SIG, Inc. Qualquer uso de tais marcas é efetuado sob licença da Bigben Interactive. Outras marcas registadas e nomes comerciais pertencem aos respetivos proprietários.
- Pode encontrar a informação na placa localizada na parte traseira da unidade.

O abaixo-assinado, Bigben Interactive declara que o equipamentos radioelétrico do tipo Laser TW11 está em conformidade com a diretiva 2014/53/UE.

O texto completo da declaração de conformidade da UE encontra-se disponível no seguinte endereço da internet: www.bigben.fr/support

Fabricado por BIGBEN INTERACTIVE SA

396, Rue de la Voyette

CRT2 - FRETIN

CS 90414

59814 LESQUIN Cedex - França

www.bigben.eu

Fabricado na China



Fabricant : Bigben Interactive FRANCE

396, Rue de la Voyette, C.R.T. 2 Fretin,
CS 90414 - 59814 LESQUIN Cedex, France

Bigben Interactive DEUTSCHLAND GmbH

Walter Gropius Str. 28, 50126 Bergheim, Deutschland
Bigben Interactive BELGIUM, s.a./n.v.
Waterloo Office Park, Bât. H, Drève Richelle 161 bte 15
1410 Waterloo, Belgium

Bigben Interactive NEDERLAND b.v.

Franciscusweg 249-3B, 1216 SG Hilversum, Nederland
Bigben Interactive SPAIN S.L.

C/ Musgo 5, 2ª planta, 28023 Madrid, Spain

Bigben Interactive ITALIA s.r.l

Corso Sempione 221, 20025 Legnano - MI, Italia

FABRIQUÉ EN CHINE / MADE IN CHINA

HOTLINE

FRANCE, du lundi au vendredi (sauf jours fériés) :
9h00-19h00 ou sav.audio@bigben.fr

N°Cristal 09 69 39 79 59

APPEL NON SURTAXE

DEUTSCHLAND, Montag bis Sonntag von 8:00 bis 24:00 Uhr

09001-84 30 44* (0,49€/Min. aus dem deutschen Festnetz, Anrufe aus allen
Mobilfunknetzen nicht möglich) oder support@bigben-interactive.de
*Minderjährige müssen vorher einen Erziehungsberechtigten um Erlaubnis fragen.

BELGIQUE / NEDERLAND, customerservice@bigben-interactive.be
klantenservice@bigben-interactive.nl

ESPAÑA, sat@bigbeninteractive.es

ITALIA, support@bigbeninteractive.it

www.bigben.eu

TW11 Laser

**STEREO-LAUTSPRECHERTURM
BLUETOOTH/USB/AUDIO IN/LASER/KARAOKE**



BEDIENUNGSANLEITUNG

BITTE LESEN SIE DIESE BETRIEBSANLEITUNG VOR GEBRAUCH DES
PRODUKTES SORGFÄLTIG DURCH UND BEWAHREN SIE SIE
ANSCHLIESSEND ZU NACHSCHLAGEZWECKEN AUF.

Inhalt

Erste Schritte	1	Bluetooth-Verbindung	
Sicherheit und Hinweise		Laserlicht	5
Produktpflege	2	Lautstärkeregelung	
Umweltschutz		AUX-Eingang	
Packungsinhalt	3	Mikrofon	
Beschreibung der Teile		Kopfhörerbuchse	
Fernbedienung	4	WARNUNG vor Gehörschäden	
Stromversorgung		Anmerkung	6
Bedienung des usb-players			

Erste Schritte

- Sound Tower aus dem Karton herausnehmen.
- Sämtliches Verpackungsmaterial vom Produkt entfernen.
- Verpackungsmaterial im Karton aufbewahren oder sicher entsorgen.

Sicherheit und Hinweise

Alle Anweisungen vor Benutzung des Produkts lesen und nachvollziehen. Treten Schäden aufgrund von Nichtbeachtung der Anweisungen auf, wird die Garantie gegenstandslos.

Sicherheit

Warnhinweise

Dieses Produkt wird als Laserprodukt der KLASSE 2 eingestuft, bitte blicken Sie nicht innerhalb von 950 cm direkt in die Laseröffnung.

- Niemals das Gehäuse des Geräts entfernen.
- Niemals Teile des Geräts mit Schmiermittel behandeln.
- Niemals das Gerät auf anderen elektrischen Vorrichtungen aufstellen.
- Gerät vor direkter Sonneneinstrahlung, offenen Flammen und Hitze schützen.
- Niemals in den Laserstrahl im Inneren des Geräts blicken.
- Stets einfachen Zugang zu Stromkabel, Netzstecker und Netzadapter sicherstellen, damit das Gerät vom Strom getrennt werden kann.



1. Anweisungen lesen.
2. Anweisungen aufbewahren.
3. Alle Warnungen beachten.
4. Alle Anweisungen befolgen.
5. Gerät nicht in der Nähe von Wasser verwenden.
6. Nur mit einem trockenen Tuch reinigen.
7. Lüftungsöffnungen nicht blockieren. Gemäß den Angaben des Herstellers aufstellen.
8. Nicht in der Nähe von Wärmequellen aufstellen, wie Heizkörper, Heizlüfter, Öfen oder anderen Geräten (einschließlich Verstärker), die Wärme erzeugen.
9. Stromkabel vor Belastungen durch Quetschen und Einklemmen schützen, insbesondere an Steckern, Mehrfachsteckdosen und den Austrittsstellen aus dem Gerät.
10. Erweiterungen/Zubehör nur wie vom Hersteller angegeben verwenden.
11. Nur in Verbindung mit Rollwagen, Ständern, Stativen, Halterungen oder Tischen verwenden, die vom Hersteller angegeben wurden oder mit dem Gerät verkauft werden. Bei Verwendung eines Rollwagens ist Vorsicht beim Verschieben des Wagens/Geräts geboten, um Verletzungen durch umfallende Teile zu verhindern.
12. Bei Gewitter oder längerer Nichtbenutzung Gerät vom Netzstrom trennen.

13. Service-Reparaturen nur von qualifiziertem Fachpersonal durchführen lassen. Eine Service-Reparatur ist nötig, wenn das Gerät in irgendeiner Weise beschädigt wurde, z. B. bei Schäden an Stromkabel oder Netzstecker, nach dem Verschütten von Flüssigkeiten über dem Gerät, nach dem Aufprall von Objekten auf dem Gerät, nach Kontakt mit Regen oder Feuchtigkeit, bei nicht ordnungsgemäßer Funktionsweise oder nach dem Herunterfallen des Geräts.
14. Das Gerät darf keinen Tropfen oder Spritzern ausgesetzt werden.
15. Keine Gefahrenquellen (z. B. mit Flüssigkeit gefüllte Objekte, brennende Kerzen) auf das Gerät stellen.
16. Wenn eine Wandsteckdose oder ein Geräteadapter zum Anschluss des Geräts verwendet wird, muss dieser Anschluss stets zugänglich bleiben.
17. Um das Produkt herum muss genügend Freiraum zur Luftzirkulation bleiben.

Produktpflege

1. Das Gerät muss stets von der Steckdose getrennt werden, wenn es nicht in Betrieb ist oder gereinigt werden soll.
2. Musik nicht mit übermäßiger Lautstärke hören, da dies dem Gehör und/oder dem Gerät schaden kann.
3. Gerät nicht im nassen oder feuchten Zustand verwenden.
4. Gerät vor der Reinigung stets von der Netzstromversorgung trennen. Gerät mit einem weichen, feuchten, fusenfreien Tuch reinigen. Keine Scheuermittel oder aggressiven Reinigungsmittel verwenden.

Umweltschutz



Das Produkt wurde mit qualitativ hochwertigen Werkstoffen und Komponenten konzipiert und hergestellt, die recycelt und wiederverwendet werden können.



Dieses Symbol einer durchgestrichenen Mülltonne auf Rädern auf einem Produkt weist daraufhin, dass für das Produkt die europäische Richtlinie 2002/96/EG gilt. Bitte informieren Sie sich über das örtliche Abfalltrennsystem für elektrische und elektronische Produkte. Bitte richten Sie sich nach den in Ihrer Region geltenden Vorschriften für die Abfalltrennung und entsorgen Sie Ihre alten Produkte nicht mit Ihren normalen Haushaltsabfällen. Die Entsorgung alter Produkte hilft, Umweltschäden zu verhindern und Ihre Gesundheit zu schützen.

Wenn Sicherheit relevant ist, sollten die folgenden Informationen berücksichtigt werden, sofern zutreffend:

- Mindestabstände um das Gerät herum für eine ausreichende Luftzirkulation;
 - die Luftzirkulation sollte nicht durch Bedecken der Lüftungsschlitze mit solchen Objekten wie Zeitungen, Tischdecken, Vorhänge usw. beeinträchtigt werden;
 - es dürfen keine offenen Flammen, wie zum Beispiel brennende Kerzen, auf das Gerät gestellt werden;
 - Beachtung ökologischer Aspekte bei der Entsorgung von Batterien;
 - die Benutzung des Gerätes in tropischen und/oder gemäßigten Klimata.
1. Ein Warnhinweis, dass Batterien (eingelegte Akkus oder Batterien) keiner übermäßigen Hitze, wie zum Beispiel Sonnenstrahlung, Feuer oder dergleichen, ausgesetzt werden dürfen.
 2. Für Geräte, die vom Benutzer zu ersetzende Knopfzellenbatterien enthalten, der folgende oder ein vergleichbarer Text:

WARNUNG

Batterie nicht verschlucken, Gefahr von chemischen Verätzungen

(Die mitgelieferte Fernbedienung) Dieses Produkt enthält eine Knopfzellenbatterie. Wenn die Knopfzellenbatterie verschluckt wird, kann sie bereits innerhalb von 2 Stunden schwere Verätzungen verursachen, die zum Tode führen können.

Halten Sie neue und gebrauchte Batterien von Kindern fern.

Wenn das Batteriefach sich nicht korrekt schließen lässt, benutzen Sie das Produkt nicht mehr und halten Sie es von Kindern fern.

Wenn der Verdacht besteht, dass Batterien verschluckt oder in eine Körperöffnung eingeführt wurden, suchen Sie sofort einen Arzt auf.

Packungsinhalt

Der Inhalt des Verpackungskartons ist zu prüfen:

- Sound Tower
- AC/DC-Adapter
- Fernbedienung
- Bedienungsanleitung
- 2 Mikrofone

Beschreibung der Teile

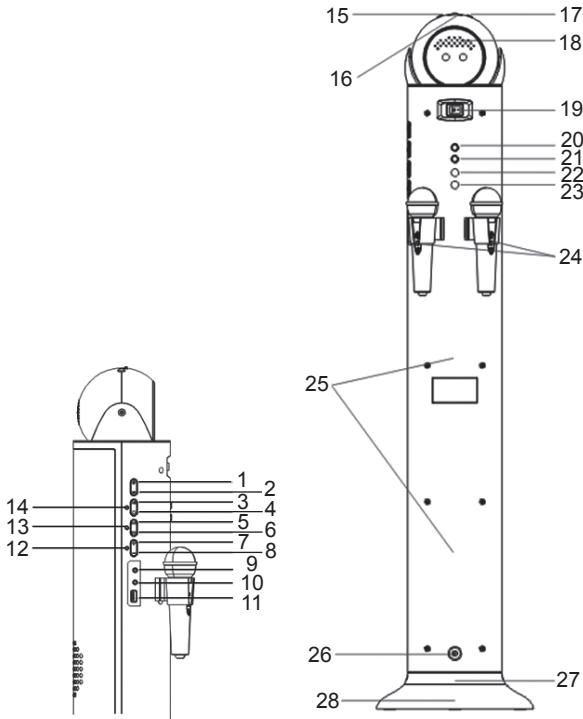

1. POWER-TASTE
2. MODUS-TASTE
3. WIEDERGABE/PAUSE-TASTE
4. STOPP-TASTE
5. >>| ÜBERSPRINGEN + TASTE
6. |<< ÜBERSPRINGEN - TASTE
7. LAUTSTÄRKE+ TASTE
8. LAUTSTÄRKE - TASTE
9. AUX IN-BUCHSE
10. KOPFHÖRERBUCHSE
11. USB-PORT
12. BLUETOOTH-LED-ANZEIGE (Blau)
13. AUX-LED-ANZEIGE (Grün)
14. USB-LED-ANZEIGE (Gelb)

15. GESCHWINDIGKEIT
16. EMPFINDLICKEITSGLEITER
17. MODUSKNOPF FÜR DAS LASERLICHT
18. LÜFTUNGSSCHLITZ
19. EIN-/AUSSCHALTER (LICHT)
20. MIKROFON+ TASTE
21. MIKROFON- TASTE
22. MIKROFON IN1-BUCHSE
23. MIKROFON IN2-BUCHSE
24. EIN-/AUSSCHALTER (MIKROFON)
25. LAUTSPRECHER
26. DC-BUCHSE
27. SOCKEL-DISCOLICHT
28. SOCKEL

FERNBEDIENUNG

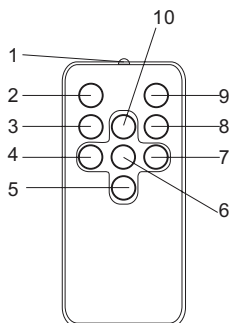

1. SENDER
2. POWER-TASTE
3. STOPP-TASTE
4. ÜBERSPRINGEN – TASTE
5. LAUTSTÄRKE – TASTE
6. WIEDERGABE/PAUSE-TASTE
7. ÜBERSPRINGEN+ TASTE
8. FUNKTIONS-TASTE
9. STUMMSCHALT-TASTE
10. LAUTSTÄRKE+ TASTE

Stromversorgung

- Dieses Gerät ist für den Betrieb mit einem **DC 7V Adapter** entwickelt.
- Stecken Sie den kleinen Stecker des Adapters in die DC-Buchse.
- Verbinden Sie den AC/DC-Adapter mit einer gut zugänglichen Haushaltssteckdose (230 V~AC, 50 Hz), die entweder senkrecht oder waagrecht ausgerichtet ist.

Auto-Stand-by

Wenn keine Musik von einem verbundenen Gerät abgespielt wird, wechselt das Produkt automatisch in den Stand-by-Modus, sofern:

10 Minuten lang keine Musik von einem angeschlossenen Gerät abgeschlossen wurde.

BEDIENUNG DES USB-PLAYERS

1. Drücken Sie die POWER-Taste, dann mehrmals die MODUS-Taste, bis die gelbe LED-Anzeige des USB-Players aufleuchtet.
2. Verbinden Sie den USB-Datenträger mit dem USB-Steckplatz der Anlage.
3. Die Dateien auf dem USB-Datenträger werden automatisch abgespielt.
4. Drücken Sie die WIEDERGABE/PAUSE-Taste erneut, um die Wiedergabe kurzzeitig zu unterbrechen. Setzen Sie die normale Wiedergabe durch erneutes Drücken der WIEDERGABE/PAUSE-Taste fort.
5. Beenden Sie die Wiedergabe, indem Sie die STOPP-Taste drücken.
6. Um das Gerät auszuschalten, drücken Sie erneut die POWER-TASTE.

Bluetooth-Verbindung

1. Drücken Sie die POWER-Taste und dann mehrmals die MODUS-Taste, bis die blaue Bluetooth-LED zu blinken beginnt.
2. Aktivieren Sie die Bluetooth-Funktion auf Ihrem kompatiblen Smartphone. Suchen Sie nach TW11 Laser. Stellen Sie die Verbindung zu TW11 Laser her. Die blaue LED-Anzeige leuchtet stetig, sobald die Bluetooth-Verbindung hergestellt wurde.
3. Sie können nun beginnen, Ihre Musik abzuspielen, indem Sie die WIEDERGABE/PAUSE-Taste drücken.
4. Drücken Sie die WIEDERGABE/PAUSE-Taste erneut, um die Wiedergabe kurzzeitig zu unterbrechen. Setzen Sie die normale Wiedergabe durch erneutes Drücken der WIEDERGABE/PAUSE-Taste fort.
5. Drücken Sie die |<< oder >>| Taste, um den vorherigen oder nächsten Song auszuwählen.
6. Wenn Sie nicht weiter hören möchten, drücken Sie erneut die POWER-Taste.

Hinweis: Die maximale Verbindungsreichweite beträgt 10 Meter. Bitte stellen Sie Ihren Bluetooth-Lautsprecher so nahe wie möglich an dieses Gerät, um Störungen der Verbindung zu vermeiden.

Laserlicht

Drücken Sie den Laserlicht-Schalter, um die Laserlichter ein- oder auszuschalten.

1. Keine Musikeingabe oder Pause: LASERLICHT und SOCKEL-DISCOLICHT blinken mit verschiedenen Mustern.
2. Bei Musikeingabe: LASERLICHT und SOCKEL-DISCOLICHT blinken entsprechend der verschiedenen Lautstärken der Musik.
3. Sie können mit dem Regler die Geschwindigkeit des Laserlichtes einstellen.

Lautstärkeregulierung

Stellen Sie die Lautstärke durch Drücken der „LAUSTÄRKE +“ oder „LAUSTÄRKE -“ Taste ein.

AUX-Eingang

1. Drücken Sie die POWER-Taste und dann mehrmals die MODUS-Taste, bis die grüne AUX-LED aufleuchtet.
2. Verbinden Sie das AUX-Verbindungskabel von der Ausgangsbuchse Ihres Gerätes, z. B. ein tragbarer MP3-Player, mit der AUX-Eingangsbuchse.
3. Spielen Sie die Musik von Ihrem Gerät ab und stellen Sie die Lautstärke ein.
4. Um das Gerät auszuschalten, drücken Sie erneut die POWER-TASTE.

Mikrofon

Sie können das Mikrofon im Bluetooth-, USB- oder AUX-Modus anschließen, um die Karaoke-Funktion zu nutzen.

1. Verbinden Sie das Mikrofon mit der MIKROFON-Buchse (MIKROFON IN1 oder MIKROFON IN2) auf der Rückseite.
2. Schieben Sie den Ein-/Ausschalter am Mikrofon auf „ON“.
3. Drücken Sie die Mikrofon+ oder Mikrofon- Taste, um die Lautstärke des Mikrofons zu regulieren.

Hinweis:

1. Sie müssen erst die Musikwiedergabe starten, dann können Sie die Karaoke-Funktion nutzen.
2. Um eine akustische Rückkopplung zu vermeiden (ein unangenehmes Pfeifgeräusch), benutzen Sie das Mikrofon außerhalb der Strahlungszone des Lautsprechers.

Kopfhörerbuchse

Das Gerät ist mit einer Φ 3,5-mm-Stereokopfhörerbuchse versehen. Wenn Sie einen Kopfhörer mit der Kopfhörerbuchse verbinden, stellen Sie die Lautstärke bitte vor dem Verbinden auf die niedrigste Stufe, damit Sie Ihr Gehör oder die Kopfhörer nicht beschädigen. Nach dem Verbinden der Kopfhörer mit der Kopfhörerbuchse wird der Lautsprecher automatisch deaktiviert.

Warnung: Längeres Hören bei hoher Lautstärke kann Ihr Gehör dauerhaft schädigen. Möglicherweise überhören Sie Warngeräusche, wenn Sie diese Kopfhörer tragen.

WARNUNG vor Gehörschäden

- Stellen Sie anm Wiedergabegerät eine geringe Lautstärke ein, bevor Sie den Kopfhörer an die Tonquelle anschließen.
- Vermeiden Sie eine zu hode Lautsärke, insbesondere über längere Zeiträume oder bei häufiger Benutzung. Zu große Lautstärke kann zu dauerhaften Gehörschäden führen.





Beachten Sie die folgenden Informationen:

Benutzen Sie nur die nachfolgend aufgeführten Stromversorgungen:

Technische Daten:

Modell: PSED070250V W

Eingangsleistung: 100-240 V~50/60 Hz 0,6 A

Ausgangsleistung: 7 V --- 2,5 A

Anmerkung:



Bitte entsorgen Sie elektrische und elektronische Geräte nicht in den Hausmüll.

- Bringen Sie sie zu einer entsprechenden Sammelstelle.
- Einige Komponenten in diesen Geräten können gesundheits- und umweltschädlich sein.

- Zum Energiesparen schaltet das Gerät automatisch in Stand-by, wenn für eine gewisse Zeit keine Audio-Wiedergabe erfolgt. Es kann durch Verwendung der POWER-TASTE wieder eingeschaltet werden.
- Bei einem eingehenden Anruf während der Verbindung des Lautsprecherturms mit Ihrem Handy zur Musikwiedergabe unterbricht das Gerät die Wiedergabe und setzt die Wiedergabe fort, wenn das Gespräch beendet wurde. (Gelegentlich bleibt das Programm nach Beenden des Anrufs angehalten, je nach Handy.)
- Das Wort Bluetooth®, Marke und Logo sind eingetragene Handelsmarken von Bluetooth SIG, Inc. und jegliche Verwendung dieser Zeichen durch Bigben Interactive geschieht unter Lizenz. Andere Handelsmarken und Handelsnamen sind Eigentum der jeweiligen Besitzer.
- Sie finden diese Informationen auf dem Schild an der Rückseite des Gerätes.

Hiermit erklärt Bigben Interactive, dass das Produkt TW11 Laser der Richtlinie 2014/53/EU entspricht.

Der vollständige Text der EU-Konformitätserklärung ist unter der folgenden Internetadresse verfügbar:

www.bigben.fr/support

Hergestellt von BIGBEN INTERACTIVE SA

396, Rue de la Voyette

CRT2 - FRETIN

CS 90414

59814 LESQUIN Cedex - Frankreich

www.bigben.eu

Hergestellt in China



Fabricant : Bigben Interactive FRANCE

396, Rue de la Voyette, C.R.T. 2 Fretin,

CS 90414 LESQUIN Cedex, France

Bigben Interactive DEUTSCHLAND GmbH

Walter Gropius Str. 28, 50126 Bergheim, Deutschland

Bigben Interactive BELGIUM, s.a./n.v.

Waterloo Office Park, Bât. H, Drève Richelle 161 bte 15

1410 Waterloo, Belgium

Bigben Interactive NEDERLAND b.v.

Franciscusweg 249-3B, 1216 SG Hilversum, Nederland

Bigben Interactive SPAIN S.L.

C/ Musgo 5, 2ª planta, 28023 Madrid, Spain

Bigben Interactive ITALIA s.r.l

Corso Sempione 221, 20025 Legnano - MI, Italia

FABRIQUÉ EN CHINE / MADE IN CHINA

HOTLINE

FRANCE, du lundi au vendredi (sauf jours fériés) :

9h00-19h00 ou sav.audio@bigben.fr

N°Cristal 09 69 39 79 59

APPEL NON SURTAXE

DEUTSCHLAND, Montag bis Sonntag von 8:00 bis 24:00 Uhr

09001-84 30 44* (0,49€/Min. aus dem deutschen Festnetz, Anrufe aus allen

Mobilfunknetzen nicht möglich) oder support@bigben-interactive.de

*Minderjährige müssen vorher einen Erziehungsberechtigten um Erlaubnis fragen.

BELGIQUE / NEDERLAND, customerservice@bigben-interactive.be

klantenservice@bigben-interactive.nl

ESPAÑA, sat@bigbeninteractive.es

ITALIA, support@bigbeninteractive.it

www.bigben.eu

TW11 Laser

**STEREO TORENLUIDSPREKER
BLUETOOTH/USB/AUDIO IN/LASER/KARAOKE**



VEILIGHEIDSINSTRUCTIES

LEES DEZE GEBRUIKSAANWIJZING VOLLEDIG DOOR
ALVORENS DEZE EENHEID TE BEDIENEN, EN BEWAAR DIT
BOEKJE VOOR UW ADMINISTRATIE.

Inhoud

Aan de slag	1	Verbinden via Bluetooth	
Veiligheidsvoorschriften		Laserlicht	5
Uw product op de juiste manier gebruiken	2	Volume instellen	
Houd rekening met het milieu		AUX-ingang	
Inhoud van de verpakking	3	Microfoon	
Beschrijving van de onderdelen		Hoofdtelefoonaansluiting	
Afstandsbediening	4	WAARSCHUWING voor gehoorschade	
Vermogen		Let op	6
Bediening van de USB-speler			

Aan de slag

- Haal het toestel uit de doos.
- Verwijder al het verpakkingsmateriaal van het product.
- Plaats het verpakkingsmateriaal in de doos en bewaar of verwijder het op een correcte en veilige manier.

Veiligheidsvoorschriften

Lees en begrijp alle instructies voordat u dit product in gebruik neemt. De garantie is ongeldig voor schade die wordt veroorzaakt door het negeren van de instructies.

Veiligheid

Waarschuwing

Dit product is geclassificeerd als een KLASSE 2 laserproduct, vermijd directe blootstelling binnen 950 cm van de laseropening.



- Verwijder nooit de behuizing van dit apparaat.
- Smeer nooit een onderdeel van dit apparaat.
- Plaats dit apparaat nooit op andere elektrische apparaten.
- Houd dit apparaat uit de buurt van direct zonlicht, open vlammen of warmte.
- Zorg dat het snoer, stekker of adapter altijd eenvoudig bereikbaar zijn zodat u het apparaat indien nodig snel van de voeding kunt ontkoppelen.

1. Lees deze gebruiksaanwijzing.
2. Bewaar deze gebruiksaanwijzing.
3. Houd rekening met alle waarschuwingen.
4. Bevolg alle instructies.
5. Gebruik dit apparaat niet in de buurt van water.
6. Maak het apparaat alleen schoon met een droge doek.
7. Zorg dat de ventilatieopeningen niet worden geblokkeerd. Installeer het apparaat volgens de instructies van de fabrikant.
8. Installeer het apparaat niet in de buurt van warmtebronnen zoals radiatoren, warmteafvoeren, kachels of andere warmteproducerende apparaten (waaronder versterkers).
9. Bescherm het snoer tegen knikken, vooral bij de stekker, het stopcontact en het punt waar het snoer uit het apparaat komt, en zorg dat er niet over het snoer gelopen kan worden.
10. Gebruik alleen hulpstukken/accessoires die door de fabrikant zijn aanbevolen.
11. Gebruik het apparaat alleen met de wagen, standaard, driepoot, beugel of tafel die door de fabrikant wordt aangegeven of die samen met het apparaat wordt verkocht. Wanneer een wagen wordt gebruikt, wees voorzichtig wanneer u de wagen met het geïnstalleerde apparaat verplaatst om letsel veroorzaakt door het omvallen van het apparaat te voorkomen.
12. Haal de stekker uit het stopcontact tijdens onweer of als u het apparaat gedurende een lange periode niet zult gebruiken.

13. Laat alle reparaties door een vakbekwame reparateur uitvoeren. Reparaties zijn nodig als het apparaat beschadigd is, bijv. als het snoer of de stekker beschadigd is, als er vloeistoffen of voorwerpen in het apparaat zijn terechtgekomen, als het apparaat aan regen of vocht is blootgesteld, niet normaal functioneert of als het is gevallen.
14. Stel het apparaat niet bloot aan drup- of spatwater.
15. Plaats geen voorwerpen die gevaar kunnen opleveren op het apparaat (bijv. met water gevulde vazen, aangestoken kaarsen).
16. Wanneer de netstekker of connector als stroomonderbreker wordt gebruikt, moet deze stroomonderbreker gemakkelijk te bedienen zijn.
17. Zorg voor voldoende vrije ruimte rondom het product voor een goede ventilatie.

Uw product op de juiste manier gebruiken

1. Trek altijd de stekker uit het stopcontact als het apparaat niet wordt gebruikt en vóór reiniging.
2. Speel geen muziek af op een zeer hoog volume, dit kan gehoorbeschadiging of schade aan het apparaat veroorzaken.
3. Gebruik dit toestel niet in een vochtige of natte omgeving.
4. Haal altijd de stekker uit het stopcontact voordat u het apparaat schoonmaakt. Maak het apparaat schoon met een zachte, vochtige en pluisvrije doek. Gebruik geen oplosmiddelen of agressieve schoonmaakmiddelen.

Houd rekening met het milieu



Uw product is ontworpen en gemaakt met hoogwaardige materialen en componenten die gerecycled en opnieuw gebruikt kunnen worden.



Als dit 'doorgekruiste vuilnisbak'-symbool op een product is vermeld, geeft dit aan dat het product onder de Europese richtlijn 2002/96/EG valt. Informeer u over het inzamelsysteem voor elektrische en elektronische producten dat in uw gemeente van kracht is. Verwijder uw afgedankt product in overeenstemming met de lokale wetgeving en gooi het niet met uw normale huisafval weg. Door te zorgen voor een juiste verwijdering van uw afgedankt product helpt u mogelijke negatieve gevolgen voor het milieu en de menselijke gezondheid te voorkomen.

Voor wat betreft de veiligheid, dient de volgende informatie te worden opgenomen, voor zover van toepassing:

- minimale afstanden rondom het apparaat voor voldoende ventilatie;
 - belemmer de ventilatie niet door het afdekken van de ventilatiegaten met voorwerpen zoals een krant, tafelkleed, gordijn, etc.;
 - plaats geen voorwerpen met open vlam, zoals een kaars, op het apparaat;
 - houd rekening met het milieu bij het weggooien van batterijen;
 - gebruik het apparaat in een tropisch en/of gematigd klimaat.
1. Waarschuwing! Stel batterijen (geïnstalleerde accu of batterijen) niet bloot aan overdreven hitte zoals zonlicht, vuur, etc.
 2. Voor apparaten met een door de gebruiker te vervangen knoopcelbatterij, is de volgende tekst van toepassing:

WAARSCHUWING

Slik de batterij niet in, gevaar voor chemische brandwonden

(De meegeleverde afstandsbediening van) Dit product bevat een knoopcelbatterij. Als de knoopcelbatterij wordt ingeslikt, kan dit binnen slechts 2 uur ernstige inwendige brandwonden veroorzaken, die tot de dood kunnen leiden.

Houd nieuwe en gebruikte batterijen uit de buurt van kinderen.

Als het batterijdeksel niet goed gemonteerd is, mag u het apparaat niet gebruiken en dient u het uit de buurt van kinderen te houden.

Als u denkt dat er batterijen werden ingeslikt of in een lichaamsdeel zijn gestopt, raadpleeg onmiddellijk een arts.

Inhoud van de verpakking

Controleer en identificeer de inhoud van uw verpakking:

- Toestel
- Netadapter
- Afstandsbediening
- Gebruiksaanwijzing
- Microfoon x 2st

Beschrijving van de onderdelen

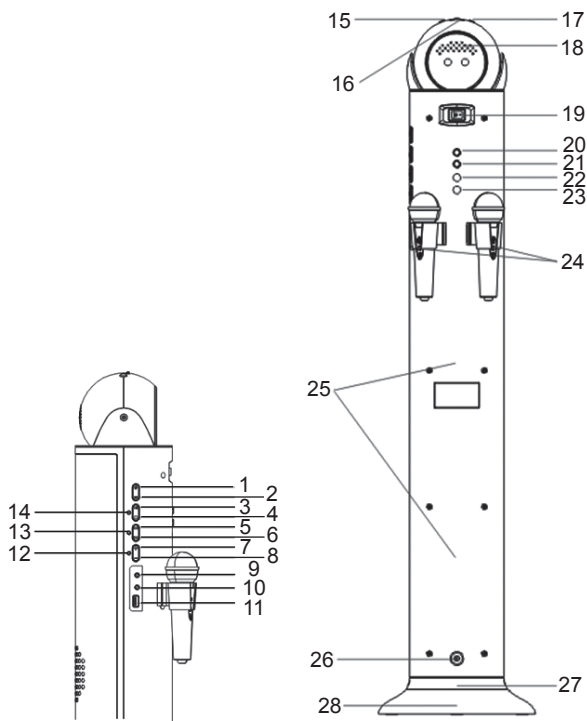

- | | |
|-------------------------------------|---------------------------------|
| 1. AAN/UIT-KNOP | 15. SNELHEID |
| 2. MODUS-KNOP | 16. REGELKNOP VOOR GEVOELIGHEID |
| 3. AF SPELEN/PAUZE-KNOP | 17. MODUS-KNOP VOOR LASERLICHT |
| 4. STOP-KNOP | 18. VENTILATIEGATEN |
| 5. >> VOLGENDE-KNOP | 19. AAN/UIT-KNOP (LICHT) |
| 6. << VORIGE-KNOP | 20. MIC+ KNOP |
| 7. VOLUME + KNOP | 21. MIC- KNOP |
| 8. VOLUME – KNOP | 22. MIC IN1 AANSLUITING |
| 9. AUX-INGANG | 23. MIC IN2 AANSLUITING |
| 10. HOOFDTELEFOONAANSLUITING | 24. AAN/UIT-KNOP (MICROFOON) |
| 11. USB-POORT | 25. LUIDSPREKER |
| 12. BLUETOOTH LED-INDICATOR (blauw) | 26. DC-AANSLUITING |
| 13. AUX LED-INDICATOR (groen) | 27. DISCOLICHT ONDERAAN |
| 14. USB LED-INDICATOR (geel) | 28. VOET |

AFSTANDSBEDIENING

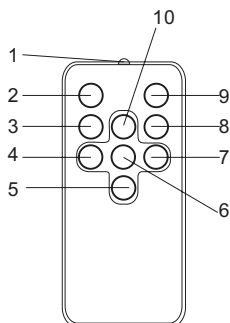

1. ZENDER
2. AAN/UIT-KNOP
3. STOP-KNOP
4. VORIGE-KNOP
5. VOLUME – KNOP
6. AF SPELEN/PAUZE-KNOP
7. VOLGENDE-KNOP
8. FUNCTIE-KNOP
9. DEMPEN-KNOP
10. VOLUME + KNOP

Vermogen

- Dit apparaat is ontworpen om te werken op een **7V DC netadapter**.
- Steek de kleine stekker van de adapter in de DC-aansluiting.
- Steek de netadapter in een willekeurig verticaal of horizontaal stopcontact met een netspanning van 230 V / 50 Hz.

Automatisch stand-by

Wanneer er geen muziek vanaf het aangesloten apparaat wordt afgespeeld, gaat het product automatisch in stand-by als:

Er gedurende 10 minuten geen audio vanaf een aangesloten apparaat wordt afgespeeld.

Bediening van de USB-speler

1. Druk op de AAN/UIT-knop en vervolgens herhaaldelijk op de MODUS-knop tot de gele USB LED-indicator gaat branden.
2. Sluit een USB-opslagmedium aan op de USB-poort van het apparaat.
3. Het USB-medium wordt automatisch afgespeeld
4. Druk nogmaals op de AF SPELEN/PAUZE-knop om het afspelen tijdelijk te onderbreken. Ga verder met afspelen door nogmaals op de AF SPELEN/PAUZE-knop te drukken.
5. Druk op de STOP-knop om het afspelen te stoppen.
6. Druk om het apparaat uit te zetten nogmaals op de AAN/UIT-knop.

Verbinden via Bluetooth

1. Druk op de AAN/UIT-knop en vervolgens herhaaldelijk op de MODUS-knop tot de blauwe Bluetooth LED-indicator gaat knipperen.
2. Zet de Bluetooth-functie aan op uw compatibele mobiele apparaat. Zoek naar TW11 Laser. Koppel en breng een verbinding tot stand met TW11 Laser. De blauwe LED-indicator brandt continu zodra beide apparaten via Bluetooth gekoppeld zijn.
3. U kunt nu beginnen met het afspelen van uw muziek door op de AF SPELEN/PAUZE-knop te drukken.
4. Druk nogmaals op de AF SPELEN/PAUZE-knop om het afspelen tijdelijk te onderbreken. Ga verder met afspelen door nogmaals op de AF SPELEN/PAUZE-knop te drukken.
5. Druk op de | << of >> | knop om naar het vorige of volgende nummer te gaan.
6. Druk zodra u klaar bent met luisteren nogmaals op de AAN/UIT-knop.

Opmerking: Het maximale bereik voor de verbinding is ongeveer 10 meter. Plaats uw Bluetooth-luidspreker zo dicht mogelijk bij het apparaat om te voorkomen dat de verbinding wordt onderbroken.

Laserlicht

Druk op de laserlichtschakelaar om de laserlichten AAN of UIT te zetten.

1. Als er geen muziek wordt afgespeeld of het afspelen onderbroken is: LASERLICHT en DISCOLICHT ONDERAAN knipperen op een verschillend patroon
2. Als er muziek wordt afgespeeld: LASERLICHT en DISCOLICHT ONDERAAN knipperen naargelang de geluidsterkte van de muziek
3. Stel de gewenste snelheid van het laserlicht in met behulp van de regelknop.

Volume instellen

Pas het volume aan door op de "VOLUME +" of "VOLUME -" knop te drukken

AUX-ingang

1. Druk op de AAN/UIT-knop en vervolgens herhaaldelijk op de MODUS-knop tot de groene AUX LED-indicator gaat branden.
2. Sluit de uitgang van uw afspeelapparaat, zoals een draagbare MP3-speler of smartphone, via een audiokabel aan op de AUX-ingang.
3. Speel de muziek op uw afspeelapparaat en pas het volume aan.
4. Druk om het apparaat uit te zetten nogmaals op de AAN/UIT-knop.

Microfoon

U kunt de microfoon in de Bluetooth-, USB- of AUX-modus aansluiten om de Karaoke-functie te gebruiken.

1. Sluit de microfoon aan op een van de MIC-ingangen (MIC IN1 of MIC IN2) aan de achterkant.
2. Schuif de aan/uit-schakelaar op de microfoon in de aan-stand.
3. Druk op de Mic+ of Mic- knop om het volume van de microfoon aan te passen.

Merk op:

1. U dient eerst de muziek aan te zetten voordat u de Karaoke-functie kunt gebruiken.
2. Gebruik de microfoon uit de buurt van de luidspreker om akoestische feedback (scherpe fluittoon) te voorkomen.

Hoofdtelefoonaansluiting

Het apparaat is voorzien van een 3,5 mm stereo hoofdtelefoonaansluiting. Zet wanneer u een hoofdtelefoon aansluit het volume in de laagste stand om te voorkomen dat u uw oren of de hoofdtelefoon beschadigt. Zodra u een hoofdtelefoon heeft aangesloten op de hoofdtelefoonaansluiting, wordt de luidspreker automatisch uitgeschakeld.

Waarschuwing: Langdurige blootstelling aan hoge geluidsniveaus kan uw gehoor permanent beschadigen. Met een hoofdtelefoon op kunt u sommige waarschuwingsgeluiden wellicht niet horen.

WAARSCHUWING voor gehoorschade

- Stel een laag volume op het weergaveapparaat in, voordat u de koptelefoon op de geluidsbron aansluit.
- Voorkom een te hoog volume, met name gedurende langere periodes of bij frequent gebruik. Een te luid volume kan leiden tot permanente gehoorschade.





Neem de volgende informatie in acht:
Gebruik alleen een voeding van het onderstaande type:

Specificatie:

Model: PSED070250V W
Ingang: 100-240V~50/60Hz 0,6A
Uitgang: 7V --- 2,5A

Let op:



Gooi elektrische en elektronische apparaten niet in een normale vuilnisbak.

- Breng ze naar een verzamelpunt.
- Sommige onderdelen in deze apparatuur kunnen gevaarlijk zijn voor de gezondheid en het milieu.

- Het apparaat gaat om energie te besparen na een bepaalde periode van inactiviteit automatisch in de standby-stand. U kunt het opnieuw inschakelen met behulp van de AAN/UIT-knop.
- Als er een inkomende oproep is terwijl de toren voor het afspelen van muziek is verbonden met uw mobiele telefoon, dan wordt het afspelen onmiddellijk onderbroken en hervat zodra het gesprek beëindigt is. (Afhankelijk van het type mobiele telefoon is het mogelijk dat het afspelen na het beëindigen van de oproep niet wordt hervat.)
- Het Bluetooth® woord, merk en logo zijn geregistreerde handelsmerken die eigendom zijn van Bluetooth SIG, Inc. en elk gebruik van deze merken door Bigben Interactive is onder licentie. Andere handelsmerken en handelsnamen zijn eigendom van hun respectievelijke eigenaars.
- De informatie bevindt zich op het plaatje aan de achterkant van het toestel.

Hierbij verklaar ik, Bigben Interactive, dat het type radioapparatuur TW11 Laser conform is met richtlijn 2014/53/EU.

De volledige tekst van de EU-conformiteitsverklaring kan worden geraadpleegd op het volgende internetadres: www.bigben.fr/support

Geproduceerd door BIGBEN INTERACTIVE SA

396, Rue de la Voyette

CRT2 – FRETIN

CS 90414

59814 LESQUIN Cedex – Frankrijk

www.bigben.eu

Gemaakt in China



Fabricant : Bigben Interactive FRANCE

396, Rue de la Voyette, C.R.T. 2 Fretin,

CS 90414 - 59814 LESQUIN Cedex, France

Bigben Interactive DEUTSCHLAND GmbH

Walter Gropius Str. 28, 50126 Bergheim, Deutschland

Bigben Interactive BELGIUM, s.a./n.v.

Waterloo Office Park, Bât. H, Drève Richelle 161 bte 15

1410 Waterloo, Belgium

Bigben Interactive NEDERLAND b.v.

Franciscusweg 249-3B, 1216 SG Hilversum, Nederland

Bigben Interactive SPAIN S.L.

C/ Musgo 5, 2ª planta, 28023 Madrid, Spain

Bigben Interactive ITALIA s.r.l.

Corso Sempione 221, 20025 Legnano - MI, Italia

FABRIQUÉ EN CHINE / MADE IN CHINA

HOTLINE

FRANCE, du lundi au vendredi (sauf jours fériés) :

9h00-19h00 ou sav.audio@bigben.fr

 **N°Cristal 09 69 39 79 59**

APPEL NON SURTAXE

DEUTSCHLAND, Montag bis Sonntag von 8:00 bis 24:00 Uhr

09001-84 30 44* (0,49€/Min. aus dem deutschen Festnetz, Anrufe aus allen

Mobilfunknetzen nicht möglich) oder support@bigben-interactive.de

*Minderjährige müssen vorher einen Erziehungsberechtigten um Erlaubnis fragen.

BELGIQUE / NEDERLAND, customerservice@bigben-interactive.be

klantenservice@bigben-interactive.nl

ESPAÑA, sat@bigbeninteractive.es

ITALIA, support@bigbeninteractive.it

www.bigben.eu

