

# THOMSON

FR

Boom Box portable

**DAB / USB / MP3 / CD / RADIO FM PLL / CASSETTE**



## CONSIGNES

LISEZ COMPLÈTEMENT CE MANUEL D'UTILISATION AVANT  
D'UTILISER CET APPAREIL ET CONSERVEZ CE LIVRET POUR  
VOUS Y RÉFÉRER ULTÉRIEUREMENT

## MISES EN GARDE ET PRÉCAUTIONS



Le symbole d'un éclair avec la pointe d'une flèche dans un triangle indique l'existence d'une tension dangereuse non isolée dans le boîtier du produit pouvant être suffisamment importante pour présenter un risque de choc électrique pour les personnes.



Le symbole d'un point d'exclamation dans un triangle indique d'importantes instructions d'utilisation et de maintenance (réparation) dans la documentation fournie avec l'appareil.

### Consignes de sécurité importantes

- Lisez ces instructions.
- Conservez ces instructions.
- Prenez en compte tous les avertissements.
- Respectez toutes les instructions.
- Toute réparation doit être confiée à un réparateur qualifié.
- N'exposez pas l'appareil à des égouttements ou des éclaboussures et veillez à ce qu'aucun objet contenant du liquide (par exemple un vase) ne soit placé dessus.
- Les appareils de Classe I doivent être branchés dans une prise secteur protégée par une connexion de terre.
- La fiche électrique permet de brancher l'appareil et doit rester manipulable pendant l'utilisation.
- Pour débrancher l'appareil de l'alimentation secteur, la fiche doit être totalement débranchée de la prise secteur. L'accès à la fiche électrique ne doit pas être bloqué et elle doit rester facilement accessible pendant l'utilisation.
- Quand un voyant d'alimentation est allumé, cela indique que l'appareil est branché à l'alimentation secteur. Quand le voyant est éteint, cela indique que l'appareil est complètement débranché de l'alimentation secteur.

### INFORMATIONS CONCERNANT LES PILES (applicables uniquement si des piles sont incluses)

- La polarité doit être respectée lors de l'insertion des piles.
- Les piles doivent être insérées de manière à éviter les courts-circuits.
- N'utilisez pas simultanément des piles neuves et usagées.
- N'utilisez pas simultanément des piles alcalines, standard (carbone-zinc) et rechargeables (nickel-cadmium).
- N'exposez pas les piles à une chaleur excessive, par exemple la lumière du soleil ou des flammes.
- Retirez les piles lorsqu'elles n'ont pas été utilisées depuis longtemps.
- Si le liquide contenu dans les piles entre en contact avec les yeux ou la peau, rincez immédiatement et soigneusement la zone affectée à l'eau claire et consultez un médecin,
- Il est possible que le produit ou la télécommande contienne une pile bouton.

### ATTENTION !

Cet appareil n'est pas prévu pour être utilisé par des personnes (y compris les enfants) dont les capacités physiques, sensorielles ou mentales sont réduites, ou des personnes dénuées d'expérience ou de connaissance, sauf si elles ont pu bénéficier, par l'intermédiaire d'une personne responsable de leur sécurité, d'une surveillance ou d'instructions préalables concernant l'utilisation de l'appareil. Il convient de surveiller les enfants pour s'assurer qu'ils ne jouent pas avec l'appareil.



## AVERTISSEMENT CONCERNANT LES PILES :

N'avez pas la/les piles. Risque de brûlure chimique. Ce produit contient une pile ou des piles. Si une pile est avalée, elle peut provoquer de graves brûlures internes en 2 heures à peine et causer la mort. Conservez les piles neuves et usagées hors de portée des enfants ou de toute personne vulnérable. Si le compartiment à pile(s) ne se fermait plus correctement, arrêtez d'utiliser le produit. Si jamais une pile était ingérée, consultez immédiatement un médecin.

## REMARQUES IMPORTANTES :

Risque d'explosion de la pile si celle-ci n'est pas correctement remplacée ou si l'appareil n'est pas utilisé durant un certain temps.

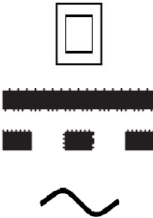
Remplacez la pile avec un modèle identique ou équivalent.

Double isolation	
Courant continu	
Courant alternatif	
Symbole d'usage en intérieur	

## Respect de l'environnement



Votre produit est conçu et fabriqué avec des matériaux et composants de haute qualité qui peuvent être recyclés et réutilisés.



Votre produit contient des piles couvertes par la Directive Européenne 2006/66/CE, selon laquelle

elles ne peuvent pas être jetées avec les déchets ménagers normaux. Veuillez vous informer sur les réglementations locales concernant la collecte séparée des piles car une mise au rebut correcte permet d'empêcher les conséquences négatives sur l'environnement et sur la santé humaine.



Lorsque le symbole d'une poubelle barrée sur roues se trouve sur un produit, cela signifie que le produit est couvert par la Directive Européenne 2002/96/CE. Veuillez vous informer du système local de collecte séparée pour les produits électriques et électroniques. Veuillez agir selon les règles locales et ne jetez pas vos anciens produits avec les ordures ménagères. En assurant l'élimination de ce produit, vous aidez également à prévenir les conséquences potentiellement négatives pour l'environnement et la santé humaine.

## Conformité



Ce produit est conforme aux exigences des directives de l'Union Européenne relatives aux interférences radio.

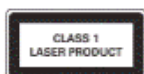

Cet appareil comporte ce marquage.

## Alimentation par piles :

Assurez-vous que les piles sont correctement insérées pour éviter tout dommage sur l'appareil. Enlevez toujours les piles de l'appareil si celui-ci ne sera pas utilisé durant une longue période, car cela pourrait causer une fuite des piles et par conséquent, des dommages sur l'appareil.

Les piles utilisées doivent impérativement être de même type. N'utilisez jamais différents types de piles ensemble.

Ne jetez pas les piles dans un feu, et ne les exposez pas au soleil ou à une source de chaleur.

Si le liquide contenu dans les piles entre en contact avec les yeux ou la peau, lavez la zone immédiatement et soigneusement à l'eau fraîche et consultez un médecin.

### ATTENTION



- Risque de détérioration du produit ! Vérifiez que la tension du secteur correspond à la tension indiquée sur la plaque signalétique de l'appareil.
- Risque de choc électrique ! Pour débrancher le câble CA, tirez toujours sur la fiche de l'adaptateur. Ne tirez jamais sur le câble.
- Avant de brancher le câble d'alimentation CA, vérifiez que tous les autres branchements ont été effectués.



### Utiliser l'alimentation secteur

Positionnez l'appareil à l'endroit désiré et déroulez le câble d'alimentation. Branchez le câble dans la prise d'alimentation et mettez l'appareil en marche.

## Contenu de l'emballage

- Unité principale
- Cordon d'alimentation
- Manuel d'utilisation

## Description de l'appareil

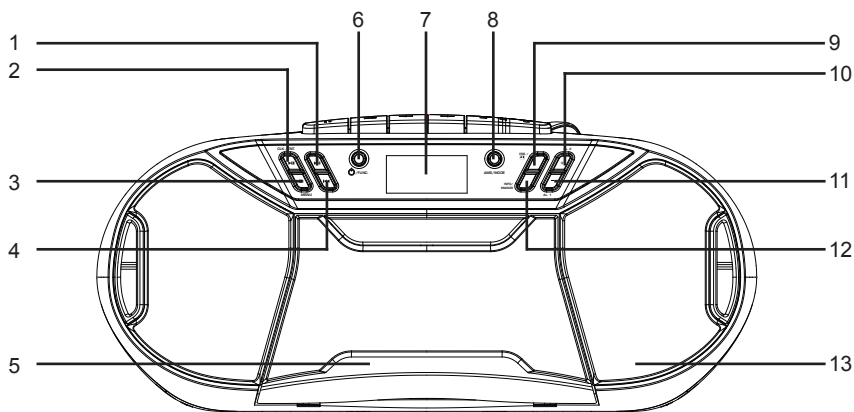

- |   |                               |
|---|-------------------------------|
| 1. Bouton SUIV.+ / RÉGL.+                   | 7. ÉCRAN                      |
| 2. Bouton ENTER / LECTURE / PAUSE / HORLOGE | 8. Bouton AMS / MODE          |
| 3. Bouton STOP / MENU                       | 9. Bouton PRE. / DOSSIER      |
| 4. Bouton PRÉC.- / RÉGL.-                   | 10. Bouton VOLUME+ / ALARME 2 |
| 5. COMPARTIMENT À CASSETTE                  | 11. Bouton VOLUME+ / ALARME 1 |
| 6. Bouton VEILLE / FONCTION                 | 12. Bouton INFO / SNOOZE      |
|   | 13. ENCEINTE                  |

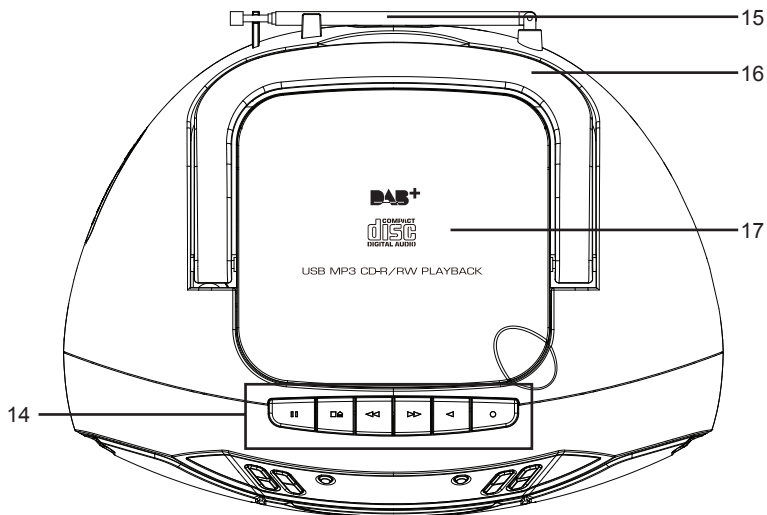

14. BOUTONS DU LECTEUR CASSETTE  
15. ANTENNE FM

16. POIGNÉE  
17. COUVERCLE DU PLATEAU CD

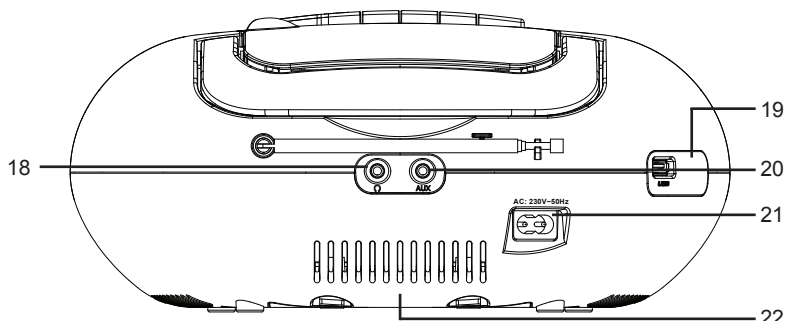

18. PRISE CASQUE  
19. PORT USB  
20. PRISE AUX-IN

21. PRISE CA  
22. COUVERCLE DU LOGEMENT DES PILES

## **Introduction et mise en service de l'appareil**

- Sélectionnez un emplacement approprié pour l'appareil, par exemple sur une surface sèche, plane, antidérapante et sur laquelle il est facile d'utiliser l'appareil.
- Vérifiez que l'appareil est suffisamment ventilé.
- Enlevez le film protecteur de l'écran s'il est toujours présent.
- Appuyez sur la touche « VEILLE/FONCTION » pour allumer l'appareil.
- Appuyez sur la touche « VEILLE/FONCTION » pendant environ 3 secondes pour passer en mode veille.

## **Alimentation**

- Vérifiez que la tension de l'alimentation électrique est identique à celle indiquée sur la plaque signalétique de l'appareil.
- Branchez le câble d'alimentation fourni (voir le logement des piles si nécessaire) dans une prise électrique de sécurité correctement installée et dans la prise d'alimentation au dos de l'appareil.

## **Installation des piles** (non fournies)

1. Ouvrez le couvercle du logement des piles.
2. Insérez 6 piles UM-2 (taille C) 1,5 V en respectant la polarité (voir au fond du logement des piles) !
3. Puis fermez le couvercle du logement des piles.

## **REMARQUE :**

Quand le câble d'alimentation est branché, les piles sont automatiquement déconnectées.

## **ATTENTION :**

- Les piles peuvent fuir et de l'acide peut en sortir. Avant toute période prolongée de non-utilisation de l'appareil, retirez-en les piles.
- N'utilisez pas en même temps des piles neuves et usagées.
- Ne jetez pas les piles avec les ordures ménagères. Retournez les piles dans un centre de collecte spécifique ou chez le vendeur.

## **AVERTISSEMENT :**

Les piles ne doivent pas être exposées à une chaleur excessive, par exemple le soleil, un feu, etc. Danger d'explosion !

## **Régler l'horloge et la date**

Le système doit être en mode veille afin de régler l'horloge.

1. Maintenez appuyé le bouton « ENTER / LECTURE / PAUSE / HORLOGE » pendant environ 2 secondes.
2. Utilisez les boutons « SUIV.+ / RÉGL.+ » ou « PRÉC.- / RÉGL.- » pour définir le format de l'heure « 12/24 h ».
3. Appuyez sur le bouton « ENTER / LECTURE / PAUSE / HORLOGE » pour confirmer le format de l'heure.
4. Utilisez les boutons « SUIV.+ / RÉGL.+ » ou « PRÉC.- / RÉGL.- » pour régler l'heure. Les chiffres de l'heure commencent à clignoter.
5. Appuyez sur le bouton « ENTER / LECTURE / PAUSE / HORLOGE » pour confirmer l'heure.
6. Répétez les étapes 4 et 5 pour régler les minutes et la date.

## **REMARQUE :**

- Maintenez appuyé le bouton « ENTER / LECTURE / PAUSE / HORLOGE » pendant le fonctionnement pour afficher brièvement l'heure en cours.

## **Régler l'heure de l'alarme**

Le système doit être en mode veille afin de régler l'alarme.

Vous pouvez régler deux heures d'alarme. Procédez comme suit :

1. Appuyez sur le bouton « VOLUME- / ALARME 1 » pendant environ 3 secondes. Les chiffres de l'heure correspondant à l'alarme actuellement définie commenceront à clignoter.
2. Utilisez les boutons « SUIV.+ / RÉGL.+ » ou « PRÉC.- / RÉGL.- » pour le réglage.
3. Appuyez sur le bouton « VOLUME- / ALARME 1 » pour confirmer. Les chiffres des minutes commenceront à clignoter.
4. Utilisez les boutons « SUIV.+ / RÉGL.+ » ou « PRÉC.- / RÉGL.- » pour le réglage.
5. Appuyez sur le bouton « VOLUME- / ALARME 1 » pour confirmer. Choisissez ensuite la manière dont vous souhaitez être réveillé(e). Utilisez les boutons « SUIV.+ / RÉGL.+ » ou « PRÉC.- / RÉGL.- » pour le réglage. Appuyez sur le bouton « VOLUME- / ALARME 1 » pour confirmer.

- FM :

Lorsque l'heure de l'alarme est atteinte, la radio s'allume. La dernière station pré-réglée sera entendue.

- DAB :

Lorsque l'heure de l'alarme est atteinte, la radio s'allume. La dernière station pré-réglée sera entendue.

- CD :

Lorsque l'heure de l'alarme est atteinte, l'appareil passe en mode CD. La lecture du CD inséré démarre à partir de la première piste.

- USB :

Lorsque l'heure de l'alarme est atteinte, l'appareil passe en mode USB. La lecture des pistes de l'appareil de stockage branché démarre à partir de la première piste.

- BUZZ :

Un buzzer retentit lorsque l'heure de l'alarme est atteinte.

6. Enfin, utilisez les boutons « SUIV.+ / RÉGL.+ » ou « PRÉC.- / RÉGL.- » pour régler le volume de l'alarme. Appuyez sur le bouton « VOLUME- / ALARME 1 » pour confirmer.

Pour régler la deuxième alarme, répétez chacune des étapes ci-dessus à l'aide du bouton « VOLUME+ / ALARME 2 ».

Une fois le réglage de l'alarme terminé, un symbole d'alarme apparaît à l'écran.

### **Désactiver l'alarme**

Appuyez brièvement sur « VOLUME- / ALARME 1 » ou « VOLUME- / ALARME 2 » pour désactiver l'alarme.

### **Répétition de l'alarme (Snooze)**

La fonction d'alarme automatique peut être désactivée pendant 9 minutes à l'aide du bouton « INFO / SNOOZE ».

## **Écouter le DAB (pour DAB uniquement)**

Sélectionnez le mode DAB à l'aide du bouton « VEILLE / FONCTION » jusqu'à ce que « DAB » s'affiche à l'écran.

La radio procédera automatiquement à un balayage complet des stations DAB+. La liste des stations est ensuite sauvegardée, vous évitant ainsi de procéder à un nouveau balayage à la prochaine mise en marche de la radio. Une fois le balayage terminé, les stations sont sauvegardées dans l'ordre alphabétique. La première station disponible sera entendue.

### **Menu DAB**

Appuyez sur le bouton « STOP / MENU » pour sélectionner le menu de la radio DAB. Appuyez sur les boutons « SUIV.+ / RÉGL.+ » ou « PRÉC.- / RÉGL.- » pour sélectionner les options du menu DAB suivantes et confirmer avec le bouton « ENTER / LECTURE / PAUSE / HORLOGE » :

- Balayage complet :

Lance le balayage des stations. La bande de fréquence DAB est balayée pour détecter des stations.

- Réglage manuel :

Pour cela, vous devez connaître la fréquence de la station. Cette information est disponible sur le site internet du service de diffusion. Sélectionnez des fréquences individuelles en appuyant sur le bouton « ENTER / LECTURE / PAUSE / HORLOGE ».

- DRC :

Contrôle de la plage dynamique. Le terme DRC décrit le rapport entre le son le plus faible et le son le plus fort. Si la plage dynamique est très élevée, il y aura des sons très faibles et des sons très forts.

Dans certaines circonstances, cela peut poser problème lors de la lecture. Imaginons que vous écoutez une station de radio dans un environnement relativement bruyant. En augmentant le volume, vous entendrez mieux les sons plus faibles.

Mais cela présente aussi l'inconvénient d'amplifier le volume des sons forts qui deviennent alors assourdissants. Il convient donc dans ce cas de réduire la plage dynamique. Sélectionnez entre les options suivantes :

- DRC désactivé : La plage dynamique n'est pas réduite.
- DRC élevé : La plage dynamique est fortement réduite.
- DRC bas : La plage dynamique est légèrement réduite.
- Élagage :

Il est possible que certaines stations ne soient plus disponibles après un balayage de stations ou un changement de lieu. Cette fonction vous permet de supprimer ces stations de la liste de réception. Sélectionnez « OUI » et confirmer en appuyant sur le bouton « ENTER / LECTURE / PAUSE / HORLOGE ».

- Système
- Langue
- Mise à jour de l'heure
- Réinitialisation
- Version à ondes courtes

## **Écouter la radio FM**

1. Sélectionner le mode RADIO en appuyant sur le bouton « VEILLE / FONCTION » jusqu'à ce que « FM » s'affiche à l'écran.
2. Pour la réception FM : Dépliez complètement l'antenne télescopique. Changez sa position afin d'améliorer la réception.
3. Deux options s'offrent à vous pour rechercher et préréglager des stations de radio.

### **• Balayage automatique :**

Important ! Toute station déjà préréglée sera écrasée.

Maintenez appuyé le bouton « AMS / MODE » pendant environ 3 secondes. Le système balaie toute la bande de fréquence pour détecter des stations de radio. Toutes les stations détectées seront préréglées de la fréquence la plus basse à la plus haute.

### **• Balayage manuel pour des stations audio :**

Appuyez brièvement sur les boutons « SUIV.+ / RÉGL.+ » ou « PRÉC.- / RÉGL.- » jusqu'à trouver la station de radio que vous recherchez. Si vous maintenez l'un des boutons enfoncés, l'appareil recherchera la station de radio précédente ou suivante.

### **Préréglager une station :**

1. Maintenez appuyé le bouton « AMS / MODE » de l'appareil pendant environ 2-3 secondes pour démarrer la procédure de préréglage automatique.
2. L'écran affichera le numéro de la séquence en mémoire et les stations de radio seront automatiquement préréglées sur un numéro de séquence (Remarque : chaque numéro de séquence correspond à 1 station préréglée durant la procédure de préréglage automatique.)
3. Une fois toutes les stations automatiquement préréglées, appuyez sur le bouton « PRE. / DOSSIER » pour choisir une station préréglée.

### **Affichage d'informations**

Appuyez sur le bouton « INFO / SNOOZE » pour afficher les informations sur la station FM.

### **Menu FM :**

Appuyez sur le bouton « STOP / MENU » pour sélectionner le menu de la radio FM. Appuyez sur les boutons « SUIV.+ / RÉGL.+ » ou « PRÉC.- / RÉGL.- » pour sélectionner les options du menu FM suivantes et confirmer avec le bouton « ENTER / LECTURE / PAUSE / HORLOGE » :

- Paramètres de balayage : Sélectionnez l'option souhaitée pour la recherche de stations automatique.
- Toutes les stations : Rechercher toutes les stations pouvant être reçues. Dans ce cas, la recherche détecte également les stations à faible signal.
- Stations à fort signal uniquement : Seules les stations bien reçues sont détectées.
- Paramètres audio : Sélectionnez MONO ou STÉRÉO pour la réception FM.



- Système
- Langue
- Mise à jour de l'heure
- Réinitialisation
- Version à ondes courtes

## **Fonctionnement du lecteur cassette**

### **Lire des cassettes**

1. Sélectionner le mode CASSETTE en appuyant sur le bouton « VEILLE / FONCTION » jusqu'à ce que « TAPE » s'affiche à l'écran.
2. Appuyez sur le bouton « STOP/ÉJECTER » pour ouvrir le compartiment à cassette.
3. Insérez une cassette audio enregistrée dans le compartiment avec le côté ouvert de la cassette vers le haut et la face que vous souhaitez écouter dirigée vers l'appareil (bobine pleine située à droite). Refermez ensuite le compartiment à cassette.
4. Appuyez sur le bouton LECTURE pour écouter la cassette.
5. En appuyant sur le bouton STOP/ÉJECTER, vous pouvez arrêter la lecture.
6. Faites avancer la cassette ou rembobinez-la en suivant le sens des flèches  
F.FWD = avance rapide, RWD = retour en arrière.
7. Appuyez toujours sur le bouton STOP/ÉJECTER lorsque vous souhaitez changer de direction ou arrêter la cassette. Cela évite d'endommager l'appareil et la cassette.
8. Si vous appuyez deux fois de suite sur le bouton STOP/ÉJECTER, le compartiment à cassette s'ouvre.
9. Pour interrompre brièvement la lecture, appuyez sur le bouton PAUSE. Appuyez à nouveau pour reprendre la lecture.

### **Lire des CD/MP3**

1. Sélectionnez le mode CD en appuyant sur le bouton « VEILLE / FONCTION » jusqu'à ce que « CD » s'affiche à l'écran.
2. Ouvrez le plateau CD en tirant le couvercle par le haut au niveau de sa languette.
3. Insérez un CD audio avec la face imprimée dirigée vers le haut sur le cône central de manière à entendre un déclic lorsque le CD est en place, puis refermez le couvercle du plateau.
4. La lecture du CD démarre à partir de la première piste.
5. Pour retirer un CD, appuyez sur le bouton « STOP », ouvrez le plateau CD et soulevez délicatement le CD.

Veillez à toujours refermer le couvercle du plateau CD.

#### **REMARQUE :**

- Si un disque est inséré à l'envers ou si aucun disque n'est inséré, le message « NO DISC » s'affiche à l'écran.
- La lecture de CD créés par l'utilisateur ne peut être garantie en raison de la grande diversité des logiciels et supports CD existants.

## **Lecture de musique avec appareil USB**

Cet appareil a été conçu conformément aux toutes dernières avancées en matière de technologie USB. La grande variété d'appareils de stockage USB disponibles sur le marché ne nous permet malheureusement pas de garantir une compatibilité totale avec tous les appareils de stockage USB. C'est pourquoi, dans de rares situations, certains fichiers provenant d'appareils de stockage USB ne pourront pas être lus. Ceci n'est pas dû à un dysfonctionnement de l'appareil.

1. Sélectionnez le mode USB en appuyant sur le bouton « VEILLE / FONCTION » jusqu'à ce que « USB » s'affiche à l'écran.
2. Branchez un appareil de stockage USB directement au port. La lecture démarrera automatiquement au bout de quelques secondes.

Pour le fonctionnement, veuillez vous reporter à la partie « Description des boutons de commande ».

#### **REMARQUE :**

- Branchez toujours directement un appareil de stockage USB au port USB pour éviter tout dysfonctionnement.
- Le port USB n'est pas conçu pour charger des appareils externes.

#### **ATTENTION :**

Modifiez le mode de l'appareil avant de débrancher l'appareil de stockage USB.

### **Description des boutons de commande**

#### **REMARQUE :**

Toutes les fonctions ne seront pas forcément prises en charge selon l'appareil de lecture.

#### **ENTER / LECTURE / PAUSE / HORLOGE**

- Vous pouvez interrompre brièvement la lecture et la reprendre en appuyant sur ce bouton. L'écran affichera la durée de lecture écoulée en clignotant. Appuyez à nouveau pour reprendre la lecture.
- Maintenez appuyé ce bouton pendant le fonctionnement pour afficher brièvement l'heure en cours.

#### **SUIV.+ et PRÉC.-**

Avec le bouton « SUIV.+ / RÉGL.+ », vous pouvez passer à la piste suivante.

- Si le bouton est maintenu appuyé, l'appareil fait défiler toutes les pistes.

Le bouton « PRÉC.- / RÉGL.- » peut être utilisé de deux façons :

Appuyez une fois = la piste en cours est lue à nouveau depuis le début.

Appuyez deux fois = passez à la piste précédente.

#### **STOP**

La lecture est arrêtée.

#### **Volume**

Vous pouvez régler le volume souhaité en appuyant sur le bouton « VOLUME- / ALARME 1 » ou « VOLUME- / ALARME 2 ».

#### **MODE**

- En mode arrêt, pour programmer les pistes dans un ordre souhaité (voir la partie « Programme de lecture »).

*Pendant la lecture d'un CD audio :*

Appuyez une fois = mode de lecture normale. L'écran affiche « Normal ».

Appuyez deux fois = la piste en cours se répète en continu. L'écran affiche « Repeat One ».

Appuyez trois fois = le CD entier se répète en continu. L'écran affiche « Repeat All ».

Appuyez quatre fois = toutes les pistes sont lues dans un ordre aléatoire. L'écran affiche « Random ».

Appuyez cinq fois = retour au mode de lecture normale.

*Pendant la lecture de musique MP3 (en mode USB) :*

Appuyez une fois = mode de lecture normale. L'écran affiche « Normal ».

Appuyez deux fois = la piste en cours se répète en continu. L'écran affiche « Repeat One ».

Appuyez trois fois = le dossier sélectionné se répète en continu. L'écran affiche « Repeat Album ».

Appuyez quatre fois = le CD entier se répète en continu. L'écran affiche « Repeat All ».

Appuyez cinq fois = toutes les pistes sont lues dans un ordre aléatoire. L'écran affiche « Random ».

Appuyez six fois = retour au mode de lecture normale.

## **PRE./DOSSIER**

Utilisez le bouton « PRE. / DOSSIER » pour choisir le dossier.

## **Programme de lecture**

Cette fonction permet de programmer la lecture de pistes dans l'ordre désiré.

1. Appuyez sur le bouton « STOP ».
  2. Appuyez sur le bouton « AMS / MODE ». « P\_01 » commencera à clignoter. P\_01 correspond à l'espace de stockage. Utilisez les boutons « SUIV.+ / RÉGL.+ » ou « PRÉC.- / RÉGL.- » pour sélectionner la piste souhaitée et appuyez à nouveau sur le bouton « AMS / MODE ».
- L'affichage « P\_01 » deviendra « P\_02 ».
3. Sélectionnez la piste suivantes en utilisant les boutons « SUIV.+ / RÉGL.+ » ou « PRÉC.- / RÉGL.- » et appuyez à nouveau sur le bouton « AMS / MODE ». Répétez la procédure jusqu'à ce que toutes les pistes souhaitées soient sélectionnées.

### **REMARQUE :**

- Une fois atteinte la capacité de stockage des pistes à programmer, « PROGFULL » s'affiche à l'écran.
4. Appuyez sur le bouton « ENTER / LECTURE / PAUSE / HORLOGE ». La lecture démarre. « MEM » s'affiche en haut à gauche de l'écran.
  5. Appuyez une fois sur le bouton pour arrêter la lecture tout en conservant le programme.
  6. Pour reprendre le programme de lecture, appuyez sur le bouton « ENTER / LECTURE / PAUSE / HORLOGE ».
  7. Pour supprimer le programme, appuyez deux fois sur le bouton « STOP ». La notification « MEM » disparaîtra de l'écran.

## **Lecture de musique au format MP3**

Cet appareil vous permet de lire des pistes de musique au format MP3. L'appareil peut également lire tous les types de CD standards :

CD, CD-RW, CD-R.

Cet appareil peut lire les CD MP3. Jusqu'à 99 pistes peuvent être compressées et stockées sur ces CD. Votre appareil détecte les CD MP3 automatiquement (le nombre total de pistes s'affiche à l'écran). Si vous souhaitez lire l'un de ces CD, suivez les étapes décrites dans « Lire des CD/MP3 ». Les pistes peuvent être programmées tel que décrit dans « Programme de lecture ».

## **Entrée AUX IN**

Cette prise vous permet également d'écouter via ses haut-parleurs le signal audio fourni par d'autres sources audio, par exemple un lecteur MP3, un lecteur CD, etc.

1. Branchez une source audio externe dans l'entrée AUX IN avec un câble stéréo muni d'une fiche 3,5 mm.
2. Sélectionnez le mode AUX en appuyant sur le bouton « VEILLE / FONCTION » jusqu'à ce que « Aux » s'affiche à l'écran.
3. Le signal audio fourni par la source externe est diffusé par les haut-parleurs. Vous pouvez régler le volume en appuyant sur le bouton « VOLUME- / ALARME 1 » ou « VOLUME- / ALARME 2 ». Les boutons de commande de la lecture des CD ne fonctionnent pas dans ce mode.
4. Pour obtenir des instructions d'utilisation complémentaires, consultez la notice d'utilisation de votre source audio externe.

### **REMARQUE :**

Réglez le volume de la source audio externe à un niveau confortable.

## **Prise casque**

Pour écouter de la musique en mode privé, utilisez un casque ou des écouteurs munis d'un embout jack stéréo 3,5 et branchez-le à la prise casque située à l'arrière de l'appareil. Le son ne sera alors plus émis par les enceintes.

## **Nettoyage et entretien**

AVERTISSEMENT :

N'immergez pas l'appareil dans de l'eau.

- Débranchez toujours la fiche de la prise électrique avant de nettoyer l'appareil.
- Les marques sur la surface de l'appareil peuvent être essuyées et enlevées avec un chiffon légèrement humidifié sans aucun additif.

## Remarques:



Ne pas éliminer les appareils électriques et électroniques dans les déchets ménagers.

- Les apporter à un point de collecte.
- Certaines pièces contenues dans ces appareils peuvent être dangereuses pour la santé et pour l'environnement.
- Afin d'économiser l'énergie, lorsque l'appareil n'émet aucune sortie sonore pendant un certain temps, il se mettra automatiquement en mode de veille. Il peut alors être remis en marche en utilisant à nouveau le bouton d'alimentation
- Pour télécharger la déclaration complète, allez sur notre site Web :

<https://www.bigben.fr/support/>, dans la section « déclaration de conformité ».

THOMSON est une marque déposée de TECHNICOLOR SA ou de ses filiales utilisée sous licence par Bigben Interactive.

Fabriqué par BIGBEN INTERACTIVE SA

396, Rue de la Voyette

CRT2 – FRETIN

CS 90414

59814 LESQUIN Cedex - France

[www.bigben.eu](http://www.bigben.eu)

Fabriqué en Chine



### Fabricant : Bigben Interactive FRANCE

396, Rue de la Voyette, C.R.T. 2 Fretin,  
CS 90414 - 59814 LESQUIN Cedex, France

### Bigben Interactive DEUTSCHLAND GmbH

Walter Gropius Str. 28, 50126 Bergheim, Deutschland

### Bigben Interactive BELGIUM, s.a./n.v.

Waterloo Office Park, Bât. H, Drève Richelle 161 bte 15  
1410 Waterloo, Belgium

### Bigben Interactive NEDERLAND b.v.

Franciscusweg 249-3B, 1216 SG Hilversum, Nederland

### Bigben Interactive SPAIN S.L.

C/ Musgo 5, 2ª planta, 28023 Madrid, Spain

### Bigben Interactive ITALIA s.r.l

Corso Sempione 221, 20025 Legnano - MI, Italia

FABRIQUÉ EN CHINE / MADE IN CHINA

### HOTLINE

FRANCE, du lundi au vendredi (sauf jours fériés) :  
9h00-19h00 ou [support.thomson@bigben.fr](mailto:support.thomson@bigben.fr)

▶ **N°Cristal** 09 69 32 59 62

APPEL NON SURTAXE

DEUTSCHLAND, Montag bis Sonntag von 8:00 bis 24:00 Uhr  
09001-84 30 44\* (0,49€/Min. aus dem deutschen Festnetz, Anrufe aus allen  
Mobilfunknetzen nicht möglich) oder [support@bigben-interactive.de](mailto:support@bigben-interactive.de)  
\*Minderjährige müssen vorher einen Erziehungsberechtigten um Erlaubnis fragen.

BELGIQUE / NEDERLAND, [customerservice@bigben-interactive.be](mailto:customerservice@bigben-interactive.be)  
[klantenservice@bigben-interactive.nl](mailto:klantenservice@bigben-interactive.nl)

ESPAÑA, [sat@bigbeninteractive.es](mailto:sat@bigbeninteractive.es)

ITALIA, [support@bigbeninteractive.it](mailto:support@bigbeninteractive.it)

[www.bigben.eu](http://www.bigben.eu)

# ***THOMSON***

EN

Portable Boombox

**DAB / USB / MP3 / CD / PLL FM RADIO / CASSETTE**



## **INSTRUCTIONS**

PLEASE READ THIS USER MANUAL CAREFULLY BEFORE OPERATING THIS UNIT AND RETAIN FOR FUTURE REFERENCE.

## WARNINGS AND PRECAUTIONS



The lightning bolt with an arrowhead within a triangle indicates the presence of uninsulated dangerous voltage within the product enclosure that may be of sufficient magnitude to constitute a risk of electric shock to persons



The exclamation point within a triangle indicates the presence of important operating and maintenance (servicing) instructions in the literature accompanying the unit.

### Important safety instructions

- Read these instructions.
- Keep these instructions.
- Heed all warnings.
- Follow all instructions.
- Refer all servicing to qualified service personnel.
- Do not expose the unit to dripping or splashing and make sure that no objects filled with liquids, such as vases, are placed on it.
- Class I appliances must be connected to the mains socket outlet with a protective-earth connection.
- The mains plug connects the device and should remain operable during use.
- To disconnect the unit from the mains, the plug should be fully disconnected from the mains socket outlet. The mains plug should not be obstructed and should be easily accessible during use.
- When a power indicator light is on, it indicates the unit is connected to the mains supply. When the light is off, it indicates the unit is fully disconnected from the mains supply.

### INFORMATION ABOUT BATTERIES (applicable only if batteries included)

- Polarity must be respected when inserting batteries.
- The batteries should be inserted in such a way as to avoid any short circuit.
- Do not mix used and new batteries.
- Do not mix alkaline, standard (carbon-zinc) and rechargeable (nickel-cadmium) batteries.
- Do not expose the battery to excessive heat such as sunshine or fire.
- Remove the batteries when they have not been used for a long time.
- If the liquid contained in the batteries comes in contact with eyes or skin, immediately and carefully wash the affected area with clear water and consult a doctor.
- The product/remote control may contain a coin/button type battery:

### WARNING :

This product has not been manufactured to be used by people (including children) whom physical or mental capacities are reduced, or people without experience except if they are under the responsibility of somebody who is able to read and follow the instructions properly. Children must use this product under the supervision of an adult.



**WARNING CONCERNING BATTERIES :**

Don't swallow batteries. Risk of chemical burning. This product contains one or several batteries. If a battery is swallowed, it can cause within less than 2 hours severe internal damages and death. Keep new and old batteries away from children and vulnerable people. If the compartment of batteries can't be closed correctly, please don't use the product any longer. If a battery is swallowed, please go and see a doctor immediately.

**IMPORTANT REMARKS :**

Risk of explosion if the battery/ies is/are not replaced correctly or if the product is not used for a long time with batteries left inside.

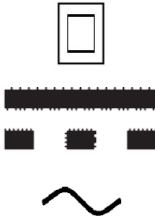
Replace old batteries by an identical or similar models.

double insulation	
direct current	
alternating current	
Symbol indoor use	

**Care of the environment**



Your product is designed and manufactured with high quality materials and components, which can be recycled and reused.



Your product contains batteries covered by the European Directive 2006/66/EC, which cannot be disposed with normal household waste. Please inform yourself about the local rules on separate collection of batteries because correct disposal helps to prevent negative consequences for the environmental and human health.



When this crossed-out wheeled bin symbol is attached to a product it means that the product is covered by the European Directive 2002/96/EC. Please inform yourself about the local separate collection system for electrical and electronic products. Please act according to your local rules and do not dispose of your old products with your normal household waste. Correct disposal of your old product helps to prevent potential negative consequences for the environment and human health.



**Compliance**



This product complies with the radio interference requirements of the Europe Community.

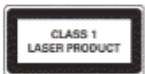

This apparatus includes this label



## Battery power:

Be sure that the batteries are inserted correctly to avoid damage to the appliance. Always remove the batteries when appliance will not be used for a long period of time, as this will cause leakage to the batteries and subsequently damage to your set.

Use batteries of the same type. Never use different types of batteries together.

Do not throw the battery into the fire, or exposed to sunshine or the like.

If the liquid contained in the batteries comes in contact with eyes or skin, wash the area immediately and carefully with clear water and consult a doctor

### CAUTION



- Risk of product damage! Make sure that the power voltage corresponds to the voltage printed on the back label.
- Risk of electric shock! When you unplug the AC power cord always pull the plug from the socket. Never pull the cord.
- Before connecting the AC power cord, ensure you have completed all other connections.



### When AC power supply...

Place the unit in the desired position and unravel the mains cable. Insert the cable into the supply socket and switch on if applicable.

## What's in the box

- Main unit
- Powercord
- Instruction manual

## Overview of the Components

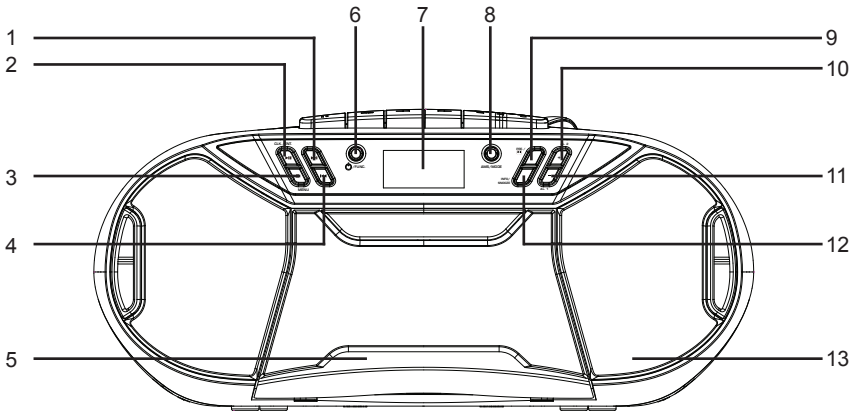

- |  |                              |
|--|------------------------------|
| 1. SKIP+ / TUNING+ button              | 8. AMS / MODE button         |
| 2. ENTER / PLAY / PAUSE / CLOCK button | 9. PRE. / FOLDER button      |
| 3. STOP / MENU button                  | 10. VOLUME+ / ALARM 2 button |
| 4. SKIP- / TUNING- button              | 11. VOLUME- / ALARM 1 button |
| 5. CASSETTE DOOR                       | 12. INFO / SNOOZE button     |
| 6. STANDBY / FUNCTION button           | 13. SPEAKER                  |
| 7. DISPLAY                             |                              |

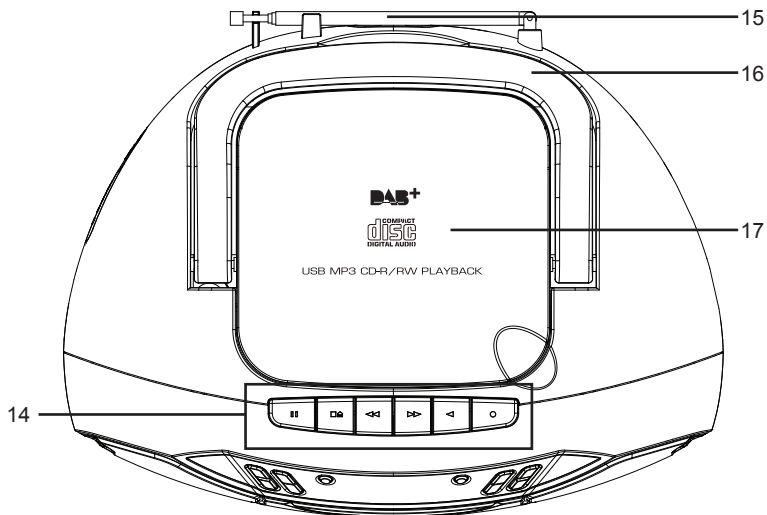

14. TAPE BUTTONS  
15. FM ANTENNA

16. HANDLE  
17. CD DOOR

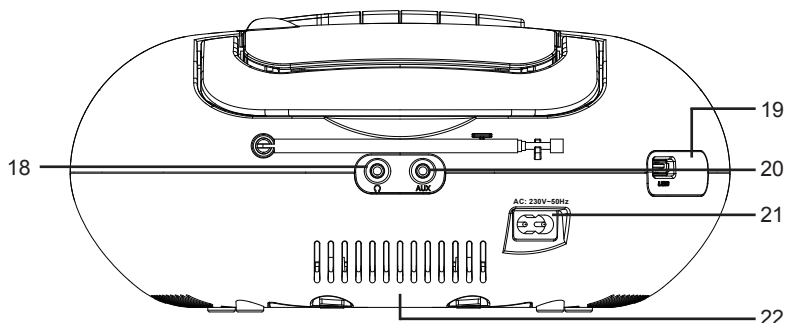

18. HEADPHONE JACK  
19. USB JACK  
20. AUX-IN JACK

21. AC SOCKET  
22. BATTERY DOOR

### **Start-up of the device/introduction**

- Select a suitable location for the device, such as a dry, flat, non-slip surface on which it is easy to operate the machine.
- Ensure that the device is sufficiently ventilated.
- Remove the protective film from the display if it is still present.
- Press the “STANDBY / FUNCTION” button to turn on the device.
- Press the “STANDBY / FUNCTION” button for approx. 3 seconds to switch into the standby mode.

## **Power Supply**

- Ensure that the voltage is the same as that indicated on the model identification plate.
- Connect the power cable supplied (see battery compartment if necessary) to a properly installed safety power socket and the mains connector AC on the back of the machine.

## **Inserting the Batteries** (not supplied)

1. Open the lid of the battery compartment.
2. Insert 6 batteries of type UM-2 ("C" size) 1.5 V. Please ensure that the polarity is correct (see the floor of the battery compartment)!
3. Then close the battery lid.

### **NOTE:**

When a mains cable is connected the batteries are automatically switched off.

### **CAUTION:**

- Batteries can leak and lose battery acid. When not using the system for a long period of time, remove the batteries.
- Different battery types or new and used batteries must not be used together.
- Do not dispose of batteries with household waste. Return old batteries to the respective collection facilities or your dealer.

### **WARNING:**

The batteries shall not be exposed to excessive heat such as sunshine, fire or the like. Danger of explosion!

## **Setting the clock & date**

The system must be in standby mode in order to set the clock.

1. Press and hold the "ENTER / PLAY / PAUSE / CLOCK" button for approx.2 seconds.
2. Use the "SKIP+ / TUNING+" or "SKIP- / TUNING-" buttons to set the time format "12 / 24hr".
3. Press the "ENTER / PLAY / PAUSE / CLOCK" button to confirm time format.
4. Use the "SKIP+ / TUNING+" or "SKIP- / TUNING-" buttons to set the hours accordingly. The hour digits start flashing.
5. Press the "ENTER / PLAY / PAUSE / CLOCK" button to confirm the hour.
6. Repeat step 4 and 5 to set the minute / date.

### **NOTE:**

- Press and hold the "ENTER / PLAY / PAUSE / CLOCK" button during operation order to briefly display the current time.

## **Setting of the alarm time**

The system must be in standby mode in order to set the alarm.

You have the option of setting two alarm times. Proceed as follows:

1. Press the "VOLUME- / ALARM 1" button for about 3 seconds. The hours of the currently set alarm time will start to flash.
2. Perform the settings with the "SKIP+ / TUNING+" or "SKIP- / TUNING-" buttons.
3. Press the "VOLUME- / ALARM 1" button to confirm. The minutes will start to flash.
4. Perform the settings with "SKIP+ / TUNING+" or "SKIP- / TUNING-" buttons.
5. Press the "VOLUME- / ALARM 1" button to confirm. Then choose how you would like to be woken up. Perform the settings with the "SKIP+ / TUNING+" or "SKIP- / TUNING-" buttons. Press the "VOLUME- / ALARM 1" to confirm.

- FM:

As soon as the set alarm time has been reached, the radio will turn on. The last preset station will play.

- DAB:

As soon as the set alarm time has been reached, the radio will turn on. The last preset station will play.

- CD:

As soon as the set alarm time has been reached, the device will turn on in CD mode. The inserted CD will be played from the first track.

- USB:

As soon as the set alarm time has been reached, the device will turn on in USB mode. The tracks of the connected storage device will be played from the first track.

- BUZZ:

A buzzer will sound when reaching the alarm time.

6. Finally, press the "SKIP+ / TUNING+" or "SKIP- / TUNING-" buttons to set the alarm volume. Press the "VOLUME- / ALARM 1" to confirm.

To set the second alarm time, repeat each of the above steps with the "VOLUME+ / ALARM 2" button.

Once you completed the alarm setting an alarm symbol will appear on the display.

### **Deactivate the alarm**

Press "VOLUME- / ALARM 1" or "VOLUME+ / ALARM 2" shortly to choose "Alarm off".

### **Snooze**

The automatically set alarm function can be switched off for 9 minutes with the "INFO / SNOOZE" button.

## **Listening to the DAB (for DAB only)**

Select the DAB mode with the "STANDBY / FUNCTION" button, until "DAB" is shown in the display.

The radio will automatically do a full scan of DAB+ stations. The list of stations is then stored, eliminating the need for another full scan when the radio is turned on next time. When the scan is complete, the stations are stored in alphabetical order. The first available station will be played back.

### **DAB Menu**

Press "STOP / MENU" button to select the DAB radio menu. Press "SKIP+ / TUNING+" or "SKIP- / TUNING-" buttons to choose the following DAB menus and confirm with "ENTER / PLAY / PAUSE / CLOCK" button:

- Full scan:

Starts the station scan. The DAB frequency band is scanned for stations.

- Manual tune:

To do so you need to know the station frequency. This can be found on the internet site of the broadcasting service. Select individual frequencies using the "ENTER / PLAY / PAUSE / CLOCK" button.

- DRC:

Short for Digital Range Control (dynamic range). The term DRC describes the ratio between the quietest and the loudest sound. If the dynamic range is very high there are very soft sounds as well as very loud sounds.

Under some circumstances this may present a problem with playback. Let us assume that you are listening to a radio station in a relatively loud environment. By increasing the volume you can play the quiet sections louder.

This however has the disadvantage that the loud sections become uncomfortably loud. It makes sense here to reduce the dynamic range. Select between the options:

- DRC off: The dynamic range is not reduced.
- DRC high: The dynamic range is sharply reduced.
- DRC low: The dynamic range is slightly reduced.
- Prune:

It may be that you can no longer receive some stations after a station scan or change of location.

With this function you can delete these stations from the reception list. Select “YES” and confirm with the “ENTER / PLAY / PAUSE / CLOCK” button.

- System
- Language
- Time Update
- Factory Reset
- SW version

## **Listening to the FM Radio**

1. Select the RADIO mode with the “STANDBY / FUNCTION” button, until “FM” is shown in the display.
2. For FM reception: Completely extend the telescopic antenna. Change its position to improve the reception.
3. There are two options to search for and preset radio stations.

### **• Automatic scan:**

Important! Any preset radio stations will be overridden.

Press and hold the “AMS / MODE” button for approx.3 seconds. The system scans the entire frequency band for radio stations. Any stations found will be preset from lowest to highest frequency.

### **• Manual scan for audio stations:**

Briefly press the “SKIP+ / TUNING+” or “SKIP- / TUNING-” buttons, until you have found the radio station which you are looking for. If you keep one of the buttons pressed down, the device will search to the previous, respectively next radio station.

### **Preset station:**

1. Press and hold the “AMS / MODE” button on unit for about 2-3 seconds to start the automatic preset process.
2. Display will show the memory sequence number and radio stations will be automatically preset into the sequence number (Note: Each sequence number means 1 preset station while during automatic preset process.)
3. Once all the stations were automatic preset, press the “PRE. / FOLDER” button to choose preset stations.

### **Info display**

Press the “INFO / SNOOZE” button to show the FM information.

### **FM Menu**

Press “STOP / MENU” button to select the FM radio menu. Press “SKIP+ / TUNING+” or “SKIP- / TUNING-” button to choose the following FM menus and confirm with “ENTER / PLAY / PAUSE / CLOCK” button:

- Scan setting: Select the desired option for automatic station search.
- All stations: Search for all stations that can be received. In this case, station search also stops for weak stations.
- Strong stations only: Only clear stations are searched.
- Audio setting: Select the MONO or STEREO for FM reception.

- System
- Language
- Time Update
- Factory Reset
- SW version

## **Cassette Operation**

### **Playing Cassettes**

1. Select the CASSETTE mode with the “STANDBY / FUNCTION” button, until “TAPE” is shown in the display.
2. Press the “STOP/EJECT” button to open the cassette compartment.
3. Insert a recorded audiocassette into the compartment with the tape opening facing upwards and the side you wish to listen to facing the front (full spool to theright). Then close the cassette compartment again.
4. Press the PLAY key to listen to the tape.
5. With the STOP/EJECT key you can stop play-back.
6. Wind the tape forwards or backwards if necessary inthe direction of the arrow keys  
F.FWD = forwards, RWD = reverse.
7. Always press the STOP/EJECT key when changing the direction or stopping the tape. This prevents damage to the machine and the tape.
8. If the STOP/EJECT button is pressed again the flap of the cassette compartment opens.
9. In order to interrupt playback briefly, press the PAUSE button. Pressing again continues playback.

### **Playing CDs/MP3**

1. Select the CD mode with the “STANDBY / FUNCTION” button, until “CD” is shown in the display.
2. Open the CD compartment by pulling the lid upwards by the tab.
3. Insert an audio CD with the printed side facing upwards on to the central cone so that the CD clicks into place and then close the lid of the CD compartment.
4. The CD will play from the first title.
5. In order to remove a CD, please press the STOP button, open the CD compartment and lift the CD out carefully.

Always keep the CD deck closed.

#### **NOTE:**

- If a disc is inserted the wrong way around, respectively if no disc is inserted, then the message “NO DISC” appears in the display.
- Playback of CDs produced by the user cannot be guaranteed due to the large variety of software and CD media available.

### **Playing music via USB**

This device has been developed in line with the latest technical advances in the USB field. The wide range of different USB storage devices of all types which are currently on the market, unfortunately do not allow us to guarantee full compatibility with all USB storage devices. For this reason, in rare cases there may be problems in playing back files from USB storage devices. This is not a malfunction of the device.

1. Select the USB mode with the “STANDBY / FUNCTION” button, until “USB” is shown in the display.
2. Connect a USB storage device directly into the port. Playback will automatically start after a few seconds.

For operation, please refer to the section “Description of the control buttons”.

**NOTE:**

- Always directly connect a USB storage medium to the USB port to prevent any malfunctions.
- The USB port is not designed for charging external devices.

**CAUTION:**

Switch the device to a different operating mode before you remove the USB storage device

## **Description of the control buttons**

**NOTE:**

Not all the functions may be supported depending on the playback device.

**ENTER / PLAY / PAUSE / CLOCK**

- You can briefly interrupt and resume playback using this button. The display shows the elapsed playback time flashing. Pressing again continues playback.
- Press and hold this button during operation to briefly display the current time.

**SKIP+ & SKIP-**

With “SKIP+ / TUNING+” button you can jump to the next or previous track etc.

- If the button is kept pressed down, the machine starts to search through the tracks.

The “SKIP- / TUNING-” button can be used as follows:

Press once = This starts the current track again from the beginning.

Press twice = This jumps back to the previous track.

**STOP**

The playback is stopped.

**Volume**

You can set the desired volume with the “VOLUME- / ALARM 1” or “VOLUME+ / ALARM 2” button

**MODE**

- In stop mode for programming any order of tracks (see the section on “Programmed Play”).

*During the playback of an audio CD:*

Press once = the normal play mode. The display will show “Normal”.

Press twice = the current track is repeated continuously. The display will show “Repeat One”.

Press three times = the whole CD is played continuously. The display will show “Repeat All”.

Press four times = all tracks will be played in random order. The display will show “Random”.

Press five times = back to the normal play mode.

*During playback of MP3 music (Under USB mode):*

Press once = the normal play mode. The display will show “Normal”.

Press twice = the current track is repeated continuously. The display will show “Repeat One”.

Press three times = the selected folder is repeated continuously. The display will show “Repeat Album”.

Press four times = the whole CD is played continuously. The display will show “Repeat All”.

Press five times = all tracks will be played in random order. The display will show “Random”.

Press six times = back to the normal play mode.

**PRE./FOLDER**

Use the “PRE. / FOLDER” button to chose the folder.

## **Programmed Play**

This can be used to program any desired sequence of tracks.

1. Press the "STOP" button.
2. Press the "AMS / MODE" button. "P\_01" will start to flash.

P\_01 means the storage space

Use the "SKIP+ / TUNING+" or "SKIP- / TUNING-" buttons to select the desired track and then press the "AMS / MODE" button again.

The display "P\_01" will be changed to "P\_02".

3. Select the next track with the "SKIP+ / TUNING+" or "SKIP- / TUNING-" buttons and press the "AMS / MODE" button again. Repeat the procedure until all the desired tracks are selected.

### **NOTE:**

Once the storage capacity of the tracks to be programmed has been reached "PROGFULL" will show in the display.

4. Press the "ENTER / PLAY / PAUSE / CLOCK" button. The playback starts.

The upper-left of the display will show "MEM".

5. Press once the button to stop the playback while retaining the program.
6. To play the programmed back again, press the "ENTER / PLAY / PAUSE / CLOCK" button.
7. To delete the program, press the "STOP" button twice. The notification "MEM" will disappear.

## **Playing back Music in MP3 Format**

With this device it is possible to play back pieces of music in MP3 format. The device also supports all standard CD types:

CD, CD-RW, CD-R.

This machine is able to play MP3 CDs. Up to 99 track scan be compressed and stored on these CDs. Your machine detects an MP3 CD automatically (the total number of tracks and MP3s appears in the display). If you would like to play one of these CDs, proceed as described under "Playing CDs/MP3". Tracks can be programmed as described under "Programmed Play".

## **AUX IN socket**

Via this socket you can also hear the sound of other playback devices such as MP3 players, CD players etc. through the loudspeakers.

1. Please connect the external device with a 3.5 mm stereo jack plug to the AUX-IN socket.
2. Select the AUX mode with the "STANDBY / FUNCTION" button, until "Aux" is shown in the display.
3. You will hear the sound playback from the external device through the loudspeakers. You may adjust the volume with "VOLUME- / ALARM 1" or "VOLUME+ / ALARM 2" buttons. The CD buttons are not functional.
4. For the remaining procedure please see the operating instructions of the external sound source.

### **NOTE:**

Adjust the volume of the external device to a comfortable level.

## **Headphone socket**

To listen to music privately, use headphones with a 3.5 stereo jack plug and connect to the headphones socket on the back of the system. The speakers will then be muted.

## **Cleaning and Maintenance**

### **WARNING:**

Do not immerse the device in water.

- Always remove the mains plug before cleaning the machine.
- Any marks on the surface can be wiped off with a slightly damp cloth without any additives.



## Remarks:



Don't discard the electrical and electronic appliances in the regular waste disposal.

- Take them to a collection point.
- Some components in these appliances may be hazardous to health and the environment.
- In order to save energy when the unit has no sound output for a while, the unit will be switched to stand-by automatically. It can be switched ON by using the POWER selector again.
- To download the full statement, please visit our website:

<http://www.bigben-interactive.co.uk/support> and the section <<declaration of conformity>>.

THOMSON is a trademark of TECHNICOLOR SA or its affiliates used under license to Bigben Interactive.

Manufactured by BIGBEN INTERACTIVE SA

396, Rue de la Voyette

CRT2 - FRETIN

CS 90414

59814 LESQUIN Cedex - France

[www.bigben.eu](http://www.bigben.eu)

Made in China



### Fabricant : Bigben Interactive FRANCE

396, Rue de la Voyette, C.R.T. 2 Fretin,  
CS 90414 - 59814 LESQUIN Cedex, France

### Bigben Interactive DEUTSCHLAND GmbH

Walter Gropius Str. 28, 50126 Bergheim, Deutschland  
Bigben Interactive BELGIUM, s.a./n.v.

Waterloo Office Park, Bât. H, Drève Richelle 161 bte 15  
1410 Waterloo, Belgium

### Bigben Interactive NEDERLAND b.v.

Franciscusweg 249-3B, 1216 SG Hilversum, Nederland  
Bigben Interactive SPAIN S.L.

C/ Musgo 5, 2ª planta, 28023 Madrid, Spain

### Bigben Interactive ITALIA s.r.l

Corso Sempione 221, 20025 Legnano - MI, Italia  
FABRIQUÉ EN CHINE / MADE IN CHINA

### HOTLINE

FRANCE, du lundi au vendredi (sauf jours fériés) :  
9h00-19h00 ou [support.thomson@bigben.fr](mailto:support.thomson@bigben.fr)

09 69 32 59 62

APPEL NON SURTAXE

DEUTSCHLAND, Montag bis Sonntag von 8:00 bis 24:00 Uhr  
09001-84 30 44\* [0,49€/Min. aus dem deutschen Festnetz, Anrufe aus allen  
Mobilfunknetzen nicht möglich] oder [support@bigben-interactive.de](mailto:support@bigben-interactive.de)  
\*Minderjährige müssen vorher einen Erziehungsberechtigten um Erlaubnis fragen.

BELGIQUE / NEDERLAND, [customerservice@bigben-interactive.be](mailto:customerservice@bigben-interactive.be)  
[klantenservice@bigben-interactive.nl](mailto:klantenservice@bigben-interactive.nl)

ESPAÑA, [sat@bigbeninteractive.es](mailto:sat@bigbeninteractive.es)

ITALIA, [support@bigbeninteractive.it](mailto:support@bigbeninteractive.it)

[www.bigben.eu](http://www.bigben.eu)

# THOMSON

ES

Equipo de audio portátil

**DAB / USB / MP3 / CD / PLL FM RADIO / CASETE**



## INSTRUCCIONES

LE ROGAMOS QUE LEA ÍNTEGRAMENTE EL MANUAL DE USUARIO ANTES DE UTILIZAR EL EQUIPO Y QUE CONSERVE ESTE FOLLETO PARA PODER CONSULTARLO EN EL FUTURO.

## ADVERTENCIAS Y PRECAUCIONES



El símbolo del rayo terminado en punta de flecha dentro de un triángulo indica la presencia de tensión peligrosa no aislada dentro de la carcasa del producto, que podría ser de magnitud suficiente para suponer un riesgo de electrocución para las personas.



El signo de exclamación dentro de un triángulo indica la presencia de instrucciones importantes para el manejo y el mantenimiento (reparación) en la documentación que se adjunta al aparato.

### Instrucciones de seguridad importantes

- Lea estas instrucciones.
- Conserve estas instrucciones.
- Preste atención a todas las advertencias.
- Siga todas las instrucciones.
- El aparato debe ser reparado siempre por personal autorizado.
- No exponga el aparato a gotas ni a salpicaduras, y asegúrese de que no se coloque sobre él ningún objeto que contenga líquido, como un jarrón.
- Los aparatos de clase I deben conectarse a una toma de corriente de la red eléctrica con conexión a tierra.
- El enchufe conecta el aparato y debe estar siempre accesible durante el uso.
- Para desconectar el aparato de la red eléctrica, debe sacarse el enchufe totalmente de la toma de corriente. El enchufe no debe obstruirse y debe poderse acceder a él fácilmente durante el uso.
- Si un indicador de potencia está encendido, significa que la unidad está conectada a la alimentación eléctrica. Si el indicador está apagado, significa que la unidad está totalmente desconectada de la alimentación eléctrica.

### INFORMACIÓN SOBRE LAS PILAS (aplicable solo si se incluyen pilas)

- Hay que respetar la polaridad cuando se instalen las pilas.
- Las pilas deben introducirse de tal forma que se evite cualquier cortocircuito.
- No mezcle pilas usadas con otras nuevas.
- No mezcle pilas alcalinas, estándar (de cinc-carbono) y pilas recargables (de níquel-cadmio).
- No exponga la pila a un calor excesivo, como la luz del sol o el fuego.
- Saque las pilas de compartimento si no se utiliza el equipo durante mucho tiempo.
- Si el líquido que contienen las pilas entra en contacto con los ojos o la piel, lave inmediatamente con agua limpia la zona afectada y consulte a un médico.
- El producto y el mando a distancia pueden contener una pila de tipo moneda/botón.

### ADVERTENCIA :

Este producto no ha sido fabricado para ser utilizado por personas (incluidos los niños) con capacidades mentales o físicas reducidas, y tampoco gente sin experiencia a menos que estén bajo la supervisión de una persona que sea capaz de leer y seguir las instrucciones correctamente. Los niños deben utilizar este producto bajo la supervisión de un adulto.



## ADVERTENCIA SOBRE LAS PILAS:

Las pilas no se deben ingerir. Podría sufrir quemaduras por químicos. Este producto incorpora una o varias pilas. En caso de que una pila sea ingerida, en menos de 2 horas puede provocar lesiones internas graves y la muerte. Mantenga las pilas nuevas y usadas fuera del alcance de los niños y personas vulnerables. En caso de que el compartimento de las pilas no pueda ser cerrado correctamente, no vuelva a utilizar el producto. Si se ingiere una pila, acuda al médico inmediatamente.

## OBSERVACIONES IMPORTANTES:

La/s pila/s podría/n explotar si no se instalan correctamente o si el producto no se utiliza durante un largo periodo de tiempo con las pilas en el interior.

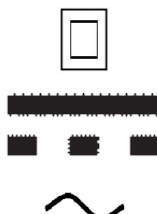
Sustituya las pilas usadas por pilas idénticas o de un modelo similar.

Aislamiento doble	
Corriente continua	
Corriente alterna	
Símbolo de uso en interiores	

## Cuidado del medioambiente



Este producto está diseñado y fabricado con materiales y componentes de alta calidad que pueden reciclarse o reutilizarse.



El producto contiene pilas sujetas a la directiva europea 2006/66/CE, que no se pueden eliminar tirándolas a la basura doméstica normal. Infórmese sobre la normativa local relacionada con la recolección separada de pilas usadas ya que al eliminarse de forma correcta se evitan consecuencias negativas sobre el medioambiente y la salud humana.



Cuando el producto posee el símbolo de un contenedor con ruedas tachado significa que se encuentra conforme con la Directiva europea 2002/96/CE. Infórmese sobre el sistema local de recolección separada de productos eléctricos y electrónicos. Siga la normativa local y no desheche los productos usados junto con los residuos domésticos. Una eliminación correcta de este producto ayuda a evitar las consecuencias negativas para el medioambiente y la salud humana.

## Cumplimiento



Este producto cumple los requisitos de interferencias de radio de la Comunidad Europea.

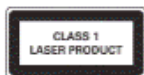

El aparato incluye esta etiqueta

## Alimentación por pilas:

Asegúrese de instalar las pilas observando la polaridad correcta para así evitar que se produzcan daños en el aparato. Retire siempre las pilas del aparato si no va a utilizarlo durante periodos prolongados, ya que, de lo contrario, podrían producirse fugas de ácido que acabarían dañándolo.

Utilice siempre pilas de un mismo tipo. Nunca mezcle entre sí pilas de diferentes tipos.

No deseche las pilas arrojándolas al fuego ni las deje expuestas a la luz solar directa o fuentes de calor por el estilo.

Si el ácido que contienen las pilas llegara a entrar en contacto con los ojos o la piel, enjuague minuciosamente e inmediatamente la zona afectada con agua limpia y consulte a un médico.

### PRECAUCIÓN

- ¡Riesgo de que se dañe el producto! Compruebe que el voltaje de la toma de corriente se corresponde con el voltaje indicado en la etiqueta ubicada en la parte posterior del aparato.
- ¡Riesgo de descargas eléctricas! Al desenchufar el cable de alimentación de la toma de corriente tire siempre del enchufe. No tire nunca del cable.
- Antes de conectar el cable de alimentación a la toma de corriente, compruebe que ha completado todas las demás conexiones.



### Cuando el aparato se alimente con CA...

Coloque el aparato en la ubicación deseada y extienda el cable de alimentación. Inserte el cable en la toma de corriente y encienda el aparato si fuera aplicable.

## Contenido del embalaje

- Aparato principal
- Cable de alimentación
- Manual de instrucciones

## Vista general de los componentes

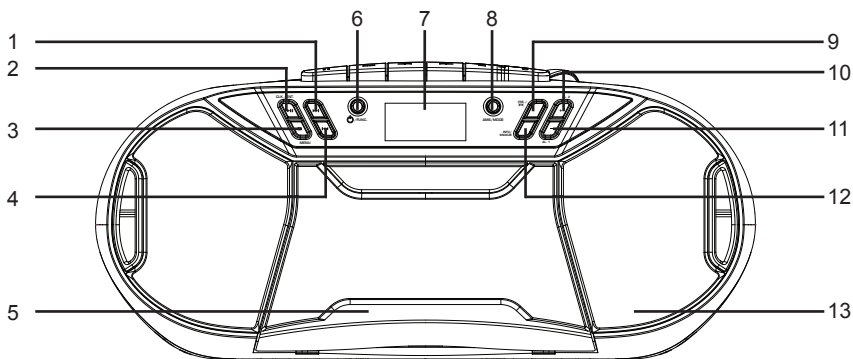

- |  |   |
|--|---|
| 1. Botón "SKIP+ / TUNING+" (avanzar)   | 8. Botón "AMS / MODE" (AMS/modo)                        |
| 2. Botón "ENTER / PLAY / PAUSE / CLOCK" (INTRO / REPRODUCIR / PAUSA / RELOJ) | 9. Botón "PRE. / FOLDER" (carpeta)                      |
| 3. Botón "STOP/MENU" (parada/menú)   | 10. Botón "VOLUME+ / ALARM 2" (volumen+/alarma 2)       |
| 4. Botón SKIP- / TUNING- (retroceder)  | 11. Botón "VOLUME- / ALARM 1" (volumen-/alarma 1)       |
| 5. PUERTA DEL CASETE   | 12. Botón "INFO / SNOOZE" (información/posponer alarma) |
| 6. Botón "STANDBY / FUNCTION" (en espera/función)                            | 13. ALTAVOZ   |
| 7. PANTALLA  |   |

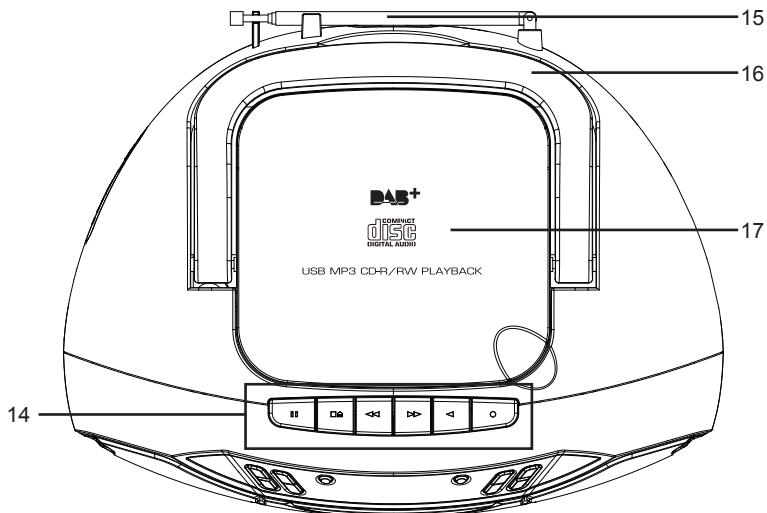

14. BOTONES DE LA CINTA  
15. ANTENA DE FM

16. ASA  
17. TAPA DEL CD

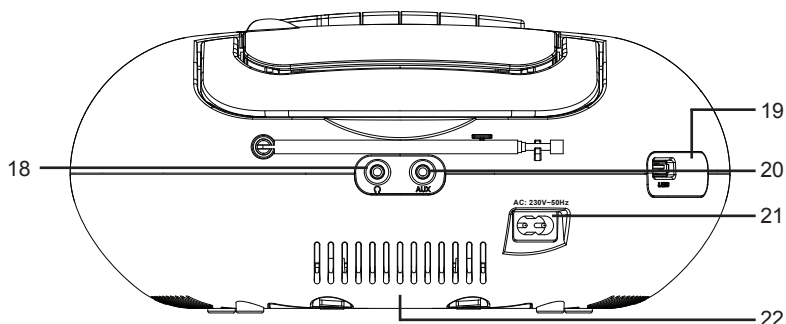

18. CONEXIÓN PARA AURICULARES  
19. CONEXIÓN USB  
20. CONEXIÓN AUX-IN (entrada auxiliar)

21. CONEXIÓN DE CA  
22. TAPA DE LAS PILAS

## **Poner en marcha el aparato/Introducción**

- Escoja un lugar adecuado para colocar el aparato sobre una superficie seca, plana y antideslizante en la que se lo pueda manejar fácilmente.
- Asegúrese de que el aparato tenga suficiente ventilación.
- Quite la lámina protectora de la pantalla si todavía está puesta.
- Pulse el botón "STANDBY / FUNCTION" para encender el aparato.
- Pulse el botón "STANDBY / FUNCTION" durante 3 segundos aprox. para cambiar al modo de espera:

## **Alimentación eléctrica**

- Asegúrese de que la tensión de la red eléctrica coincida con la que se indica en la placa identificativa del modelo.
- Enchufe el cable de alimentación incluido (en caso necesario, vea el compartimento de las pilas) a una toma de corriente instalada correctamente, y enchufe el conector de CA en la parte trasera del aparato.

## **Colocación de las pilas** (no incluidas)

1. Abra la tapa del compartimento de las pilas.
2. Introduzca 6 pilas del tipo UM-2 (tamaño "C") de 1,5 V. ¡Asegúrese de colocarlas con la polaridad correcta (como se indica en el fondo del compartimento de las pilas)!
3. Cierre la tapa del compartimento de las pilas.

### **NOTA:**

Cuando se conecta un cable de alimentación, las pilas se desconectan automáticamente.

### **PRECAUCIÓN:**

- Las pilas pueden tener fugas de ácido. Saque las pilas del aparato cuando no vaya a utilizar el sistema durante mucho tiempo.
- No deben mezclarse pilas de diferentes tipos, ni pilas nuevas con pilas usadas.
- No elimine las pilas tirándolas a la basura doméstica. Devuelva las pilas usadas en un centro de recogida adecuado o a su distribuidor.

### **ADVERTENCIA:**

Las pilas no deben exponerse a un calor excesivo, como la luz del sol, fuego o similar. ¡Peligro de explosión!

## **Ajuste del reloj y la fecha**

El sistema debe estar en el modo de espera para poder ajustar el reloj.

1. Mantenga pulsado el botón "ENTER / PLAY / PAUSE / CLOCK" durante 2 segundos aproximadamente.
2. Utilice los botones "SKIP+ / TUNING+" o "SKIP- / TUNING-" para seleccionar el formato de la hora "12 / 24hr".
3. Pulse el botón "ENTER / PLAY / PAUSE / CLOCK" para confirmar el formato de la hora.
4. Utilice los botones "SKIP+ / TUNING+" o "SKIP- / TUNING-" para ajustar las horas adecuadamente. Los dígitos de las horas empiezan a parpadear.
5. Pulse el botón "ENTER / PLAY / PAUSE / CLOCK" para confirmar las horas.
6. Repita los pasos 4 y 5 para ajustar los minutos y la fecha.

### **NOTA:**

- Mantenga pulsado el botón "ENTER / PLAY / PAUSE / CLOCK" durante el funcionamiento para visualizar brevemente la hora actual.

## **Ajuste de la hora de la alarma**

El sistema debe estar en el modo de espera para poder ajustar la alarma.

Opcionalmente se pueden ajustar dos horas de alarma. Proceda del modo siguiente:

1. Pulse el botón "VOLUME- / ALARM 1" durante 3 segundos aproximadamente. Las horas de la alarma actual empezarán a parpadear.
2. Realice los ajustes con los botones "SKIP+ / TUNING+" o "SKIP- / TUNING-".
3. Pulse el botón "VOLUME- / ALARM 1" para confirmar. Los minutos empezarán a parpadear.
4. Realice los ajustes con los botones "SKIP+ / TUNING+" o "SKIP- / TUNING-".
5. Pulse el botón "VOLUME- / ALARM 1" para confirmar. A continuación, seleccione cómo desea despertarse. Realice los ajustes con los botones "SKIP+ / TUNING+" o "SKIP- / TUNING-". Pulse "VOLUME- / ALARM 1" para confirmar.

- FM:

Cuando llegue la hora a la que está ajustada la alarma, se encenderá la radio. Sonará la última emisora sintonizada.

- DAB:

Cuando llegue la hora a la que está ajustada la alarma, se encenderá la radio. Sonará la última emisora sintonizada.

- CD:

Cuando llegue la hora a la que está ajustada la alarma, el aparato se encenderá en el modo de CD. El CD que esté introducido se reproducirá desde la primera canción.

- USB:

Cuando llegue la hora a la que está ajustada la alarma, el aparato se encenderá en el modo de USB. Las pistas del dispositivo de memoria conectado se reproducirán empezando por la primera.

- ZUMBIDO:

Sonará un zumbido cuando llegue la hora de la alarma.

6. Por último, pulse los botones "SKIP+ / TUNING+" o "SKIP- / TUNING-" para ajustar el volumen de la alarma. Pulse "VOLUME- / ALARM 1" para confirmar.

Para ajustar la hora de la segunda alarma, repita todos los pasos anteriores con el botón "VOLUME+ / ALARM 2".

Una vez finalizado el ajuste de la alarma, en la pantalla aparecerá un símbolo de alarma.

### **Desactivar la alarma**

Pulse brevemente "VOLUME- / ALARM 1" o "VOLUME+ / ALARM 2" para seleccionar "Alarm off".

### **Repetición de la alarma**

La función automática de la alarma se puede apagar durante 9 con el botón "INFO / SNOOZE".

## **Escuchar DAB (solo para DAB)**

Seleccione el modo DAB con el botón "STANDBY / FUNCTION" hasta que en la pantalla se indique "DAB".

La radio realizará automáticamente una búsqueda completa de emisoras DAB+. A continuación se guarda la lista de emisoras, por lo que no será necesario hacer otra búsqueda completa la próxima vez que se encienda la radio. Una vez finalizada la búsqueda, las emisoras se guardan por orden alfabético. Se reproducirá la primera emisora disponible.

### **Menú DAB**

Pulse el botón "STOP / MENU" para seleccionar el menú de la radio DAB. Pulse los botones "SKIP+ / TUNING+" o "SKIP- / TUNING-" para seleccionar los siguientes menús DAB y confirme con el botón "ENTER / PLAY / PAUSE / CLOCK":

- Búsqueda completa:

Inicia la búsqueda de emisoras. Se rastrea la banda de frecuencias DAB para buscar emisoras.

- Sintonización manual:

Para ello debe conocer la frecuencia de la emisora. Puede encontrarla en la página de Internet del servicio de radiodifusión. Seleccione frecuencias individuales con el botón "ENTER / PLAY / PAUSE / CLOCK".

- DRC:

Abreviatura de Digital Range Control (control de rango dinámico). El término DRC describe la relación entre el sonido más bajo y el más alto. Si el rango dinámico es muy alto, hay unos sonidos muy suaves y otros muy fuertes.

En algunas circunstancias, esto puede ser un problema para reproducir la música. Supongamos que está escuchando una emisora de radio en un entorno relativamente ruidoso. Aumentando el volumen puede reproducir más fuerte los tramos débiles.

Sin embargo, esto plantea el inconveniente de que los tramos más fuertes se reproducen a un volumen que puede resultar desagradable. En este caso se recomienda reducir el rango dinámico. Seleccione entre las opciones siguientes:



- DRC apagado: El rango dinámico no se reduce.
- DRC alto: El rango dinámico se reduce mucho.
- DRC bajo: El rango dinámico se reduce ligeramente.
- Prune:

Es posible que ya no pueda recibir emisoras después de una búsqueda o de un cambio de ubicación. Con esta función puede borrar esas estaciones de la lista de recepción. Seleccione "YES" y confirme con el botón "ENTER / PLAY / PAUSE / CLOCK".

- Sistema
- Idioma
- Actualizar hora
- Restablecer ajuste de fábrica
- Versión de software

## **Cómo escuchar la radio FM**

1. Seleccione el modo RADIO con el botón "STANDBY / FUNCTION" hasta que en la pantalla se indique "FM".
2. Para la recepción de FM: Extienda completamente la antena telescópica. Cámbiela de posición para mejorar la recepción.
3. Hay dos opciones para buscar y presintonizar emisoras de radio.

### **• Búsqueda automática:**

¡Importante! Se sobrescribirán las emisoras de radio que ya estén presintonizadas.

Mantenga pulsado el botón "AMS / MODE" durante 3 segundos aproximadamente. El sistema rastrea toda la banda de frecuencias en busca de emisoras de radio. Todas las emisoras que se encuentren se presintonizan desde la frecuencia más baja hasta la más alta.

### **• Búsqueda manual de emisoras de radio:**

Pulse brevemente los botones "SKIP+ / TUNING+" o "SKIP- / TUNING-" hasta que encuentre la emisora de radio que está buscando. Si mantiene pulsado uno de estos botones, el aparato buscará la emisora anterior o la siguiente, respectivamente.

### **Presintonizar emisoras:**

1. Mantenga pulsado el botón "AMS / MODE" de la unidad durante aproximadamente 2 o 3 segundos para iniciar el proceso de presintonización automática.
2. En la pantalla se mostrará el número consecutivo de la memoria y las emisoras de radio se presintonizarán automáticamente en el número consecutivo (nota: cada número consecutivo representa 1 estación presintonizada durante el proceso de presintonización automática).
3. Cuando todas las emisoras de radio estén presintonizadas, pulse el botón "PRE. / FOLDER" para seleccionar las emisoras presintonizadas.

### **Pantalla de información**

Pulse el botón "INFO / SNOOZE" para visualizar la información de FM.

### **Menú FM**

Pulse el botón "STOP / MENU" para seleccionar el menú de la radio FM. Pulse los botones "SKIP+ / TUNING+" o "SKIP- / TUNING-" para seleccionar los siguientes menús FM y confirme con el botón "ENTER / PLAY / PAUSE / CLOCK":

- Configuración de búsqueda: seleccione la opción que desee para la búsqueda automática de emisoras.
- Todas las emisoras: busca todas las emisoras que se pueden recibir. En este caso, la búsqueda de emisoras se para también en las emisoras con recepción débil.
- Solo emisoras fuertes: solo se buscan las emisoras que se reciben claramente.
- Configuración de audio: seleccione MONO o STEREO para la recepción FM.

- Sistema
- Idioma
- Actualizar hora
- Restablecer ajuste de fábrica
- Versión de software

## **Funcionamiento del casete**

### **Reproducir cassetes**

1. Seleccione el modo CASETE con el botón "STANDBY / FUNCTION" hasta que en la pantalla se indique "TAPE".
2. Pulse el botón "STOP/EJECT" para abrir el compartimento del casete.
3. Introduzca un casete de audio grabado en el compartimento con la abertura de la cinta hacia arriba y la cara que desea escuchar mirando hacia delante (carrete de cinta a la derecha). A continuación, cierre otra vez el compartimento para casete.
4. Pulse el botón "PLAY" para escuchar la cinta.
5. Con el botón "STOP/EJECT" puede parar la reproducción.
6. En caso necesario, rebobine la cinta o pásela hacia delante en la dirección de las flechas. F.FWD = hacia delante, RWD = hacia atrás.
7. Pulse siempre el botón "STOP/EJECT" cuando cambie de dirección o pare la cinta. De este modo, evitará que se dañe el aparato y la cinta.
8. Si se pulsa de nuevo el botón "STOP/EJECT" se abre la tapa de compartimento de casete.
9. Para interrumpir brevemente una reproducción, pulse el botón "PAUSE". Pulse el botón de nuevo para continuar la reproducción.

## **Reproducción de CD/MP3**

1. Seleccione el modo CD con el botón "STANDBY / FUNCTION" hasta que en la pantalla se indique "CD".
2. Abra el compartimento de CD tirando hacia arriba de la tapa por la lengüeta.
3. Introduzca un CD con la cara impresa hacia arriba sobre el cono central, de modo que el CD haga clic al encajar en su lugar, y a continuación cierre la tapa del compartimento de CD.
4. El CD se reproducirá desde la primera canción.
5. Para sacar un CD, pulse el botón STOP, abra el compartimento de CD y saque el CD con cuidado.

Mantenga siempre cerrada la tapa del compartimento de CD.

### **NOTA:**

- Si se introduce un disco en la posición del revés, o si no se ha introducido ningún disco, en la pantalla aparece el mensaje "NO".
- No se puede garantizar la reproducción de CD producidos por el usuario, debido a la gran diversidad de software y de medios de CD disponibles.

## **Reproducción de música a través de USB**

Este aparato ha sido desarrollado de acuerdo con los avances más recientes de la técnica en el campo del USB. Lamentablemente, la amplia gama de dispositivos de almacenamiento USB distintos de todo tipo que hay en el mercado actualmente no nos permite garantizar la compatibilidad plena con todos los dispositivos de almacenamiento USB. Por esta razón, en casos poco frecuentes, es posible que haya problemas en la reproducción de archivos desde dispositivos de almacenamiento USB. Esto no se debe a un fallo del funcionamiento del aparato.

1. Seleccione el modo USB con el botón "STANDBY / FUNCTION" hasta que en la pantalla se indique "USB".
2. Conecte un dispositivo de almacenamiento USB directamente en el puerto. La reproducción empieza automáticamente al cabo de algunos segundos.

Para conocer más detalles sobre el funcionamiento, consulte el apartado "Descripción de los botones de control".

**NOTA:**

- Conecte siempre directamente un medio de almacenamiento USB al puerto USB para evitar fallos de funcionamiento.
- El puerto USB no ha sido diseñado para cargar dispositivos externos.

**PRECAUCIÓN:**

Antes de sacar el dispositivo de almacenamiento USB, seleccione un modo de funcionamiento distinto en el aparato.

## **Descripción de los botones de control**

**NOTA:**

Es posible que no todas las funciones sean compatibles, dependiendo del dispositivo de reproducción.

### **"ENTER / PLAY / PAUSE / CLOCK" (INTRO / REPRODUCIR / PAUSA / RELOJ)**

- Con este botón puede interrumpir brevemente la reproducción y reanudarla. En la pantalla se indica intermitente el tiempo de reproducción transcurrido. Pulse el botón de nuevo para continuar la reproducción.
- Mantenga pulsado este botón durante el funcionamiento para visualizar brevemente la hora actual.

### **SKIP+ Y SKIP- (AVANZAR/RETROCEDER)**

Con el botón "SKIP+ / TUNING+" puede saltar a la pista siguiente, etc.

- Si se mantiene pulsado el botón, el aparato empieza a buscar en las pistas.

El botón "SKIP- / TUNING-" se puede usar del modo siguiente:

Pulsar una vez = la pista actual vuelve a empezar desde el principio.

Pulsar dos veces = retrocede a la pista anterior.

### **STOP (PARAR)**

Se detiene la reproducción.

### **Volumen**

Puede ajustar el volumen que desee con los botones "VOLUME- / ALARM 1" o "VOLUME+ / ALARM 2".

### **MODO**

- En el modo parado, para programar cualquier orden de pistas (consulte el apartado "Reproducción programada").

*Durante la reproducción de un CD de audio:*

Pulsar una vez = el modo de reproducción normal. En la pantalla se indica "Normal".

Pulsar dos veces = la pista actual se repite continuamente. En la pantalla se indica "Repeat One".

Pulsar tres veces = el CD completo se reproduce de manera continua. En la pantalla se indica "Repeat All".

Pulsar cuatro veces = todas las pistas se reproducen en orden aleatorio. En la pantalla se indica "Random".

Pulsar cinco veces = regresar al modo de reproducción normal.

*Durante la reproducción de música MP3 (en el modo USB):*

Pulsar una vez = el modo de reproducción normal. En la pantalla se indica "Normal".

Pulsar dos veces = la pista actual se repite continuamente. En la pantalla se indica "Repeat One".

Pulsar tres veces = la carpeta seleccionada se repite continuamente. En la pantalla se indica "Repeat Album".

Pulsar cuatro veces = el CD completo se reproduce de manera continua. En la pantalla se indica "Repeat All".

Pulsar cinco veces = todas las pistas se reproducen en orden aleatorio. En la pantalla se indica "Random".

Pulsar seis veces = regresar al modo de reproducción normal.

### **"PRE./FOLDER" (CARPETA)**

Use el botón "PRE. / FOLDER" para seleccionar la carpeta.

## **Reproducción programada**

Se puede utilizar para programar cualquier secuencia de pistas que se desee.

1. Pulse el botón "STOP".
2. Pulse el botón "AMS / MODE". "P\_01" empezará a parpadear.

P\_01 indica el puesto en la memoria

Utilice los botones "SKIP+ / TUNING+" o "SKIP- / TUNING-" para seleccionar la pista que desee y, a continuación, pulse de nuevo el botón "AMS / MODE".

La indicación "P\_01" cambiará a "P\_02".

3. Seleccione la pista siguiente con los botones "SKIP+ / TUNING+" o "SKIP- / TUNING-" y pulse de nuevo el botón "AMS / MODE". Repita el procedimiento hasta que se hayan seleccionado todas las pistas.

### **NOTA:**

Cuando se haya alcanzado la capacidad de memoria máxima para la programación de pistas, en la pantalla se indicará "PROGFULL".

4. Pulse el botón "ENTER / PLAY / PAUSE / CLOCK". Empezará la reproducción. En la parte superior izquierda de la pantalla se indicará "MEM".
5. Pulse el botón una vez para parar la reproducción sin que se borre el programa.
6. Para volver a reproducir las pistas programadas, pulse el botón "ENTER / PLAY / PAUSE / CLOCK".
7. Para borrar el programa, pulse dos veces el botón "STOP". Desaparecerá el mensaje "MEM".

## **Reproducción de música en formato MP3**

Con este dispositivo es posible reproducir música en formato MP3. El dispositivo también es compatible con todo tipo de CD estándar:

CD, CD-RW, CD-R.

Con este aparato se pueden reproducir CD de MP3. Se pueden comprimir hasta 99 pistas y almacenarlas en estos CD. El aparato detecta automáticamente un CD de MP3 (el número total de pistas y MP3 aparecen en la pantalla). Si desea reproducir uno de estos CD, proceda como se describe en el apartado "Reproducción de CD/MP3". Las pistas se pueden programar como se describe en el apartado "Reproducción programada".

## **Conexión AUX IN (entrada para dispositivos auxiliares)**

Con esta entrada puede escuchar también el sonido de otros dispositivos de reproducción, como reproductores de MP3, reproductores de CD, etc. a través de los altavoces.

1. Conecte el dispositivo externo con un conector estéreo de 3,5 mm a la entrada "AUX-IN".
2. Seleccione el modo AUX con el botón "STANDBY / FUNCTION" hasta que en la pantalla se indique "Aux".
3. Escuchará a través de los altavoces la reproducción del sonido procedente del dispositivo externo. Puede ajustar el volumen con los botones "VOLUME- / ALARM 1" o "VOLUME+ / ALARM 2". Los botones del CD no funcionan.
4. Consulte el resto del procedimiento en las instrucciones de funcionamiento del dispositivo de audio externo.

### **NOTA:**

Ajuste el volumen del dispositivo externo a un nivel agradable.

## **Entrada para auriculares**

Para escuchar música en privado, utilice auriculares con un conector estéreo de 3,5 y conéctelos a la entrada para auriculares situada en la parte trasera del aparato. Los altavoces se silenciarán.

## **Limpieza y mantenimiento**

ADVERTENCIA:

No sumerja el aparato en agua.

- Antes de limpiar el aparato, desenchúfelo siempre de la toma de corriente.
- Las marcas en la superficie se pueden limpiar con un paño ligeramente humedecido y sin ningún producto adicional.

## Nota:



No tire los aparatos eléctricos o electrónicos a la basura normal.

- Lleve este material al punto de reciclado.
- Algunas piezas de estos aparatos pueden ser dañinas para la salud o el medio ambiente.
- Para ahorrar energía, si el aparato cesa su actividad durante rato, se apagará y entrará en modo standby automáticamente. Se puede volver a encender mediante el botón de ENCENDIDO.
- Para descargar la declaración completa, visite nuestra página web:

<https://www.bigbeninteractive.es/asistencia-tecnica/> y el apartado <<Declaración de conformidad>>.

THOMSON es una marca comercial de TECHNICOLOR SA o sus afiliados usada por Bigben Interactive bajo licencia.

Fabricado por BIGBEN INTERACTIVE SA

396, Rue de la Voyette

CRT2 - FRETIN

CS 90414

59814 LESQUIN Cedex - Francia

[www.bigben.eu](http://www.bigben.eu)

Fabricado en China



### Fabricant : Bigben Interactive FRANCE

396, Rue de la Voyette, C.R.T. 2 Fretin,  
CS 90414 - 59814 LESQUIN Cedex, France

### Bigben Interactive DEUTSCHLAND GmbH

Walter Gropius Str. 28, 50126 Bergheim, Deutschland

### Bigben Interactive BELGIUM, s.a./n.v.

Waterloo Office Park, Bât. H, Drève Richelle 161 bte 15  
1410 Waterloo, Belgium

### Bigben Interactive NEDERLAND b.v.

Franciscusweg 249-3B, 1216 SG Hilversum, Nederland

### Bigben Interactive SPAIN S.L.

C/ Musgo 5, 2ª planta, 28023 Madrid, Spain

### Bigben Interactive ITALIA s.r.l

Corso Sempione 221, 20025 Legnano - MI, Italia

FABRIQUÉ EN CHINE / MADE IN CHINA

### HOTLINE

FRANCE, du lundi au vendredi (sauf jours fériés) :  
9h00-19h00 ou [support.thomson@bigben.fr](mailto:support.thomson@bigben.fr)

 **N°Cristal** 09 69 32 59 62

APPEL NON SURTAXE

DEUTSCHLAND, Montag bis Sonntag von 8:00 bis 24:00 Uhr  
09001-84 30 44\* (0,49€/Min. aus dem deutschen Festnetz, Anrufe aus allen  
Mobilfunknetzen nicht möglich) oder [support@bigben-interactive.de](mailto:support@bigben-interactive.de)  
\*Minderjährige müssen vorher einen Erziehungsberechtigten um Erlaubnis fragen.

BELGIQUE / NEDERLAND, [customerservice@bigben-interactive.be](mailto:customerservice@bigben-interactive.be)  
[klantenservice@bigben-interactive.nl](mailto:klantenservice@bigben-interactive.nl)

ESPAÑA, [sat@bigbeninteractive.es](mailto:sat@bigbeninteractive.es)

ITALIA, [support@bigbeninteractive.it](mailto:support@bigbeninteractive.it)

[www.bigben.eu](http://www.bigben.eu)

# THOMSON

IT

Stereo portatile

**DAB / USB / MP3 / CD / RADIO PLL FM /  
MUSICASSETTE**



## ISTRUZIONI

PRIMA DI UTILIZZARE L'APPARECCHIO, LEGGERE PER INTERO  
IL PRESENTE MANUALE E CONSERVARLO PER CONSULTAZIONI  
FUTURE.

## AVVERTENZE E PRECAUZIONI



Il simbolo del fulmine con punta a forma di freccia all'interno di un triangolo equilatero indica la presenza di tensione pericolosa non isolata all'interno del prodotto di potenza tale da costituire un rischio di folgorazione.



Il punto esclamativo all'interno di un triangolo equilatero indica la presenza di istruzioni importanti sul funzionamento o la manutenzione dell'apparecchio nella documentazione fornita insieme al prodotto.

### Avvertenze di sicurezza importanti

- Leggere queste istruzioni.
- Conservare queste istruzioni.
- Rispettare tutte le avvertenze.
- Seguire tutte le istruzioni.
- Per qualsiasi intervento di assistenza, rivolgersi a tecnici qualificati.
- Non esporre l'apparecchio a gocce o schizzi e non collocare sull'apparecchio oggetti contenenti liquidi, come vasi da fiori.
- Gli apparecchi di classe I devono essere collegati a prese di corrente dotate di messa a terra.
- La spina del cavo di alimentazione collega l'apparecchio alla rete elettrica e deve rimanere accessibile durante l'uso.
- Per scollegare completamente l'apparecchio dalla rete elettrica, estrarre la spina dalla presa di corrente. La spina del cavo di alimentazione non deve essere nascosta ma deve rimanere accessibile durante l'uso.
- Quando la spia è accesa, l'apparecchio è collegato alla rete elettrica. Quando la spia è spenta, l'apparecchio è completamente scollegato dalla rete elettrica.

### INFORMAZIONI SULLE BATTERIE (applicabile solo se sono incluse batterie)

- Rispettare la polarità durante l'inserimento delle batterie.
- Inserire le batterie in modo tale da evitare il rischio di corto circuito.
- Non usare contemporaneamente batterie nuove e batterie usate.
- Non usare contemporaneamente batterie alcaline, standard (zinco-carbone) o ricaricabili (nicel-cadmio).
- Non esporre le batterie a fonti di calore eccessivo come luce solare diretta, fiamme o similari.
- Rimuovere le batterie in previsione di un lungo periodo di inutilizzo.
- Se il liquido contenuto nelle batterie entra a contatto con gli occhi o la pelle, lavare immediatamente e accuratamente l'area interessata con acqua pulita e consultare un medico.
- Il prodotto/telecomando può contenere una batteria a bottone.

### AVVERTENZA!

Questo prodotto non deve essere usato da persone (compresi i bambini) con ridotte capacità fisiche, sensoriali o mentali o prive di esperienza o conoscenza, a meno che non siano supervisionate da una persona in grado di leggere e rispettare correttamente le istruzioni. I bambini devono usare il prodotto sotto la supervisione di un adulto.





## AVVERTENZE RELATIVE ALLE BATTERIE

Non ingerire le batterie per evitare il rischio di ustioni chimiche. Questo prodotto contiene una o più batterie. Se viene ingerita, una batteria può causare ustioni interne gravi o letali in appena 2 ore. Conservare le batterie nuove e usate fuori dalla portata dei bambini e di persone vulnerabili. Se il vano batterie non si chiude saldamente, non usare il prodotto. In caso di ingestione di una batteria, contattare immediatamente un medico.

## NOTE IMPORTANTI

Rischio di esplosione se le batterie sono sostituite in modo scorretto e se il prodotto con le batterie installate non viene usato per un lungo periodo.

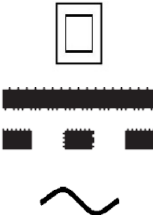
Sostituire le batterie usate con modelli identici o equivalenti.

Doppio isolamento	
Corrente continua	
Corrente alternata	
Per il solo uso in interni	

## Protezione dell'ambiente



Il prodotto è stato progettato e fabbricato con materiali e componenti di alta qualità che possono essere riciclati e riutilizzati.



Questo prodotto contiene una batteria ricaricabile integrata contemplata dalla direttiva europea 2006/66/EC

che non deve essere smaltita insieme ai rifiuti domestici. Informarsi sulle normative locali relative alla raccolta differenziata delle batterie in quanto il loro corretto smaltimento permette di evitare conseguenze negative per l'ambiente e la salute.



Il simbolo del bidone della spazzatura barrato da una croce indica che il prodotto è soggetto alla direttiva europea 2002/96/CE. Si prega di informarsi sul sistema di raccolta differenziata per i rifiuti RAEE (prodotti elettrici ed elettronici). Attenersi alle normative locali e non smaltire i vecchi prodotti con i normali rifiuti domestici. Lo smaltimento corretto del prodotto aiuta a prevenire potenziali conseguenze negative per l'ambiente e la salute.

## Conformità



Questo prodotto è conforme ai requisiti dell'Unione europea sulle interferenze radio.

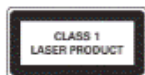

Questo apparecchio include questa etichetta.

## Autonomia batterie:

Assicurarsi che le batterie siano inserite correttamente per evitare di danneggiare l'apparecchio. Rimuovere le batterie quando l'apparecchio non sarà utilizzato per un lungo periodo, poiché ciò causerà la perdita di liquido dalle batterie e, dunque, danni all'apparecchio.

Utilizzare batterie dello stesso tipo. Non usare tipi diversi di batterie contemporaneamente.

Non gettare le batterie nel fuoco e non esporle al sole o a simili fonti di calore.

Se il liquido contenuto nelle batterie entra in contatto con gli occhi o la pelle, lavare immediatamente e accuratamente l'area con acqua pulita e consultare un medico.

### ATTENZIONE

- Rischio di danni al prodotto! Assicurarsi che la tensione di alimentazione corrisponda a quella indicata sull'etichetta sul retro.
- Rischio di scossa elettrica! Quando si stacca il cavo di alimentazione CA, afferrare la spina per estrarla dalla presa di corrente. Non tirare mai il cavo di alimentazione.
- Prima di collegare il cavo di alimentazione CA, accertarsi di aver eseguito tutti gli altri collegamenti.



## Alimentazione elettrica CA

Collocare l'unità nella posizione desiderata e srotolare il cavo di alimentazione. Inserire il cavo nella presa di alimentazione e accendere l'interruttore, se applicabile.

## Contenuto della confezione

- Unità principale
- Cavo di alimentazione
- Manuale di istruzioni

## Panoramica dei componenti

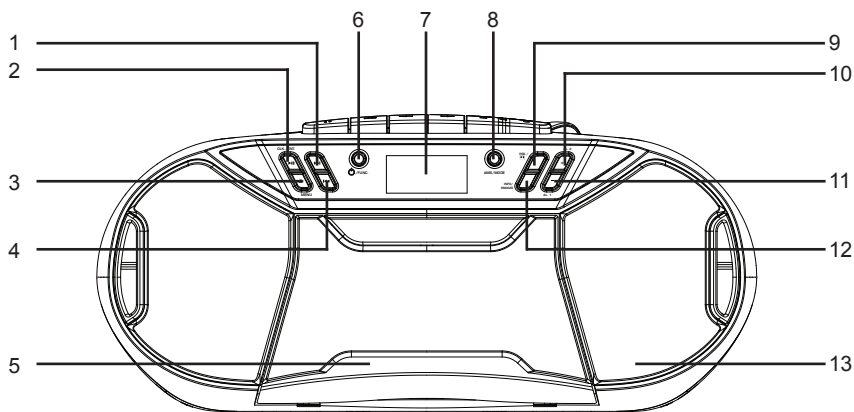

- |   |                                  |
|---|----------------------------------|
| 1. Pulsante AVANTI / SINTONIA+                | 7. DISPLAY                       |
| 2. Pulsante OK / RIPRODUCI / PAUSA / OROLOGIO | 8. Pulsante AMS / MODE           |
| 3. Pulsante STOP / MENU                       | 9. Pulsante PRE. / CARTELLA      |
| 4. Pulsante INDIETRO / SINTONIA-              | 10. Pulsante VOLUME+ / SVEGLIA 2 |
| 5. VANO MUSICASSETTE                          | 11. Pulsante VOLUME- / SVEGLIA 1 |
| 6. Pulsante STANDBY / FUNC.                   | 12. Pulsante INFO / SNOOZE       |
|   | 13. ALTOPARLANTE                 |

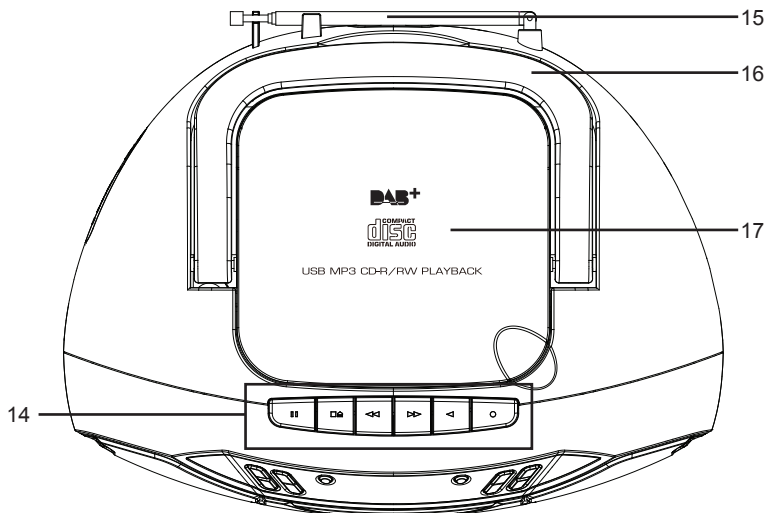

14. PULSANTI MUSICASSETTA  
15. ANTENNA FM

16. MANIGLIA  
17. VANO CD

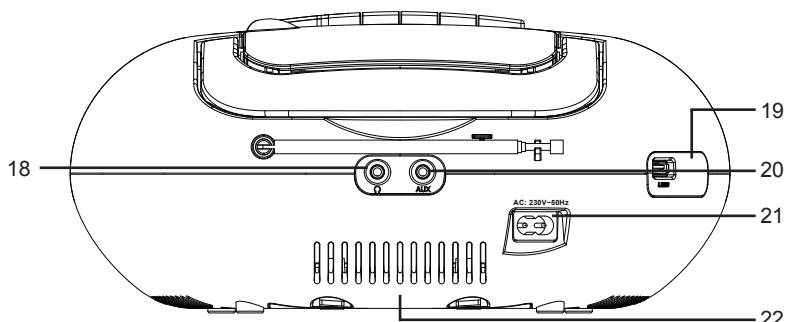

18. PRESA PER CUFFIE  
19. PRESA USB  
20. PRESA INGRESSO AUX

21. PRESA DI ALIMENTAZIONE CA  
22. VANO BATTERIE

## **Introduzione all'uso**

- Installare l'unità su una superficie asciutta, piana, antiscivolo e che ne renda facile l'utilizzo.
- Assicurarci che l'unità sia sufficientemente ventilata.
- Rimuovere la pellicola protettiva dal display, se presente.
- Premere il pulsante "STANDBY / FUNC." per accendere l'apparecchio.
- Tenere premuto il pulsante "STANDBY / FUNC." per circa 3 secondi per attivare la modalità di standby.

## **Alimentazione elettrica**

- Assicurarsi che la tensione della rete elettrica corrisponda a quella riportata sulla targa dell'unità.
- Collegare il cavo di alimentazione fornito (controllare l'interno del vano batterie) a una presa di corrente installata correttamente, quindi collegare il connettore CA alla presa sul retro dell'apparecchio.

## **Inserimento delle batterie (non fornite)**

1. Aprire il coperchio del vano batterie.
2. Inserire 6 batterie UM-2 (tipo "C") da 1,5 V. Assicurarsi di rispettare la corretta polarità (indicata all'interno del vano batterie).
3. Chiudere il coperchio del vano batterie.

## **NOTA**

quando il cavo di alimentazione è collegato alla presa di corrente, l'alimentazione a batterie è automaticamente disattivata.

## **ATTENZIONE**

- Le batterie possono subire perdite elettrolitiche. In previsione di un lungo periodo di inutilizzo dell'unità, rimuovere le batterie.
- Non usare contemporaneamente batterie nuove e usate o batterie di tipo diverso.
- Non smaltire le batterie insieme ai rifiuti domestici. Portarle presso gli appositi punti di raccolta o consegnarle al rivenditore.

## **AVVERTENZA**

Non esporre le batterie a calore eccessivo come luce solare diretta, fiamme o simili. Pericolo di esplosione!

## **Impostazione dell'orologio e della data**

Per poter impostare l'orologio, l'unità deve essere in modalità di standby.

1. Tenere premuto il pulsante "OK / RIPRODUCI / PAUSA / OROLOGIO" per circa 2 secondi.
2. Usare i pulsanti "AVANTI / SINTONIA+" e "INDIETRO / SINTONIA-" per impostare il formato orario 12 o 24 ore.
3. Premere il pulsante "OK / RIPRODUCI / PAUSA / OROLOGIO" per confermare il formato orario.
4. Usare i pulsanti "AVANTI / SINTONIA+" e "INDIETRO / SINTONIA-" per impostare le ore. Le cifre delle ore inizieranno a lampeggiare.
5. Premere il pulsante "OK / RIPRODUCI / PAUSA / OROLOGIO" per confermare le ore.
6. Ripetere i passaggi 4 e 5 per impostare i minuti e la data.

## **NOTA**

- Tenere premuto brevemente il pulsante "OK / RIPRODUCI / PAUSA / OROLOGIO" durante la riproduzione per visualizzare l'orologio.

## **Impostazione della sveglia**

Per poter impostare la sveglia, l'unità deve essere in modalità di standby.

È possibile impostare due sveglie. Procedere come descritto di seguito.

1. Tenere premuto il pulsante "VOLUME- / SVEGLIA 1" per circa 3 secondi. Le cifre dell'ora della sveglia inizieranno a lampeggiare.
2. Impostare le ore con i pulsanti "AVANTI / SINTONIA+" e "INDIETRO / SINTONIA-".
3. Premere il pulsante "VOLUME- / SVEGLIA 1" per confermare. Le cifre dei minuti inizieranno a lampeggiare.
4. Impostare i minuti con i pulsanti "AVANTI / SINTONIA+" e "INDIETRO / SINTONIA-".
5. Premere il pulsante "VOLUME- / SVEGLIA 1" per confermare. Quindi selezionare la modalità della sveglia. Impostare la modalità della sveglia con i pulsanti "AVANTI / SINTONIA+" e "INDIETRO / SINTONIA-". Premere il pulsante "VOLUME- / SVEGLIA 1" per confermare.

- FM:

All'orario impostato per la sveglia, la radio si accenderà. Si sintonizzerà sull'ultima stazione impostata.

- DAB:

All'orario impostato per la sveglia, la radio si accenderà. Si sintonizzerà sull'ultima stazione impostata.

- CD:

All'orario impostato per la sveglia, l'unità si accenderà in modalità CD. Il CD inserito verrà riprodotto dalla prima traccia.

- USB:

All'orario impostato per la sveglia, l'unità si accenderà in modalità USB. Le tracce memorizzate sul dispositivo USB verranno riprodotte dalla prima traccia.

- BUZZ:

All'orario impostato per la sveglia, verrà riprodotta una suoneria.

6. Infine, usare i pulsanti "AVANTI / SINTONIA+" e "INDIETRO / SINTONIA-" per impostare il volume della sveglia. Premere il pulsante "VOLUME- / SVEGLIA 1" per confermare.

Per impostare l'orario della seconda sveglia, ripetere i passaggi precedenti con il pulsante "VOLUME+ / SVEGLIA 2".

Dopo aver completato l'impostazione della sveglia, sul display apparirà il simbolo della sveglia.

### **Disattivazione della sveglia**

Premere brevemente il pulsante "VOLUME- / SVEGLIA 1" o "VOLUME+ / SVEGLIA 2" per selezionare "Alarm off".

### **Posticipo della sveglia**

Per posticipare la sveglia di 9 minuti, premere il pulsante "INFO / SNOOZE".

## **Ascolto della radio DAB (solo per DAB)**

Premere ripetutamente il pulsante "STANDBY / FUNC." finché sul display non appare "DAB".

La radio avvierà automaticamente la ricerca delle stazioni DAB+. L'elenco delle stazioni verrà memorizzato, eliminando la necessità di eseguire una nuova ricerca alla successiva accensione della radio. Al termine della ricerca, le stazioni saranno memorizzate in ordine alfabetico. La radio si sintonizzerà sulla prima stazione disponibile.

### **Menu DAB**

Premere il pulsante "STOP / MENU" per selezionare il menu della radio DAB. Usare i pulsanti "AVANTI / SINTONIA+" e "INDIETRO / SINTONIA-" per selezionare una delle seguenti voci del menu, e confermare con il pulsante "OK / RIPRODUCI / PAUSA / OROLOGIO".

- Ricerca automatica

Verrà avviata la ricerca automatica. La banda DAB verrà scansata per individuare le stazioni.

- Ricerca manuale

In questo caso è necessario conoscere la frequenza della stazione, reperibile sul sito web del servizio di radiodiffusione. Selezionare le singole frequenze con il pulsante "OK / RIPRODUCI / PAUSA / OROLOGIO".

- DRC

È la siglia di Digital Range Control (gamma dinamica). Il termine DRC descrive il rapporto tra il suono più forte e più debole. Se la gamma dinamica è molto alta, sono presenti suoni molto deboli e suoni molto forti.

In alcune circostanze, ciò può interferire con la riproduzione. Ad esempio, se si ascolta una stazione radio in un ambiente relativamente rumoroso, aumentando il volume è possibile alzare il volume delle sezioni più deboli.

Tuttavia, ciò ha lo svantaggio di alzare eccessivamente il volume delle sezioni più forti. In questo caso, è preferibile ridurre la gamma dinamica. Selezionare una delle seguenti opzioni.

- DRC off: la gamma dinamica non verrà ridotta.
- DRC high: la gamma dinamica verrà ridotta in modo significativo.
- DRC low: la gamma dinamica verrà ridotta leggermente.
- Elimina

Dopo aver cambiato posizione o aver effettuato una ricerca delle stazioni, la radio potrebbe non ricevere più alcune stazioni. Con questa funzione è possibile eliminare tali stazioni dall'elenco. Selezionare "YES" e confermare con il pulsante "OK / RIPRODUCI / PAUSA / OROLOGIO".

- Sistema
- Lingua
- Aggiornamento dell'orario
- Ripristino delle impostazioni
- Versione software

## **Ascolto della radio FM**

1. Premere ripetutamente il pulsante "STANDBY / FUNC." finché sul display non appare "FM".
2. Per la ricezione FM: estendere completamente l'antenna telescopica. Modificarne la posizione per migliorare la ricezione.
3. Sono disponibili due opzioni per cercare e memorizzare le stazioni radio.

### **• Ricerca automatica delle stazioni**

Importante! Qualsiasi stazione radio memorizzata verrà eliminata.

Tenere premuto il pulsante "AMS / MODE" per circa 3 secondi. L'unità cercherà stazioni radio nell'intera banda di frequenza. Tutte le stazioni trovate verranno memorizzate, dalla frequenza più bassa a quella più alta.

### **• Ricerca manuale delle stazioni**

Premere brevemente i pulsanti "AVANTI / SINTONIA+" e "INDIETRO / SINTONIA-" fino a trovare la stazione radio desiderata. Tenendo i pulsanti premuti, l'unità cercherà le stazioni dalla precedente alla successiva.

### **Stazioni memorizzate**

1. Tenere premuto il pulsante "AMS / MODE" per circa 2-3 secondi per avviare il processo di memorizzazione automatica.
2. Sul display apparirà il numero di memorizzazione di ogni stazione (nota: a ogni stazione radio verrà assegnato un numero in memoria durante il processo di memorizzazione automatica).
3. Quando tutte le stazioni sono state memorizzate, premere il pulsante "PRE. / CARTELLA" per selezionare la stazione desiderata.

### **Informazioni sulla stazione**

Premere il pulsante "INFO / SNOOZE" per visualizzare le informazioni sulla stazione FM.

### **Menu FM**

Premere il pulsante "STOP / MENU" per selezionare il menu della radio FM. Usare i pulsanti "AVANTI / SINTONIA+" e "INDIETRO / SINTONIA-" per selezionare una delle seguenti voci del menu, e confermare con il pulsante "OK / RIPRODUCI / PAUSA / OROLOGIO".

- Modalità di ricerca: selezionare la modalità di ricerca desiderata per la ricerca automatica delle stazioni.
- Tutte le stazioni: l'unità cercherà tutte le stazioni disponibili. In tal caso, l'unità memorizzerà anche le stazioni con segnale debole.
- Solo stazioni forti: l'unità cercherà solo le stazioni con segnale forte.
- Impostazione audio: selezionare MONO o STEREO per la ricezione FM.
- Sistema
- Lingua
- Aggiornamento dell'orario
- Ripristino delle impostazioni
- Versione software

## **Ascolto di musicassette**

### **Riproduzione di musicassette**

1. Premere ripetutamente il pulsante "STANDBY / FUNC." finché sul display non appare "TAPE".
2. Premere il pulsante "STOP/EJECT" per aprire il vano musicassette.
3. Inserire una musicassetta nel vano, con l'apertura della musicassetta rivolta verso l'alto e il lato che si desidera ascoltare rivolto in avanti (bobina piena a destra). Chiudere il coperchio del vano musicassette.
4. Premere il pulsante RIPRODUCI per ascoltare la musicassetta.
5. Premere il pulsante STOP/EJECT per interrompere la riproduzione.
6. Se necessario, è possibile avvolgere la musicassetta in avanti o all'indietro con i pulsanti freccia. F.FWD = avanti, RWD = indietro.
7. Premere sempre il pulsante STOP/EJECT prima di cambiare la direzione o interrompere la musicassetta per evitare di danneggiare l'unità e la musicassetta.
8. Premere nuovamente il pulsante STOP/EJECT per aprire il vano musicassetta.
9. Per interrompere momentaneamente la riproduzione, premere il pulsante PAUSA. Premere nuovamente il pulsante per riprendere la riproduzione.

### **Riproduzione di CD / MP3**

1. Premere ripetutamente il pulsante "STANDBY / FUNC." finché sul display non appare "CD".
2. Aprire il vano CD tirando il coperchio verso l'alto, usando la linguetta.
3. Inserire un CD audio sul cono centrale con il lato stampato rivolto verso l'alto finché non scatta in posizione, quindi chiudere il coperchio del vano CD.
4. Il CD verrà riprodotto dalla prima traccia.
5. Per rimuovere un CD, premere il pulsante STOP, aprire il vano CD e sollevare il CD con attenzione.

Tenere il vano CD sempre chiuso.

#### **NOTA:**

- Se il CD viene inserito al contrario o se non viene inserito alcun disco, sul display apparirà il messaggio "NO DISC".
- Non è possibile garantire la riproduzione di qualsiasi CD a causa della grande varietà di software e dischi fisici.

### **Riproduzione audio tramite USB**

L'unità è stata sviluppata con l'ultima tecnologia disponibile nel campo dello standard USB. L'ampia varietà di supporti di archiviazione USB attualmente sul mercato non permette di garantire la piena compatibilità dell'unità con tutti i dispositivi USB. Per tale motivo, in rari casi potrebbero sorgere problemi durante la riproduzione di file archiviati su dispositivi USB. Non si tratta di un malfunzionamento dell'unità.

1. Premere ripetutamente il pulsante "STANDBY / FUNC." finché sul display non appare "USB".
2. Collegare un supporto di archiviazione USB all'apposita presa. La riproduzione inizierà automaticamente dopo qualche secondo.

Per i comandi, consultare la sezione "Descrizione dei comandi".

#### **NOTA:**

- Collegare il supporto di archiviazione USB direttamente alla porta USB per evitare malfunzionamenti.
- La porta USB non è progettata per ricaricare dispositivi esterni.

#### **ATTENZIONE!**

Passare a una diversa modalità operativa prima di rimuovere il supporto di archiviazione USB.

## **Descrizione dei comandi**

### **NOTA:**

A seconda del dispositivo di riproduzione, non tutte le funzioni potrebbero essere supportate.

### **OK / RIPRODUCI / PAUSA / OROLOGIO**

- Con questo pulsante è possibile sospendere e riprendere la riproduzione. Sul display lampeggerà il tempo di riproduzione trascorso. Premere nuovamente il pulsante per riprendere la riproduzione.
- Tenere premuto questo pulsante durante la riproduzione per visualizzare brevemente l'orologio.

### **AVANTI e INDIETRO**

Con il pulsante "AVANTI / SINTONIA+" è possibile passare alla traccia successiva.

- Tenere premuto il pulsante per avviare la ricerca all'interno della traccia.

Il pulsante "INDIETRO / SINTONIA-" ha due funzioni:

Una pressione: la traccia corrente verrà riprodotta dall'inizio.

Due pressioni: verrà riprodotta la traccia precedente.

### **STOP**

La riproduzione viene interrotta.

### **Volume**

È possibile regolare il volume con i pulsanti "VOLUME- / SVEGLIA 1" e "VOLUME+ / SVEGLIA 2".

### **MODE**

- Quando l'unità non è in riproduzione, questo pulsante permette di programmare le tracce in qualsiasi ordine (consultare la sezione "Riproduzione programmata").

*Durante la riproduzione di un CD audio*

Una pressione: modalità di riproduzione normale. Sul display apparirà "Normal".

Due pressioni: la traccia corrente verrà ripetuta continuamente. Sul display apparirà "Repeat One".

Tre pressioni: l'intero CD verrà ripetuto continuamente. Sul display apparirà "Repeat All".

Quattro pressioni: tutte le tracce verranno riprodotte in ordine casuale. Sul display apparirà "Random".

Cinque pressioni: ripristino della modalità di riproduzione normale.

*Durante la riproduzione di file MP3 (in modalità USB)*

Una pressione: modalità di riproduzione normale. Sul display apparirà "Normal".

Due pressioni: la traccia corrente verrà ripetuta continuamente. Sul display apparirà "Repeat One".

Tre pressioni: la cartella corrente verrà ripetuta continuamente. Sul display apparirà "Repeat Album".

Quattro pressioni: l'intero CD verrà ripetuto continuamente. Sul display apparirà "Repeat All".

Cinque pressioni: tutte le tracce verranno riprodotte in ordine casuale. Sul display apparirà "Random".

Sei pressioni: ripristino della modalità di riproduzione normale.

### **PRE./CARTELLA**

Usare il pulsante "PRE. / CARTELLA" per selezionare la cartella desiderata.

## **Riproduzione programmata**

Questa funzione può essere usata per riprodurre le tracce nella sequenza desiderata.

1. Premere il pulsante "STOP".

2. Premere il pulsante "AMS / MODE". Sul display lampeggerà "P\_01".

P\_01 indica la posizione in memoria.

Usare i pulsanti "AVANTI / SINTONIA+" e "INDIETRO / SINTONIA-" per selezionare la traccia desiderata, quindi premere nuovamente il pulsante "AMS / MODE".

Sul display al posto di "P\_01" apparirà "P\_02".

3. Usare i pulsanti "AVANTI / SINTONIA+" e "INDIETRO / SINTONIA-" e premere nuovamente il pulsante "AMS / MODALITÀ". Ripetere la procedura fino a selezionare tutte le tracce desiderate.



## **NOTA**

Al raggiungimento della massima capacità di memorizzazione delle tracce, sul display apparirà "PROGFULL".

4. Premere il pulsante "OK / RIPRODUCI / PAUSA / OROLOGIO". La riproduzione verrà avviata. Nell'angolo superiore sinistro del display apparirà "MEM".
5. Premere una volta il pulsante per interrompere la riproduzione ma conservare il programma.
6. Per riprendere la riproduzione del programma, premere il pulsante "OK / RIPRODUCI / PAUSA / OROLOGIO".
7. Per eliminare il programma, premere due volte il pulsante "STOP". La scritta "MEM" scomparirà.

## **Riproduzione audio in formato MP3**

Con questa unità è possibile riprodurre tracce audio in formato MP3. L'unità supporta tutti i tipi standard di CD:

CD, CD-RW, CD-R.

Questo apparecchio può riprodurre CD MP3. In questo tipo di CD è possibile comprimere e memorizzare fino a 99 tracce. Questo apparecchio rileva i CD MP3 automaticamente (sul display appare il numero totale delle tracce e MP3). Per riprodurre un CD di questo tipo, procede come descritto alla sezione "Riproduzione di CD / MP3". Le tracce possono essere programmate come descritto alla sezione "Riproduzione programmata".

## **Ingresso AUX**

Tramite questa presa è possibile ascoltare l'audio di altri dispositivi di riproduzione come lettori MP3, lettori CD, ecc. attraverso gli altoparlanti.

1. Collegare il dispositivo alla presa AUX con un cavo dotato di connettore stereo da 3,5 mm.
2. Premere ripetutamente il pulsante "STANDBY / FUNC." finché sul display non appare "Aux".
3. L'audio del dispositivo esterno verrà riprodotto attraverso gli altoparlanti. È possibile regolare il volume con i pulsanti "VOLUME- / SVEGLIA 1" e "VOLUME+ / SVEGLIA 2". I pulsanti di riproduzione CD non sono attivi.
4. Per le altre funzioni consultare il manuale del dispositivo audio esterno.

### **NOTA:**

regolare il volume del dispositivo esterno su un livello confortevole.

## **Collegamento delle cuffie**

Per ascoltare l'audio tramite cuffie, collegare un paio di cuffie dotate di connettore stereo da 3,5 mm all'ingresso cuffie sul retro dell'unità. Gli altoparlanti saranno disattivi.

## **Pulizia e manutenzione**

### **AVVERTENZE**

Non immergere l'apparecchio nell'acqua.

- Scollegare sempre il cavo di alimentazione dalla presa di corrente prima di pulire l'apparecchio.
- È possibile eliminare eventuali macchie sulla superficie con un panno leggermente umido, senza usare additivi.

## Nota:



Non gettare gli apparecchi elettrici ed elettronici tra i rifiuti indifferenziati.

- Depositare gli apparecchi presso un apposito punto di raccolta.
- Alcuni componenti contenuti in questi apparecchi possono essere pericolosi per la salute e per l'ambiente.
- Per risparmiare energia, quando l'unità non emette uscita audio per un certo periodo di tempo, l'unità passa automaticamente in modalità stand-by. Può essere riaccesa utilizzando il selettore di alimentazione.
- Per scaricare la dichiarazione di conformità integrale, visitare il nostro sito web

<https://www.bigbeninteractive.it/supporto-tecnico/> e la sezione "declaration of conformity" (dichiarazione di conformità).

THOMSON è un marchio registrato di TECHNICOLOR SA o dei suoi affiliati, utilizzato su licenza da Bigben Interactive.

Fabbricato da BIGBEN INTERACTIVE SA

396, Rue de la Voyette

CRT2 - FRETIN

CS 90414

59814 LESQUIN Cedex - Francia

[www.bigben.eu](http://www.bigben.eu)

Prodotto in Cina



### Fabricant : Bigben Interactive FRANCE

396, Rue de la Voyette, C.R.T. 2 Fretin,  
CS 90414 - 59814 LESQUIN Cedex, France

### Bigben Interactive DEUTSCHLAND GmbH

Walter Gropius Str. 28, 50126 Bergheim, Deutschland

### Bigben Interactive BELGIUM, s.a./n.v.

Waterloo Office Park, Bât. H, Drève Richelle 161 bte 15  
1410 Waterloo, Belgium

### Bigben Interactive NEDERLAND b.v.

Franciscusweg 249-3B, 1216 SG Hilversum, Nederland

### Bigben Interactive SPAIN S.L.

C/ Musgo 5, 2ª planta, 28023 Madrid, Spain

### Bigben Interactive ITALIA s.r.l

Corso Sempione 221, 20025 Legnano - MI, Italia

FABRIQUÉ EN CHINE / MADE IN CHINA

### HOTLINE

FRANCE, du lundi au vendredi (sauf jours fériés) :  
9h00-19h00 ou [support.thomson@bigben.fr](mailto:support.thomson@bigben.fr)

▶ **N°Cristal** 09 69 32 59 62

APPEL NON SURTAXE

DEUTSCHLAND, Montag bis Sonntag von 8:00 bis 24:00 Uhr  
09001-84 30 44\* (0,49€/Min. aus dem deutschen Festnetz, Anrufe aus allen  
Mobilfunknetzen nicht möglich) oder [support@bigben-interactive.de](mailto:support@bigben-interactive.de)  
\*Minderjährige müssen vorher einen Erziehungsberechtigten um Erlaubnis fragen.

BELGIQUE / NEDERLAND, [customerservice@bigben-interactive.be](mailto:customerservice@bigben-interactive.be)  
[klantenservice@bigben-interactive.nl](mailto:klantenservice@bigben-interactive.nl)

ESPAÑA, [sat@bigbeninteractive.es](mailto:sat@bigbeninteractive.es)

ITALIA, [support@bigbeninteractive.it](mailto:support@bigbeninteractive.it)

[www.bigben.eu](http://www.bigben.eu)

# THOMSON

PT

Aparelhagem portátil

**DAB / USB / MP3 / CD / RÁDIO FM PLL / CASSETE**



## INSTRUÇÕES

LEIA TODO O MANUAL DE UTILIZADOR ANTES DE TRABALHAR COM ESTA UNIDADE E GUARDE O FOLHETO PARA REFERÊNCIA FUTURA.

## AVISOS E PRECAUÇÕES



O trovão com uma seta dentro de um triângulo equilátero serve para avisar o utilizador da presença de "voltagem perigosa" sem isolamento dentro da estrutura do produto, que pode ser de magnitude suficiente para constituir risco de choque elétrico para as pessoas.



O ponto de exclamação dentro de um triângulo equilátero serve para avisar o utilizador da presença de instruções importantes de funcionamento e de manutenção na literatura que acompanha a unidade.

### Instruções de segurança importantes

- Leia estas instruções.
- Guarde estas instruções.
- Tenha atenção a todos os avisos.
- Siga todas as instruções.
- Todas as reparações devem ser feitas por pessoal qualificado.
- Não exponha a unidade a pingos ou salpicos e certifique-se de que não coloca objetos cheios de líquidos, como vasos, por cima.
- Os aparelhos de classe I têm de ser ligados a uma tomada com uma ligação de proteção à terra.
- A ficha liga o aparelho e deverá estar sempre ao alcance do utilizador durante a utilização.
- Para desligar a unidade da alimentação, a ficha deverá ser retirada por completo da tomada. A ficha da alimentação não deverá ser obstruída e deverá ser facilmente acessível durante a utilização.
- Quando o indicador luminoso da energia estiver ligado, significa que a unidade está ligada à alimentação. Quando a luz se desliga, significa que a unidade foi completamente desligada da alimentação.

### INFORMAÇÃO ACERCA DAS PILHAS (aplicável apenas se houver pilhas incluídas)

- A polaridade tem de ser respeitada quando inserir pilhas.
- As pilhas deverão ser inseridas de modo a evitar curto-circuitos.
- Não misture pilhas novas com pilhas usadas.
- Não misture pilhas alcalinas com pilhas normais (zinco-carbono), ou recarregáveis (níquel-cádmio).
- Não exponha as pilhas a calor excessivo, como a luz direta do sol ou fogo.
- Retire as pilhas, se não usar o aparelho durante um longo período de tempo.
- Se o líquido no interior das pilhas entrar em contacto com os seus olhos ou pele, lave de imediato e cuidadosamente a área com água limpa e consulte um médico.
- O produto/telecomando pode conter uma pilha do tipo botão.

### AVISO:

Este produto não foi fabricado para ser usado por pessoas (incluindo crianças) com capacidades físicas ou mentais reduzidas ou pessoas sem experiência, exceto se forem supervisionadas por alguém que consiga ler e seguir devidamente as instruções. As crianças têm de usar este produto sob a supervisão de um adulto.



## AVISO RELATIVO ÀS PILHAS:

Não engula as pilhas. Existe o risco de queimaduras químicas. Este produto contém uma ou várias pilhas. Se uma pilha for engolida, pode causar lesões internas severas ou morte em menos de 2 horas. Mantenha as pilhas novas e usadas afastadas das crianças e de pessoas vulneráveis. Se o compartimento das pilhas não puder ser fechado corretamente, deixe de usar o produto. Se uma pilha for engolida, consulte imediatamente um médico.

## OBSERVAÇÕES IMPORTANTES:

Existe o risco de explosão se as pilhas não forem substituídas corretamente, ou se o produto não for usado durante um longo período de tempo com as pilhas no interior.

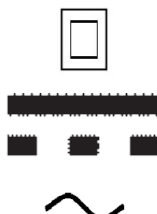
Substitua as pilhas antigas por umas idênticas.

duplo isolamento	
corrente direta	
corrente alternada	
Símbolo de utilização no interior	

## Cuidados com o ambiente



O seu produto foi criado e fabricado com materiais e componentes de alta qualidade, que podem ser reciclados e reutilizados.



O seu produto contém pilhas que estão abrangidas pela diretiva 2006/66/CE, que não podem ser eliminadas juntamente com o lixo doméstico comum. Informe-se acerca das normas locais relativas à recolha em separado de pilhas, pois uma eliminação correta ajuda a prevenir consequências negativas para o ambiente e para a saúde humana.



Quando este símbolo de um caixote do lixo com uma cruz vier no produto, significa que o produto é abrangido pela Diretiva Europeia 2002/96/CE. Por favor, informe-se acerca do sistema de recolha em separado para produtos elétricos e eletrónicos. Aja de acordo com as regras locais e não elimine o seu produto antigo juntamente com o lixo doméstico comum. A eliminação correta do seu velho produto ajuda a prevenir potenciais consequências negativas para o ambiente e para a saúde humana.

## Conformidade



Este produto encontra-se em conformidade com os requisitos das interferências de rádio da União Europeia.

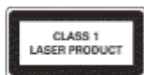

Este aparelho inclui esta etiqueta

## Alimentação a pilhas:

Certifique-se de que as pilhas são inseridas corretamente, para evitar danos no aparelho. Retire sempre as pilhas quando o aparelho não for utilizado durante um longo período de tempo, pois isso causa derrames nas pilhas e acaba por danificar o aparelho.

Use pilhas do mesmo tipo. Nunca misture diferentes tipos de pilhas.

Não atire as pilhas para o fogo, nem as exponha à luz direta do sol ou algo parecido.

Se o líquido no interior das pilhas entrar em contacto com os seus olhos ou pele, então lave de imediato a área cuidadosamente com água limpa e consulte um médico.

### CUIDADO



- Risco de danos no produto! Certifique-se de que a voltagem da alimentação corresponde à voltagem impressa na etiqueta traseira.
- Risco de choque elétrico! Quando desliga a alimentação CA, retire sempre a ficha da tomada. Nunca puxe o fio.
- Antes de ligar o fio da alimentação CA, certifique-se de que completou todas as outras ligações.



### Quando usar a alimentação CA

Coloque a unidade na posição desejada e desenrole o fio da alimentação. Insira a ficha na tomada e ligue, se aplicável

## O que se encontra na caixa

- Unidade principal
- Fio da alimentação
- Manual de instruções

## Vista geral dos componentes

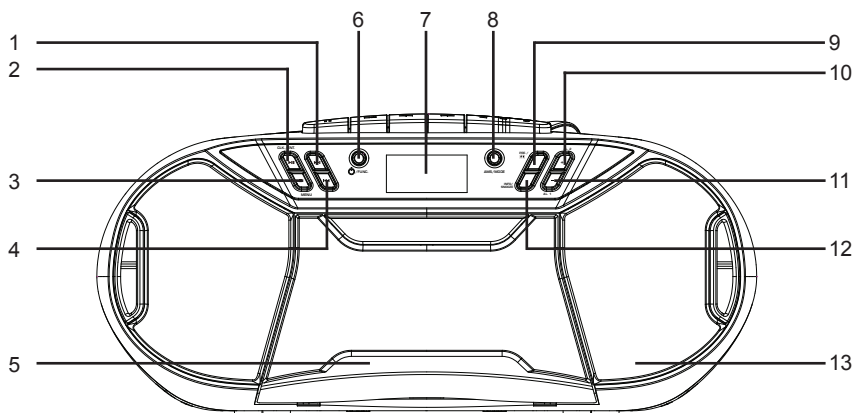

- |   |                                   |
|---|-----------------------------------|
| 1. Botão de AVANÇAR / SINTONIZAÇÃO +            | 7. VISOR                          |
| 2. Botão "ENTER / REPRODUÇÃO / PAUSA / RELÓGIO" | 8. Botão AMS / MODO               |
| 3. Botão PARAR / MENU                           | 9. Botão PRE. / PASTA             |
| 4. Botão de RETROCEDER / SINTONIZAÇÃO -         | 10. Botão VOLUME+ / DESPERTADOR 2 |
| 5. PORTA DA CASSETE                             | 11. Botão VOLUME- / DESPERTADOR 1 |
| 6. Botão INATIVO / FUNÇÃO                       | 12. Botão INFO / SNOOZE           |
|   | 13. ALTIFALANTE                   |

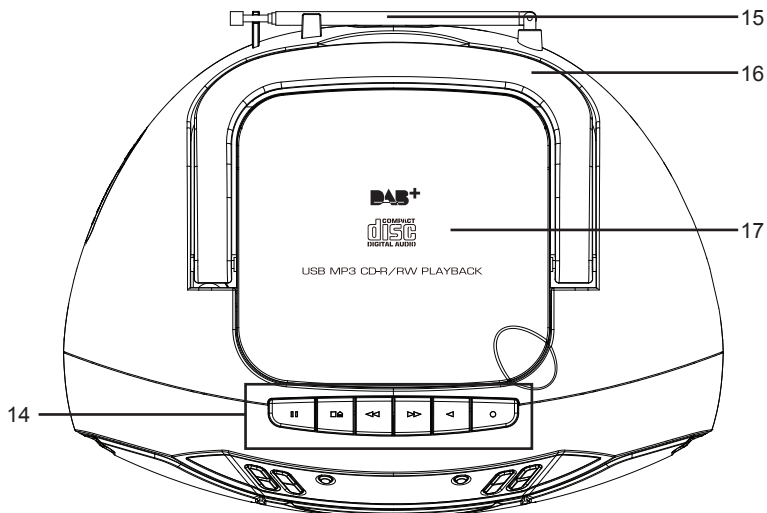

14. BOTÕES DA CASSETE  
15. ANTENA FM

16. PEGA  
17. PORTA DO CD

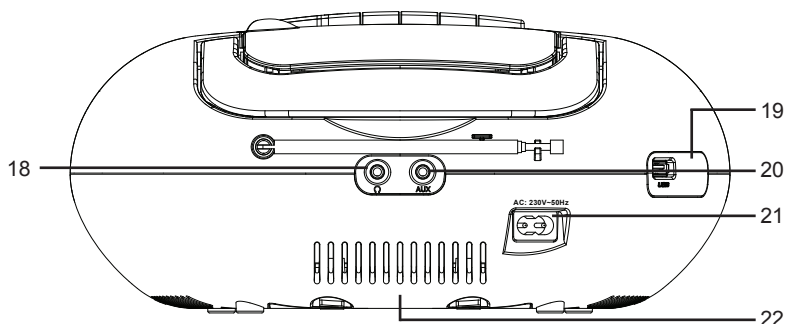

18. ENTRADA DOS AUSCULTADORES  
19. ENTRADA USB  
20. ENTRADA AUXILIAR

21. ENTRADA AC  
22. TAMPA DO COMPARTIMENTO DAS PILHAS

## **Ligar o dispositivo / Introdução**

- Selecione um local adequado para o dispositivo, como uma superfície seca, plana e anti-derrapante onde seja fácil utilizar a máquina.
- Certifique-se de que o dispositivo é suficientemente ventilado.
- Retire a película de proteção do visor, caso exista.
- Prima o botão "INATIVO / FUNÇÃO" para ligar a unidade.
- Prima o botão "INATIVO / FUNÇÃO" (inativo / função) durante cerca de 3 segundos para passar para o modo inativo.

## **Alimentação**

- Certifique-se de que a voltagem é a mesma que a indicada na placa das especificações do modelo.
- Ligue o fio da alimentação fornecido (consulte o compartimento das pilhas, se necessário), numa tomada devidamente instalada, e o conector AC na parte traseira da máquina.

### **Inserir as pilhas** (não fornecido)

1. Abra a tampa do compartimento das pilhas.
2. Insira 6 pilhas do tipo UM-2 (C) de 1,5V. Certifique-se de que a polaridade está correta (consulte o fundo do compartimento das pilhas)!
3. De seguida, feche a tampa do compartimento das pilhas.

### **NOTA:**

Quando o fio da alimentação estiver ligado, as pilhas são desligadas automaticamente.

### **CUIDADO:**

- As pilhas podem causar derrames e libertar ácido. Quando não usar o sistema durante um longo período de tempo, retire as pilhas.
- Não misture diferentes tipos de pilhas nem pilhas novas com pilhas usadas.
- Não elimine as pilhas juntamente com o lixo doméstico comum. Entregue as pilhas gastas em instalações de recolha ou no seu revendedor.

### **AVISO:**

As pilhas não devem ser expostas a calor excessivo, como a luz solar, fogo ou algo semelhante. Perigo de explosão!

## **Acertar o relógio e a data**

O sistema tem de estar no modo inativo para poder acertar o relógio.

1. Prima e mantenha premido o botão “ENTER / REPRODUÇÃO / PAUSA / RELÓGIO” durante cerca de 2 segundos.
2. Utilize os botões “AVANÇAR / SINTONIZAÇÃO +” ou “RETROCEDER / SINTONIZAÇÃO -” para definir o formato da hora para “12 / 24 horas”.
3. Prima o botão “ENTER / REPRODUÇÃO / PAUSA / RELÓGIO” para confirmar o formato da hora.
4. Utilize os botões “AVANÇAR / SINTONIZAÇÃO +” ou “RETROCEDER / SINTONIZAÇÃO -” para acertar as horas. O dígito das horas começa a piscar.
5. Prima o botão “ENTER / REPRODUÇÃO / PAUSA / RELÓGIO” para confirmar a hora.
6. Repita os passos 4 e 5 para acertar os minutos/data.

### **NOTA:**

- Prima e mantenha premido o botão “ENTER / REPRODUÇÃO / PAUSA / RELÓGIO” durante o funcionamento, de modo a visualizar a hora atual.

### **Acertar a hora do despertador**

O sistema tem de estar no modo inativo para poder acertar o despertador.

Tem a possibilidade de definir a hora para dois despertadores. Proceda do seguinte modo:

1. Prima o botão “VOLUME- / DESPERTADOR 1” durante cerca de 3 segundos. As horas do despertador escolhido começam a piscar.
2. Efetue as definições com os botões “AVANÇAR / SINTONIZAÇÃO +” ou “RETROCEDER / SINTONIZAÇÃO -”.
3. Prima o botão “VOLUME- / DESPERTADOR 1” para confirmar. Os minutos começam a piscar.
4. Efetue as definições com os botões “AVANÇAR / SINTONIZAÇÃO +” ou “RETROCEDER / SINTONIZAÇÃO -”.
5. Prima o botão “VOLUME- / DESPERTADOR 1” para confirmar. De seguida, escolha o modo como gostaria de acordar. Efetue as definições com os botões “AVANÇAR / SINTONIZAÇÃO +” ou “RETROCEDER / SINTONIZAÇÃO -”. Prima o botão “VOLUME- / DESPERTADOR 1” para confirmar.



- FM:

Quando a hora definida para o despertador tiver sido atingida, o rádio liga-se automaticamente. A última estação escolhida é reproduzida.

- DAB:

Quando a hora definida para o despertador tiver sido atingida, o rádio liga-se automaticamente. A última estação escolhida é reproduzida.

- CD:

Quando a hora definida para o despertador tiver sido atingida, o aparelho liga-se no modo CD. O CD inserido começa a reprodução a partir da primeira faixa.

- USB:

Quando a hora definida para o despertador tiver sido atingida, o aparelho liga-se no modo USB. As faixas do dispositivo de armazenamento ligado serão reproduzidas a partir da primeira faixa.

- BESOURO:

Quando a hora definida para o despertador tiver sido atingida, ouvirá o som de um besouro.

6. Finalmente, prima os botões "AVANÇAR / SINTONIZAÇÃO +" ou "RETROCEDER / SINTONIZAÇÃO -" para definir o volume do despertador. Prima o botão "VOLUME- / DESPERTADOR 1" para confirmar.

Para definir a hora do segundo despertador, repita os passos apresentados anteriormente com o botão "VOLUME+ / DESPERTADOR 2".

Quando terminar de acertar o despertador, aparece um símbolo do despertador no visor.

### **Desativar o despertador**

Prima "VOLUME- / DESPERTADOR 1" ou "VOLUME+ / DESPERTADOR 2" para escolher a opção "Despertador desligado".

### **Snooze**

O despertador pode ser desligado durante 9 minutos com o botão "INFO / SNOOZE".

## **Ouvir DAB (apenas para DAB)**

Selecione o modo DAB com o botão "INATIVO / FUNÇÃO", até que "DAB" seja apresentado no visor.

O rádio faz uma procura completa das estações DAB+. A lista de estações é então guardada, eliminando a necessidade de outra procura completa quando o rádio for ligado da próxima vez. Quando a procura terminar, as estações são guardadas por ordem alfabética. A primeira estação disponível será então reproduzida.

### **Menu DAB**

Prima o botão "PARAR / MENU" para selecionar o menu do rádio DAB. Prima o botão "AVANÇAR / SINTONIZAÇÃO +" ou "RETROCEDER / SINTONIZAÇÃO -" para escolher os seguintes menus DAB, e confirme com o botão "ENTER / REPRODUÇÃO / PAUSA / RELÓGIO":

- Procura completa:

Inicia a procura de estações. A banda de frequência DAB é procurada para as estações.

- Sintonização manual:

Para a efetuar, precisa de conhecer a frequência da estação. Esta pode ser encontrada no website do serviço de transmissão. Selecione cada uma das frequências usando o botão "ENTER / REPRODUÇÃO / PAUSA / RELÓGIO".

- DRC:

Sigla para Controlo da Gama Digital (gama dinâmica). O termo DRC descreve o rácio entre o som mais baixo e o mais elevado. Se a gama dinâmica for muito elevada, haverá sons muito suaves, bem como sons muito fortes.

Nalgumas circunstâncias, isto pode constituir um problema para a reprodução. Vamos presumir que está a escutar uma estação de rádio num ambiente relativamente barulhento. Ao aumentar o volume, pode reproduzir as secções que tenham um som mais calmo de um modo mais elevado.

No entanto, como ponto negativo, as secções com um volume mais elevado ficam com um som desconfortavelmente elevado. Aqui, faz sentido reduzir a gama dinâmica. Selecione entre as opções:

- DRC desligado: A gama dinâmica não é reduzida.
- DRC elevado: A gama dinâmica é bastante reduzida.
- DRC baixo: A gama dinâmica é ligeiramente reduzida.
- Prune:

Poderá deixar de conseguir receber algumas estações após uma procura de uma estação ou mudança de local. Com esta função, pode apagar estas estações da lista de receção. Selecione “SIM” e confirme com o botão “ENTER / REPRODUÇÃO / PAUSA / RELÓGIO”.

- Sistema
- Língua
- Atualização da hora
- Predefinições de fábrica
- Versão SW

## **Ouvir rádio FM**

1. Selecione o modo RÁDIO com o botão “INATIVO / FUNÇÃO”, até que “FM” seja apresentado no visor.
2. Para receção FM: Estique completamente a antena telescópica. Altere a sua posição para melhorar a receção.
3. Existem duas opções para procurar e predefinir as estações de rádio.

### • **Busca automática:**

Importante! Quaisquer estações de rádio predefinidas serão substituídas.

Prima e mantenha premido o botão “AMS / MODO” durante cerca de 3 segundos. O sistema procura estações de rádio em toda a banda de frequência. Quaisquer estações encontradas serão predefinidas da frequência mais baixa para a mais alta.

### • **Busca manual das estações de áudio:**

Prima brevemente os botões “AVANÇAR / SINTONIZAÇÃO +” e “RETROCEDER / SINTONIZAÇÃO -” até encontrar a estação de rádio que procura. Se mantiver premido um dos botões, o aparelho irá procurar respetivamente a estação anterior/seguinte.

### **Estação predefinida:**

1. Prima e mantenha premido o botão “AMS / MODO” na unidade durante cerca de 2 a 3 segundos para iniciar o processo de predefinição automático.
2. O visor apresenta o número de sequência da memória e as estações de rádio serão automaticamente predefinidas no número de sequência (Nota: Cada número de sequência traduz-se por 1 estação predefinida durante o processo de predefinição automática.)
3. Quando todas as estações forem predefinidas automaticamente, prima o botão “PRE. / PASTA” para escolher as estações predefinidas.

### **Apresentação da informação**

Prima o botão “INFO / SNOOZE” para visualizar a informação FM.

### **Menu FM**

Prima o botão “PARAR / MENU” para selecionar o menu do rádio FM. Prima o botão “AVANÇAR / SINTONIZAÇÃO +” ou “RETROCEDER / SINTONIZAÇÃO -” para escolher os seguintes menus FM, e confirme com o botão “ENTER / REPRODUÇÃO / PAUSA / RELÓGIO”:

- Definições de procura: Selecione a opção desejada para a procura automática da estação.
- Todas as estações: Procure todas as estações que possam ser recebidas. Neste caso, a procura da estação também pára em estações fracas.
- Apenas estações fortes: Só são procuradas estações cuja sintonização seja nítida.
- Definição do áudio: Selecione MONO ou ESTÉREO para a receção FM.
- Sistema

- Língua
- Atualização da hora
- Predefinições de fábrica
- Versão SW

## **Funcionamento da cassete**

### **Reproduzir cassetes**

1. Selecione o modo CASSETE com o botão "INATIVO / FUNÇÃO", até que "TAPE" seja apresentado no visor.
2. Prima o botão "PARAR/EJETAR para abrir o compartimento da cassete.
3. Insira uma cassete gravada no compartimento, com a abertura da fita virada para cima, e o lado que deseja ouvir virado para a frente (fita completamente para a direita). De seguida, volte a fechar o compartimento da cassete.
4. Prima o botão de REPRODUÇÃO para ouvir a cassete.
5. Com o botão PARAR/EJETAR, pode parar a reprodução.
6. Se necessário, avance ou retroceda a fita na direção das setas.  
F.FWD = avançar, RWD = retroceder.
7. Prima sempre o botão PARAR/EJETAR quando mudar de direção ou parar a cassete. Isto evita danos na máquina e na cassete.
8. Se premir de novo o botão PARAR/EJETAR, a porta do compartimento da cassete é aberta.
9. De modo a interromper brevemente a reprodução, prima o botão PAUSA. Premindo novamente retoma a reprodução.

### **Reproduzir CDs / MP3**

1. Selecione o modo CD com o botão "INATIVO / FUNÇÃO", até que "CD" seja apresentado no visor.
2. Abra o compartimento de CD puxando a tampa para cima através da aba.
3. Insira um CD de áudio no cone central com a face impressa voltada para cima, de forma a que o CD faça um clique ao ser colocado na posição correta. De seguida, feche a tampa do compartimento do CD.
4. O CD começa a reprodução a partir da primeira faixa.
5. Para retirar o CD, prima o botão de PARAR, abra o compartimento do CD e retire o CD cuidadosamente.

Mantenha sempre o leitor de CD fechado.

#### **NOTA:**

- Caso não seja inserido nenhum disco ou este tenha sido inserido ao contrário, a mensagem "NO DISC" será apresentada no visor.
- A reprodução de CDs criados pelo utilizador não é garantida, devido à grande variedade de software e média de CD disponível.

### **Reproduzir música por USB**

O aparelho foi desenvolvido em linha com os últimos avanços técnicos no campo do USB. Infelizmente, a ampla gama de dispositivos de armazenamento USB de todos os tipos que se encontra atualmente no mercado não nos permite garantir a total compatibilidade com todos os dispositivos de armazenamento USB. Por este motivo, em casos pontuais, podem ocorrer problemas na reprodução de ficheiros a partir de dispositivos de armazenamento USB. Isto não é uma anomalia do aparelho.

1. Selecione o modo USB com o botão "INATIVO / FUNÇÃO", até que "USB" seja apresentado no visor.
2. Ligue diretamente um dispositivo de armazenamento USB à porta. A reprodução irá iniciar automaticamente após alguns segundos.

Para o funcionamento, por favor consulte a secção "Descrição dos botões de controlo".

**NOTA:**

- Ligue sempre um meio de armazenamento USB diretamente à porta USB para evitar qualquer mau funcionamento.
- A porta USB não foi projetada para carregar outros aparelhos externos.

**CUIDADO:**

Mude o aparelho para um modo de funcionamento diferente antes de remover o dispositivo de armazenamento USB.

## **Descrição dos botões de controlo**

**NOTA:**

Algumas funções podem não ser suportadas, dependendo do aparelho de reprodução.

### **ENTER / REPRODUÇÃO / PAUSA / RELÓGIO**

- Pode interromper e retomar brevemente a reprodução utilizando este botão. O visor apresenta o tempo de reprodução decorrido a piscar. Premindo novamente retoma a reprodução.
- Prima e mantenha premido este botão durante o funcionamento para visualizar brevemente o tempo decorrido.

### **AVANÇAR e RETROCEDER**

Com o botão de "AVANÇAR / SINTONIZAÇÃO +" pode saltar para a faixa seguinte.

- Caso mantenha o botão premido, a máquina começa a procurar as faixas.

O botão "RETROCEDER / SINTONIZAÇÃO -" pode ser utilizado da seguinte forma:

Prima uma vez = Inicia novamente a faixa atual a partir do início.

Prima duas vezes = Salta para a faixa anterior.

### **PARAR**

A reprodução é interrompida.

### **Volume**

Pode definir o volume desejado com os botões "VOLUME- / DESPERTADOR 1" ou "VOLUME+ / DESPERTADOR 2".

### **MODO**

- No modo de paragem para programação de qualquer ordem das faixas (consulte a secção "Reprodução programada").

*Durante a reprodução de um CD de áudio:*

Prima uma vez = modo de reprodução normal. O visor apresenta "Normal".

Prima duas vezes = a faixa atual é repetida continuamente. O visor apresenta "Repeat one" (Repetir uma vez).

Prima três vezes = todo o CD é reproduzido continuamente. O visor apresenta "Repeat all" (Repetir tudo).

Prima quatro vezes = todas as faixas serão reproduzidas aleatoriamente. O visor apresenta "Random" (Aleatório).

Prima cinco vezes = volta ao modo de reprodução normal.

*Durante a reprodução de música MP3 (no modo USB):*

Prima uma vez = modo de reprodução normal. O visor apresenta "Normal".

Prima duas vezes = a faixa atual é repetida continuamente. O visor apresenta "Repeat one" (Repetir uma vez).

Prima três vezes = a pasta selecionada é repetida continuamente. O visor apresenta "Repeat album" (Repetir álbum).

Prima quatro vezes = todo o CD é reproduzido continuamente. O visor apresenta "Repeat all" (Repetir tudo).  
Prima cinco vezes = todas as faixas serão reproduzidas aleatoriamente. O visor apresenta "Random" (Aleatório).

Prima seis vezes = volta ao modo de reprodução normal.

### **PRE./PASTA**

Use o botão "PRE. / PASTA" para escolher a pasta.

## **Reprodução programada**

Pode ser utilizada para programar qualquer sequência de faixas desejada.

1. Prima o botão de "PARAR".
2. Prima o botão "AMS / MODO". "P\_01" começa a piscar.

P\_01 refere-se ao espaço de armazenamento

Utilize os botões "AVANÇAR / SINTONIZAÇÃO +" e "RETROCEDER / SINTONIZAÇÃO -" para selecionar a faixa desejada e, de seguida, prima novamente o botão "AMS / MODO".

A mensagem no visor "P\_01" passa para "P\_02".

3. Selecione a faixa seguinte com os botões "AVANÇAR / SINTONIZAÇÃO +" e "RETROCEDER / SINTONIZAÇÃO -" e prima novamente o botão "AMS / MODO". Repita o procedimento até selecionar todas as faixas desejadas.

### **NOTA:**

Assim que a capacidade de armazenamento das faixas a serem programadas tenha sido atingida, a mensagem "PROGFULL" é apresentada no visor.

4. Prima o botão "ENTER / REPRODUÇÃO / PAUSA / RELÓGIO". A reprodução é iniciada. O canto superior esquerdo do visor apresenta "MEM".
5. Prima uma vez o botão para parar a reprodução enquanto mantém o programa.
6. Para reproduzir novamente o programa, prima o botão "ENTER / REPRODUÇÃO / PAUSA / RELÓGIO".
7. Para eliminar o programa, prima o botão de "PARAR" duas vezes. A notificação "MEM" irá desaparecer.

## **Reproduzir música em formato MP3**

Com este aparelho, é possível reproduzir música em formato MP3. O aparelho suporta ainda todos os tipos de CD padrão:

CD, CD-RW, CD-R.

Esta máquina é capaz de reproduzir CDs de MP3. Podem ser comprimidas e armazenadas até 99 faixas nestes CDs. A sua máquina deteta um CD de MP3 automaticamente (o número total de faixas e MP3 aparece no visor). Se desejar reproduzir um destes CDs, proceda conforme descrito em "Reproduzir CDs/MP3". As faixas podem ser programadas conforme descrito em "Reprodução programada".

## **Entrada AUX IN**

Através desta porta, pode também ouvir o som de outros dispositivos de reprodução, tais como leitores de MP3, leitores de CD, etc., através dos altifalantes.

1. Por favor, ligue o aparelho externo com uma ficha estéreo de 3,5 mm à porta AUX-IN.
2. Selecione o modo AUX com o botão "INATIVO / FUNÇÃO", até que "Aux" seja apresentado no visor.
3. Ouvirá o som reproduzido através dos altifalantes a partir de um aparelho externo. Pode ajustar o volume com os botões "VOLUME- / DESPERTADOR 1" ou "VOLUME+ / DESPERTADOR 2". Os botões de CD não estão funcionais.
4. Para o restante procedimento, por favor veja as instruções de funcionamento da fonte de som externa.

### **NOTA:**

Ajuste o volume do dispositivo externo para um nível confortável.

## **Entrada para auscultadores**

Para ouvir música de forma privada, utilize auscultadores com uma ficha estéreo de 3,5 mm e ligue-os à entrada para auscultadores na parte traseira do sistema. As colunas serão silenciadas.

## **Limpeza e manutenção**

AVISO:

Não coloque o dispositivo dentro de água.

- Retire sempre a ficha da tomada antes de limpar a máquina.
- Quaisquer marcas na superfície podem ser limpas com um pano ligeiramente humedecido sem aditivos.

## Nota:



Não deite fora os aparelhos elétricos e eletrônicos no caixote de lixo normal.

- Entregue-os no ponto de recolha.
- Algumas partes deste aparelho podem ser perigosas para a saúde e para o ambiente.
- De modo a poupar energia quando a unidade não emitir som durante algum tempo, a unidade entra automaticamente no modo de espera. Pode ligá-la usando novamente o botão da energia.
- Para descarregar a declaração completa, visite o nosso website:

<https://www.bigbeninteractive.com/support/> e a secção "Declaração de conformidade".

THOMSON é uma marca comercial da TECHNICOLOR SA ou dos seus afiliados, usada sob licença pela Bigben Interactive.

Fabricado pela BIGBEN INTERACTIVE SA

396, Rue de la Voyette

CRT2 - FRETIN

CS 90414

59814 LESQUIN Cedex - França

[www.bigben.eu](http://www.bigben.eu)

Fabricado na China



### Fabricant : Bigben Interactive FRANCE

396, Rue de la Voyette, C.R.T. 2 Fretin,  
CS 90414 - 59814 LESQUIN Cedex, France

### Bigben Interactive DEUTSCHLAND GmbH

Walter Gropius Str. 28, 50126 Bergheim, Deutschland

### Bigben Interactive BELGIUM, s.a./n.v.

Waterloo Office Park, Bât. H, Drève Richelle 161 bte 15  
1410 Waterloo, Belgium

### Bigben Interactive NEDERLAND b.v.

Franciscusweg 249-3B, 1216 SG Hilversum, Nederland

### Bigben Interactive SPAIN S.L.

C/ Musgo 5, 2ª planta, 28023 Madrid, Spain

### Bigben Interactive ITALIA s.r.l

Corso Sempione 221, 20025 Legnano - MI, Italia

FABRIQUÉ EN CHINE / MADE IN CHINA

### HOTLINE

FRANCE, du lundi au vendredi (sauf jours fériés) :  
9h00 - 19h00 ou [support.thomson@bigben.fr](mailto:support.thomson@bigben.fr)

▶ **N°Cristal** 09 69 32 59 62

APPEL NON SURTAXE

DEUTSCHLAND, Montag bis Sonntag von 8:00 bis 24:00 Uhr  
09001-84 30 44\* (0,49€/Min. aus dem deutschen Festnetz, Anrufe aus allen  
Mobilfunknetzen nicht möglich) oder [support@bigben-interactive.de](mailto:support@bigben-interactive.de)  
\*Minderjährige müssen vorher einen Erziehungsberechtigten um Erlaubnis fragen.

BELGIQUE / NEDERLAND, [customerservice@bigben-interactive.be](mailto:customerservice@bigben-interactive.be)  
[klantenservice@bigben-interactive.nl](mailto:klantenservice@bigben-interactive.nl)

ESPAÑA, [sat@bigbeninteractive.es](mailto:sat@bigbeninteractive.es)

ITALIA, [support@bigbeninteractive.it](mailto:support@bigbeninteractive.it)

[www.bigben.eu](http://www.bigben.eu)

# THOMSON

DE

Tragbare Boombox

**DAB / USB / MP3 / CD / PLL FM RADIO / KASSETTE**



## **ANLEITUNG**

BITTE LESEN SIE DIESE BETRIEBSANLEITUNG VOR GEBRAUCH  
DES PRODUKTES SORGFÄLTIG DURCH UND BEWAHREN SIE  
SIE ANSCHLIESSEND ZU NACHSCHLAGEZWECKEN AUF.



## WARN- UND SICHERHEITSHINWEISE



Der Blitz mit Pfeilspitze in einem Dreieck weist daraufhin, dass nicht isolierte „gefährliche elektrische Spannung“ im Inneren dieses Gerätes vorhanden ist, die stark genug ist, einen Stromschlag herbeizuführen.



Das Ausrufezeichen in einem Dreieck weist auf wichtige Bedienungs- und Wartungshinweise (Reparatur) in der Begleitdokumentation hin.

### Wichtige Sicherheitshinweise

- Anweisungen lesen.
- Anweisungen aufbewahren.
- Alle Warnungen beachten.
- Alle Anweisungen befolgen.
- Service-Reparaturen nur von qualifiziertem Fachpersonal durchführen lassen.
- Dieses Gerät darf keinen Tropfen oder Spritzwasser ausgesetzt werden und es dürfen keine mit Flüssigkeiten gefüllte Gegenstände wie Vasen darauf gestellt werden.
- Geräte der Klasse I müssen an einer Steckdose mit einem Schutzleiterkontakt angeschlossen werden.
- Der Netzstecker schließt das Gerät an und sollte während des Gebrauchs zugänglich bleiben.
- Um das Gerät vom Netz zu trennen, muss der Stecker vollständig aus der Steckdose gezogen werden. Der Netzstecker darf nicht blockiert werden und sollte während der Nutzung leicht zugänglich sein.
- Eine aktive Betriebsanzeige gibt an, dass das Gerät an das Netz angeschlossen ist. Eine inaktive Betriebsanzeige gibt an, dass das Gerät vollständig vom Netz getrennt ist.

### INFORMATIONEN ZU BATTERIEN (gilt nur, falls Batterien mitgeliefert werden)

- Beim Einlegen von Batterien ist die Polarität zu beachten.
- Die Batterien sollten so eingelegt werden, dass ein Kurzschluss vermieden wird.
- Gebrauchte und neue Batterien nicht zusammen benutzen.
- Alkali-, Standard- (Kohle-Zink) und wiederaufladbare (Nickel-Cadmium) Batterien nicht zusammen benutzen.
- Die Batterien keiner starken Hitze wie Sonnenschein oder Feuer aussetzen.
- Wenn das Gerät längere Zeit nicht benutzt wird, die Batterien aus dem Batteriefach entfernen.
- Wenn Augen oder Haut mit der in den Batterien enthaltenen Flüssigkeit in Berührung kommen, den betroffenen Bereich sofort mit klarem Wasser gründlich ausspülen und einen Arzt aufsuchen.
- Das Produkt/die Fernbedienung kann eine Knopfzellenbatterie enthalten.

### WARNUNG :

Dieses Gerät ist nicht für die Bedienung durch Personen (Kinder inklusive) vorgesehen, deren körperliche oder geistige Fähigkeiten eingeschränkt sind oder denen es an Erfahrung mangelt, es sei denn, sie werden von einer anderen Person angeleitet, die die Verantwortung trägt und die die Anweisungen lesen und korrekt befolgen kann. Wenn Kinder dieses Gerät verwenden, müssen sie von einem Erwachsenen beaufsichtigt werden.



## BATTERIEWARNUNG:

Batterien nicht verschlucken. Es besteht die Gefahr chemischer Verätzungen. Dieses Gerät enthält Batterien. Wird eine Batterie verschluckt, kann sie innerhalb von weniger als 2 Stunden starke Schmerzen im innern verursachen und zum Tode führen. Alte und neue Batterien immer von Kindern und schwachen Personen fern halten. Falls das Batteriefach nicht korrekt geschlossen werden kann, darf das Gerät nicht weiter benutzt werden. Bei Verschlucken einer Batterie bitte sofort einen Arzt aufsuchen.

## WICHTIGE ANMERKUNGEN:

Werden die Batterien fehlerhaft gewechselt oder bleiben die Batterien in einem Gerät, das längere Zeit nicht benutzt wird, besteht Explosionsgefahr.

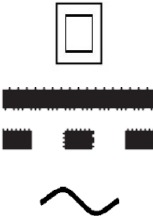
Alte Batterien stets durch identische oder gleichwertige Ausführungen ersetzen.

doppelte Isolierung	
Gleichstrom	
Wechselstrom	
Symbol für den Gebrauch in Gebäuden	

## Umweltschutz



Das Produkt wurde mit qualitativ hochwertigen Werkstoffen und Komponenten konzipiert und hergestellt, die recycelt und wiederverwendet werden können.



Ihr Produkt enthält Batterien, für die die europäische Richtlinie 2006/66/EG gilt und die nicht mit den normalen Haushaltsabfällen entsorgt werden dürfen. Bitte informieren Sie sich über die örtlichen Vorschriften bezüglich der getrennten Sammlung von Batterien, da eine ordnungsgemäße Entsorgung dazu beiträgt, Umweltschäden zu verhindern und Ihre Gesundheit zu schützen.



Dieses Symbol einer durchgestrichenen Mülltonne auf Rädern auf einem Produkt weist daraufhin, dass für das Produkt die europäische Richtlinie 2002/96/EG gilt. Bitte informieren Sie sich über das örtliche Abfalltrennsystem für elektrische und elektronische Produkte. Bitte richten Sie sich nach den in Ihrer Region geltenden Vorschriften für die Abfalltrennung und entsorgen Sie Ihre alten Produkte nicht mit Ihren normalen Haushaltsabfällen. Die Entsorgung alter Produkte hilft, Umweltschäden zu verhindern und Ihre Gesundheit zu schützen.



## Konformität



Dieses Produkt erfüllt die Funkstörungsanforderungen der Europäischen Gemeinschaft.

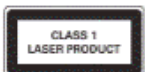

Dieses Gerät ist mit diesem Etikett versehen.

## Batteriestrom:

Achten Sie darauf, die Batterien korrekt herum einzulegen, um Beschädigungen am Gerät zu vermeiden. Entfernen Sie die Batterien immer, wenn das Gerät voraussichtlich längere Zeit nicht benutzt wird. Batterien können auslaufen und folglich Ihr Gerät beschädigen.

Benutzen Sie Batterien des gleichen Typs. Benutzen Sie niemals unterschiedliche Batterietypen zusammen.

Batterien nicht in Feuer werfen oder Sonnenstrahlung und dergleichen aussetzen.

Falls die in den Batterien enthaltene Flüssigkeit mit Augen oder Haut in Berührung kommt, spülen Sie den Bereich sofort und gründlich mit klarem Wasser und suchen Sie einen Arzt auf.

### VORSICHT



- Risiko von Produktschäden! Die Stromspannung muss der Spannungsangabe auf dem Rückseitenetikett entsprechen.
- Risiko eines Stromschlags! Beim Trennen des Wechselstromkabels stets den Stecker aus der Steckdose ziehen. Niemals am Kabel ziehen.
- Vor dem Einstecken des Wechselstromkabels überprüfen, dass alle anderen Anschlüsse verbunden sind.



### Bei Wechselstromversorgung ...

Gerät am gewünschten Ort aufstellen und Stromkabel abwickeln. Kabelstecker in die Steckdose stecken und Gerät anschalten.

## Packungsinhalt

- Hauptgerät
- Stromkabel
- Bedienungsanleitung

## Beschreibung der Komponenten

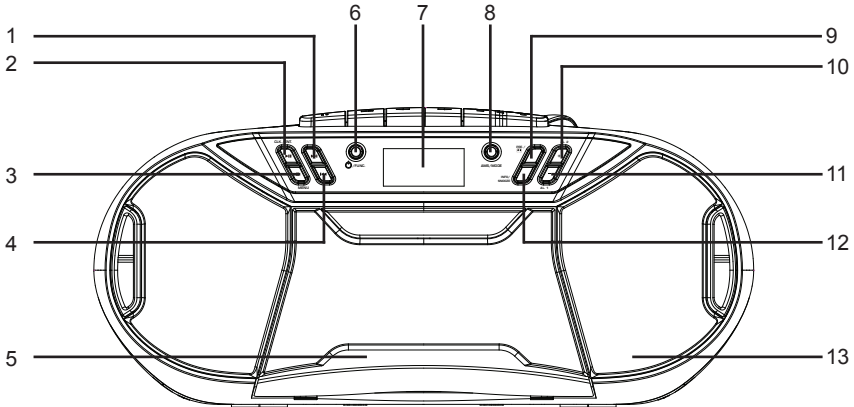

- |                                       |                             |
|---------------------------------------|-----------------------------|
| 1. Taste SKIP+ / TUNING+              | 8. Taste AMS/MODE           |
| 2. Taste ENTER / PLAY / PAUSE / CLOCK | 9. Taste PRE. / FOLDER      |
| 3. Taste STOP / MENU                  | 10. Taste VOLUME+ / ALARM 2 |
| 4. Taste SKIP- / TUNING-              | 11. Taste VOLUME- / ALARM 1 |
| 5. KASSETTENTÜR                       | 12. Taste INFO / SNOOZE     |
| 6. Taste STANDBY/FUNCTION             | 13. LAUTSPRECHER            |
| 7. DISPLAY                            |                             |

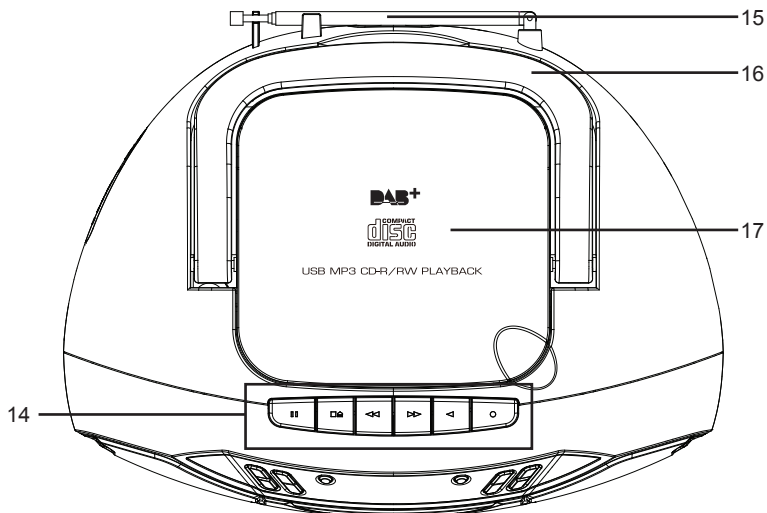

14. TAPE Tasten  
15. FM-ANTENNE

16. GRIFF  
17. CD-KLAPPE

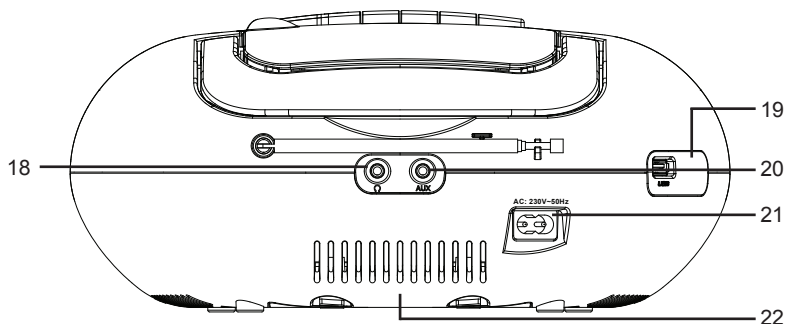

18. KOPFHÖRERBUCHSE  
19. USB-BUCHSE  
20. AUX-IN-BUCHSE

21. AC-BUCHSE  
22. BATTERIEFACHABDECKUNG

## **Inbetriebnahme des Gerätes/Einführung**

- Wählen Sie einen geeigneten Aufstellort für das Gerät, wie zum Beispiel eine trockene, ebene, rutschfeste Fläche, auf der das Gerät problemlos bedient werden kann.
- Stellen Sie eine ausreichende Luftzirkulation des Gerätes sicher.
- Entfernen Sie die Schutzfolie vom Display, sofern diese noch vorhanden ist.
- Drücken Sie die Taste „STANDBY / FUNCTION“, um das Gerät einzuschalten.
- Zum Umschalten auf Standby-Modus halten Sie die Taste „STANDBY / FUNCTION“ etwa 3 Sekunden gedrückt.

## **Stromversorgung**

- Vergewissern Sie sich, dass die Spannung mit den Angaben auf dem Typenschild des Modells übereinstimmt.
- Schließen Sie das mitgelieferte Netzkabel (siehe ggf. im Batteriefach) an eine ordnungsgemäß angeschlossene Steckdose sowie an die Netzbuchse des Geräts an.

## **Einlegen von Batterien** (nicht mitgeliefert)

1. Öffnen Sie den Deckel des Batteriefachs.
2. Legen Sie 6 Batterien vom Typ UM-2 (Größe „C“) mit je 1,5 V ein. Achten Sie auf die richtige Polarität (siehe Boden des Batteriefachs)!
3. Schließen Sie den Deckel des Batteriefachs wieder.

## **HINWEIS:**

Wenn ein Netzkabel angeschlossen ist, werden die eingelegten Batterien automatisch abgeschaltet.

## **VORSICHT:**

- Aus Batterien kann Batteriesäure auslaufen. Wenn das Gerät längere Zeit nicht mehr genutzt wird, nehmen Sie die Batterien heraus.
- Verschiedene Batterietypen oder neue und gebrauchte Batterien dürfen nicht zusammen benutzt werden.
- Batterien dürfen nicht im Hausmüll entsorgt werden. Altbatterien können Sie bei speziellen Sammelstellen oder im Fachhandel abgeben.

## **WARNUNG:**

Die Batterien dürfen keiner übermäßigen Hitze, wie z. B. Sonnenschein, Feuer und dergleichen ausgesetzt werden. Explosionsgefahr!

## **Uhr und Datum einstellen**

Die Anlage muss im Stand-by-Modus sein, damit die Uhrzeit eingestellt werden kann.

1. Halten Sie die Taste „ENTER / PLAY / PAUSE / CLOCK“ etwa 2 Sekunden gedrückt.
2. Mit den Tasten „SKIP+ / TUNING+“ oder „SKIP- / TUNING-“ legen Sie das Uhrzeitformat fest, d. h. „12 / 24 h“.
3. Zum Bestätigen des Uhrzeitformats drücken Sie die „ENTER / PLAY / PAUSE / CLOCK“ Taste.
4. Mit den Tasten „SKIP+ / TUNING+“ bzw. „SKIP- / TUNING-“ stellen Sie die Stunden ein. Die Zahlenstellen für die Stundenangabe blinken.
5. Drücken Sie die „ENTER / PLAY / PAUSE / CLOCK“ Taste, um die Stundenangabe zu bestätigen.
6. Wiederholen Sie die Schritte 4 und 5, um die Minuten / das Datum einzustellen.

## **HINWEIS:**

- Wenn Sie während des normalen Betriebs die Taste „ENTER / PLAY / PAUSE / CLOCK“ drücken, wird die gegenwärtige Uhrzeit kurz eingeblendet.

## **Weckzeit einstellen**

Das System muss im Stand-by-Modus sein, damit der Wecker eingestellt werden kann.

Sie können wahlweise zwei Weckzeiten einstellen. Gehen Sie wie folgt vor:

1. Halten Sie die Taste „VOLUME- / ALARM 1“ etwa 3 Sekunden gedrückt. Die Stundenzahl der aktuell eingestellten Weckzeit beginnt zu blinken.
2. Nehmen Sie die Einstellung mit den Tasten „SKIP+ / TUNING+“ oder „SKIP- / TUNING-“ vor.
3. Drücken Sie zum Bestätigen die Taste „VOLUME- / ALARM 1“. Die Minutenzahl beginnt zu blinken.
4. Nehmen Sie die Einstellung mit den Tasten „SKIP+ / TUNING+“ oder „SKIP- / TUNING-“ vor.
5. Drücken Sie zum Bestätigen die Taste „VOLUME- / ALARM 1“. Legen Sie danach fest, wie Sie geweckt werden möchten. Nehmen Sie die Einstellung mit den Tasten „SKIP+ / TUNING+“ oder „SKIP- / TUNING-“ vor. Drücken Sie zum Bestätigen die Taste „VOLUME- / ALARM 1“.

- FM:

Sobald die Weckzeit eintritt, schaltet sich das Radio ein. Der zuletzt eingestellte Sender wird abgespielt.

- DAB:

Sobald die Weckzeit eintritt, schaltet sich das Radio ein. Der zuletzt eingestellte Sender wird abgespielt.

- CD:

Sobald die Weckzeit eintritt, schaltet das Gerät auf CD-Betrieb. Der erste Titel auf der eingelegten CD wird abgespielt.

- USB:

Sobald die Weckzeit eintritt, schaltet das Gerät auf USB-Betrieb. Die Titel auf dem angeschlossenen Speichermedium werden ab dem ersten Song abgespielt.

- BUZZ:

Ein Summer ertönt, sobald die Weckzeit eintritt.

6. Mit den Tasten „SKIP+ / TUNING+“ bzw. „SKIP- / TUNING-“ stellen Sie die Lautstärke der Weckfunktion ein. Drücken Sie zum Bestätigen die Taste „VOLUME- / ALARM 1“.

Um eine zweite Weckzeit einzustellen, wiederholen Sie die obigen Schritte mit der Taste „VOLUME+ / ALARM 2“.

Nachdem Sie den Wecker eingestellt haben, erscheint ein Weckersymbol im Display.

### **Wecker deaktivieren**

Drücken Sie kurz auf „VOLUME- / ALARM 1“ oder „VOLUME+ / ALARM 2“, um die Option „Alarm off“ zu wählen.

### **Snooze**

Mit der Taste „INFO / SNOOZE“ kann die automatische Weckfunktion für 9 Minuten ausgeschaltet werden.

## **DAB-Radio hören (nur bei DAB-Funktion)**

Drücken Sie die „STANDBY / FUNCTION“ Taste, bis „DAB“ im Display angezeigt wird.

Das Radio führt automatisch eine vollständige Suche der DAB+ Sender durch. Die Liste der Sender wird dann gespeichert, sodass beim nächsten Mal, wenn das Radio eingeschaltet wird, eine vollständige Suche nicht noch einmal durchgeführt werden muss. Wenn die Suche beendet ist, werden die Sender in alphabetischer Reihenfolge gespeichert. Der erste verfügbare Sender wird gespielt.

### **DAB-Menü**

Drücken Sie die Taste „STOP / MENU“, um das DAB-Radiomenü zu wählen. Drücken Sie die Tasten „SKIP+ / TUNING+“ oder „SKIP- / TUNING-“, um die folgenden DAB-Menüs auszuwählen und bestätigen Sie mit der „ENTER / PLAY / PAUSE / CLOCK“ Taste:

- Full scan (kompletter Suchlauf):

Startet den Sendersuchlauf. Das DAB Frequenzband wird nach Sendern durchsucht.

- Manual tune (manuelles Einstellen):

Dazu benötigen Sie die Frequenz des jeweiligen Senders. Diese steht auf der Website des betreffenden Senders. Mit der Taste „ENTER / PLAY / PAUSE / CLOCK“ können Sie einzelne Frequenzen einstellen.

- DRC:

Abkürzung für Digital Range Control (Dynamikbereich). Der Begriff DRC beschreibt das Verhältnis zwischen dem leisesten und dem lautesten Klang. Ist der Dynamikbereich sehr groß, gibt es sehr sanfte sowie auch sehr laute Töne.

Unter bestimmten Umständen kann dies zu einem Problem mit der Wiedergabe führen. Angenommen, Sie hören einen Radiosender in einer relativ lauten Umgebung. Durch das Erhöhen der Lautstärke können leisere Teile lauter gehört werden.

Das hat jedoch den Nachteil, dass bereits laute Stellen unangenehm laut werden. Hier macht es Sinn, den Dynamikbereich zu senken. Wählen Sie zwischen den Optionen:

- DRC off: Der Dynamikbereich wird nicht verringert.
- DRC high: Der Dynamikbereich wird stark verringert.
- DRC low: Der Dynamikbereich wird leicht verringert.
- Prune:

Es kann vorkommen, dass Sie nach einem Sendersuchlauf oder Änderung des Standorts einige Sender nicht mehr empfangen können. Mithilfe dieser Funktion können Sie diese Sender aus der Empfangsliste entfernen. Wählen Sie „YES“ und bestätigen Sie mit der Taste „ENTER / PLAY / PAUSE / CLOCK“.

- System
- Language (Sprache)
- Time Update
- Factory Reset (Zurücksetzen auf die Werkseinstellungen)
- SW Version

## **FM-Radio hören**

1. Drücken Sie die Taste „STANDBY / FUNCTION“, bis „FM“ im Display erscheint.
2. Für FM-Empfang: Ziehen Sie die Teleskopantenne komplett aus. Richten Sie die Antenne neu aus, um den Empfang zu verbessern.
3. Es stehen zwei Optionen zum Suchen und Voreinstellen von Radiosendern zur Verfügung.

### • **Automatische Suche:**

Wichtig! Alle voreingestellten Radiosender werden gelöscht.

Halten Sie die „AMS / MODE“ Taste etwa 3 Sekunden gedrückt. Das System sucht das gesamte Frequenzband nach Radiosendern ab. Jeder gefundene Sender wird von der niedrigsten bis zur höchsten Frequenz gespeichert.

### • **Manuelle Suche nach Radiosendern:**

Drücken Sie kurz die Tasten „SKIP+ / TUNING+“ oder „SKIP- / TUNING-“, bis Sie den gewünschten Radiosender gefunden haben. Wenn Sie die Taste gedrückt halten, wird das Gerät den vorherigen bzw. nächsten Radiosender suchen.

### **Sender voreinstellen:**

1. Halten Sie die „AMS/MODE“ Taste am Gerät ungefähr 2 bis 3 Sekunden gedrückt, um den automatischen Speicherprozess zu starten.
2. Das Display zeigt die Speicherplatznummer an und der Radiosender wird automatisch unter dieser Nummer gespeichert. (Hinweis: Jede Speicherplatznummer steht für einen voreingestellten Sender während des automatischen Speicherprozesses.)
3. Wenn alle Sender automatisch voreingestellt sind, drücken Sie die „PRE./ / FOLDER“ Taste, um einen voreingestellten Sender auszuwählen.

### **Info-Anzeige**

Drücken Sie die „INFO / SNOOZE“ Taste, um die FM-Informationen anzuzeigen.

### **FM-Menü**

Drücken Sie die Taste „STOP / MENU“, um das FM-Radiomenü zu wählen. Drücken Sie die Tasten „SKIP+ / TUNING+“ oder „SKIP- / TUNING-“, um die folgenden FM-Menüs auszuwählen und bestätigen Sie mit der „ENTER / PLAY / PAUSE / CLOCK“ Taste:

- Scan-Setting (Sendersuchlauf-Einstellung): Wählen Sie die gewünschte Option für die automatische Sendersuche.
- All stations (Alle Sender): Suche nach allen Sendern, die empfangen werden können. In diesem Fall stoppt die Sendersuche auch bei schwachen Sendersignalen.
- Strong stations only (nur starke Sendersignale): Es werden nur Sender mit klarem Empfang gesucht.
- Audio-Einstellung: Wähle Sie für den FM-Empfang MONO oder STEREO.

- System
- Language (Sprache)
- Time Update
- Factory Reset (Zurücksetzen auf die Werkseinstellungen)
- SW Version

## **Kassettenbetrieb**

### **Kassetten abspielen**

1. Drücken Sie die Taste „STANDBY / FUNCTION“, bis „Tape“ im Display erscheint.
2. Drücken Sie auf die Taste „STOP/EJECT“, um das Kassettenfach zu öffnen.
3. Führen Sie eine bespielte Tonkassette in das Fach ein. Die Öffnung des Bandes muss dabei nach oben zeigen. Die gewünschte Seite des Bandes muss nach vorn zeigen (d. h. die volle Spule muss rechts sein). Schließen Sie das Kassettenfach dann wieder.
4. Zum Hören des Bandes drücken Sie auf „PLAY“.
5. Zum Anhalten der Wiedergabe drücken Sie die Taste „STOP/EJECT“.
6. Zum Vor- oder Zurückspulen des Bandes drücken Sie die Taste mit der jeweiligen Pfeilrichtung F.FWD = vorspulen, RWD = zurückspulen.
7. Drücken Sie immer zuerst die Taste „STOP/EJECT“, um die Spulrichtung zu ändern oder das Band anzuhalten. Schäden am Gerät und am Band werden dadurch verhindert.
8. Wenn Sie erneut auf die Taste „STOP/EJECT“ drücken, öffnet sich die Klappe des Kassettenfachs.
9. Um die Wiedergabe kurz zu unterbrechen, drücken Sie die „PAUSE“ Taste. Wenn Sie sie erneut drücken, wird die Wiedergabe fortgesetzt.

## **Abspielen von CDs/MP3**

1. Drücken Sie die Taste „STANDBY / FUNCTION“, bis „CD“ im Display erscheint.
2. Öffnen Sie das CD-Fach, indem Sie die Klappe an der Lasche ausklappen.
3. Legen Sie eine Audio-CD mit der bedruckten Seite nach oben in die mittlere Aufnahme, sodass die CD mit einem Klickgeräusch einrastet. Schließen Sie danach die Klappe des CD-Fachs.
4. Die CD wird ab dem ersten Titel wiedergegeben.
5. Drücken Sie zum Herausnehmen einer CD auf die Taste „STOP“, öffnen Sie das CD-Fach und nehmen Sie die CD vorsichtig heraus.

Halten Sie das CD-Deck immer geschlossen.

### **HINWEIS:**

- Falls eine Disc falsch herum oder gar keine CD eingelegt ist, erscheint im Display die Meldung „NO DISC“.
- Die Wiedergabe selbst gebrannter CDs kann aufgrund des sehr unterschiedlichen Angebots an Software und CD-Rohlingen nicht garantiert werden.

## **Musikwiedergabe per USB**

Bei der Entwicklung dieses Geräts wurden die neuesten technischen Fortschritte im USB-Bereich einbezogen. Aufgrund der Vielzahl unterschiedlicher USB-Speichermedien, die heute auf dem Markt sind, können wir eine komplette Kompatibilität mit sämtlichen USB-Speichermedien nicht garantieren. Es kann deshalb in seltenen Fällen zu Problemen bei der Wiedergabe von Dateien von USB-Speichergeräten kommen. Es handelt sich dabei nicht um eine Gerätestörung.



1. Drücken Sie die Taste „STANDBY / FUNCTION“, bis „USB“ im Display erscheint.
2. Schließen Sie direkt an die Buchse ein USB-Speichergerät an. Nach ein paar Sekunden startet die Wiedergabe automatisch.

Hinweise zur Bedienung finden Sie im Abschnitt „Beschreibung der Bedientasten“.

**HINWEIS:**

- Schließen Sie USB-Speichergeräte immer direkt an die USB-Buchse an, um Störungen zu vermeiden.
- Die USB-Buchse ist nicht für das Aufladen externer Geräte vorgesehen.

**VORSICHT:**

Stellen Sie am Gerät eine andere Betriebsfunktion ein, bevor Sie den USB-Speicher vom Gerät trennen

## **Beschreibung der Bedientasten**

**HINWEIS:**

Je nachdem, welches Gerät für die Wiedergabe verwendet wird, stehen nicht alle Funktionen zur Verfügung.

**ENTER / PLAY / PAUSE / CLOCK**

- Mit dieser Taste können Sie die Wiedergabe kurz unterbrechen und dann wieder fortsetzen. Im Display blinkt die verstrichene Wiedergabezeit auf. Wenn Sie sie erneut drücken, wird die Wiedergabe fortgesetzt.
- Drücken Sie im normalen Betrieb diese Taste, um die gegenwärtige Uhrzeit kurz einzublenden.

**SKIP+ und SKIP-**

Mit der Taste „SKIP+ / TUNING+“ können Sie zum nächsten bzw. vorherigen Titel springen etc.

- Wenn Sie die Taste gedrückt halten, beginnt das Gerät, in den einzelnen Titeln zu suchen.

Die Taste „SKIP- / TUNING-“ kann wie folgt verwendet werden:

Einmal drücken = Der aktuelle Titel wird von Anfang an wiederholt.

Zweimal drücken = Das Gerät springt zum vorherigen Titel zurück.

**STOP**

Die Wiedergabe hält an.

**Volume**

Mit der Taste „VOLUME- / ALARM 1“ oder „VOLUME+ / ALARM 2“ können Sie die gewünschte Lautstärke einstellen

**MODE**

- Nach dem Anhalten der Wiedergabe kann eine Abspielreihenfolge der Titel programmiert werden (siehe den Abschnitt über „Wiedergabe programmieren“).

*Während der Wiedergabe einer Audio-CD:*

Einmal drücken = der normale Wiedergabemodus. Im Display erscheint „Normal“.

Zweimal drücken = der aktuelle Titel wird kontinuierlich wiederholt. Im Display steht dann „Repeat One“ (Wiederholung eins).

Dreimal drücken = die gesamte CD wird kontinuierlich wiedergegeben. Im Display steht dann „Repeat All“ (alles wiederholen).

Viermal drücken = alle Titel werden nach Zufallsreihenfolge abgespielt. Im Display steht „Random“ (zufällig).

Fünfmal drücken = Rückkehr zur normalen Wiedergabe.

*Während der MP3-Musikwiedergabe (per USB-Modus):*

Einmal drücken = der normale Wiedergabemodus. Im Display erscheint „Normal“.

Zweimal drücken = der aktuelle Titel wird kontinuierlich wiederholt. Im Display steht dann „Repeat One“ (Wiederholung eins).

Dreimal drücken = der gewählte Ordner wird kontinuierlich wiederholt. Im Display steht dann „Repeat Album“ (Album wiederholen).

Viermal drücken = die gesamte CD wird kontinuierlich wiedergegeben. Im Display steht dann „Repeat All“ (alles wiederholen).

Fünfmal drücken = alle Titel werden nach Zufallsreihenfolge abgespielt. Im Display steht „Random“ (zufällig).

Sechsmal drücken = Rückkehr zur normalen Wiedergabe.

## **PRE./FOLDER**

Mit der Taste „PRE. / FOLDER“ wählen Sie einen Ordner aus.

## **Programmierte Wiedergabe**

Diese Funktion dient zum Programmieren einer beliebigen Titel-Reihenfolge.

1. Drücken Sie die Taste „STOP“.
2. Drücken Sie die Taste „AMS / MODE“. „P\_01“ beginnt zu blinken.

P\_01 steht für den Speicherplatz

Wählen Sie mit den Tasten „SKIP+ / TUNING+“ oder „SKIP- / TUNING-“ den gewünschten Titel aus und drücken Sie erneut die Taste „AMS / MODE“.

Aus dem „P\_01“ im Display wird nun „P\_02“.

3. Wählen Sie mit den Tasten „SKIP+ / TUNING+“ oder „SKIP- / TUNING-“ den nächsten Titel aus und drücken Sie erneut die Taste „AMS / MODE“. Wiederholen Sie diese Schritte, bis Sie alle gewünschten Titel ausgewählt haben.

### **HINWEIS:**

Sobald die Speicherkapazität für die Titelprogrammierung erschöpft ist, erscheint im Display der Vermerk „PROGFULL“.

4. Drücken Sie die Taste „ENTER / PLAY / PAUSE / CLOCK“. Die Wiedergabe beginnt. Oben links im Display steht dann „MEM“.
5. Drücken Sie die Taste einmal kurz, um die Wiedergabe anzuhalten. Die Programmierung bleibt erhalten.
6. Um die programmierte Reihenfolge erneut abzuspielen, drücken Sie die Taste „ENTER / PLAY / PAUSE / CLOCK“.
7. Zum Löschen der programmierten Reihenfolge drücken Sie zweimal die Taste „STOP“. Der Vermerk „MEM“ verschwindet.

## **Wiedergeben von Musik im MP3-Format**

Mit diesem Gerät können Sie Musiktitel im MP3-Format wiedergeben. Das Gerät unterstützt außerdem sämtliche CD-Standards:

CD, CD-RW, CD-R.

MP3 CDs können auf diesem Gerät wiedergegeben werden. Auf einer CD können bis zu 99 Titel komprimiert gespeichert werden. Das Gerät erkennt die MP3 CDs automatisch (im Display wird die Gesamtzahl der Titel und MP3s angezeigt). Wenn Sie eine MP3 CD hören möchten, verfahren Sie wie unter „Abspielen von CDs/MP3“ beschrieben. Wie bereits unter „Programmierte Wiedergabe“ erläutert, kann die Titelwiedergabe programmiert werden.

## **AUX IN-Buchse**

Über diesen Anschluss können Sie auch die Musik anderer Wiedergabegeräte wie etwa MP3-Player, CD-Player etc. über die Gerätelautsprecher ausgeben.

1. Verbinden Sie das externe Gerät mithilfe eines 3,5 mm Stereo-Klinkensteckers mit der AUX-IN-Buchse.
2. Drücken Sie die Taste „STANDBY / FUNCTION“, bis „Aux“ im Display erscheint.
3. Sie hören nun die Audio-Wiedergabe von dem externen Gerät über die Lautsprecher. Mit der Taste „VOLUME- / ALARM 1“ oder „VOLUME+ / ALARM 2“ können Sie die Lautstärke einstellen. Die CD-Tasten sind nicht funktionsfähig.
4. Für die weitere Bedienung lesen Sie bitte die Bedienungsanleitung der externen Klangquelle.

### **HINWEIS:**

Stellen Sie die Lautstärke des externen Gerätes auf eine angenehme Stufe ein.

## **Kopfhörer-Buchse**

Um Musik zu hören, ohne andere zu stören, verbinden Sie einen Kopfhörer mit einem 3,5 mm Stereo-Klinkenstecker mit der Kopfhörerbuchse an der Rückseite des Systems. Die Lautsprecher werden daraufhin stummgeschaltet.

## **Reinigung und Wartung**

### **WARNUNG:**

Tauchen Sie das Gerät nicht in Wasser.

- Ziehen Sie immer den Netzstecker aus der Steckdose, bevor Sie das Gerät reinigen.
- Alle Spuren auf der Oberfläche können mit einem leicht angefeuchteten Tuch ohne Zusatzstoffe abgewischt werden.

## Anmerkung:



Bitte entsorgen Sie elektrische und elektronische Geräte nicht in den Hausmüll.

- Bringen Sie sie zu einer entsprechenden Sammelstelle.
- Einige Komponenten in diesen Geräten können gesundheits- und umweltschädlich sein.
- Zum Energiesparen schaltet das Gerät automatisch in Stand-by, wenn für eine gewisse Zeit keine Audio-Wiedergabe erfolgt. Es kann durch Verwendung des POWER-Schalters wieder eingeschaltet werden.
- Um die vollständige Erklärung herunterzuladen, besuchen Sie bitte unsere Website:

<https://www.bigben-interactive.de/support/> und den Abschnitt <<declaration of conformity>>.

THOMSON ist eine Handelsmarke von TECHNICOLOR SA und seinen Tochtergesellschaften und wird von Bigben Interactive unter Lizenz verwendet.

Hergestellt von BIGBEN INTERACTIVE SA

396, Rue de la Voyette

CRT2 - FRETIN

CS 90414

59814 LESQUIN Cedex - Frankreich

[www.bigben.eu](http://www.bigben.eu)

Hergestellt in China



### Fabricant : Bigben Interactive FRANCE

396, Rue de la Voyette, C.R.T. 2 Fretin,  
CS 90414 - 59814 LESQUIN Cedex, France

### Bigben Interactive DEUTSCHLAND GmbH

Walter Gropius Str. 28, 50126 Bergheim, Deutschland

### Bigben Interactive BELGIUM, s.a./n.v.

Waterloo Office Park, Bât. H, Drève Richelle 161 bte 15

1410 Waterloo, Belgium

### Bigben Interactive NEDERLAND b.v.

Franciscusweg 249-3B, 1216 SG Hilversum, Nederland

### Bigben Interactive SPAIN S.L.

C/ Musgo 5, 2ª planta, 28023 Madrid, Spain

### Bigben Interactive ITALIA s.r.l

Corso Sempione 221, 20025 Legnano - MI, Italia

FABRIQUÉ EN CHINE / MADE IN CHINA

### HOTLINE

FRANCE, du lundi au vendredi (sauf jours fériés) :  
9h00-19h00 ou [support.thomson@bigben.fr](mailto:support.thomson@bigben.fr)

▶ **N°Cristal** 09 69 32 59 62

APPEL NON SURTAXE

DEUTSCHLAND, Montag bis Sonntag von 8:00 bis 24:00 Uhr  
09001-84 30 44\* (0,49€/Min. aus dem deutschen Festnetz, Anrufe aus allen  
Mobilfunknetzen nicht möglich) oder [support@bigben-interactive.de](mailto:support@bigben-interactive.de)  
\*Minderjährige müssen vorher einen Erziehungsberechtigten um Erlaubnis fragen.

BELGIQUE / NEDERLAND, [customerservice@bigben-interactive.be](mailto:customerservice@bigben-interactive.be)  
[klantenservice@bigben-interactive.nl](mailto:klantenservice@bigben-interactive.nl)

ESPAÑA, [sat@bigbeninteractive.es](mailto:sat@bigbeninteractive.es)

ITALIA, [support@bigbeninteractive.it](mailto:support@bigbeninteractive.it)

[www.bigben.eu](http://www.bigben.eu)

# THOMSON

NL

Draagbare Boombox

**DAB / USB / MP3 / CD / PLL FM-RADIO / CASSETTE**



## **GEBRUIKSAANWIJZING**

GELIEVE DEZE GEBRUIKSAANWIJZING GOED DOOR TE NEMEN VOOR U HET TOESTEL IN GEBRUIK NEEMT EN BEWAAR HET ZODAT U HET LATER NOG KAN RAADPLEGEN.

## WAARSCHUWINGEN EN VOORZORGSMAATREGELEN



Het bliksemschichtsymbool in een driehoek is bedoeld om de gebruiker te waarschuwen voor de aanwezigheid van ongeïsoleerde, gevaarlijke spanning in de behuizing van het product, die sterk genoeg kan zijn om een gevaar voor elektrische schokken bij personen te vormen.



Het uitroepteken in een driehoek is bedoeld om de gebruiker te wijzen op de aanwezigheid van belangrijke bedienings- en onderhoudsinstructies in de literatuur bij het apparaat.

### Belangrijke veiligheidsinstructies

- Lees deze gebruiksaanwijzing.
- Bewaar deze gebruiksaanwijzing.
- Houd rekening met alle waarschuwingen.
- Volg alle instructies
- Laat alle reparaties door bekwame vaklui uitvoeren.
- Stel dit apparaat niet bloot aan gedruppel of gespetter en plaats geen voorwerpen gevuld met een vloeistof, zoals een vaas, op het apparaat.
- Klasse I apparaten moeten op een geaard stopcontact worden aangesloten.
- De stekker wordt gebruikt om het apparaat van stroom te voorzien en deze moet steeds makkelijk bereikbaar zijn.
- Om het apparaat volledig van de voeding te ontkoppelen, trek de stekker uit het stopcontact. De stekker mag niet worden belemmerd en moet eenvoudig bereikbaar zijn tijdens het gebruik.
- Als het aan/uit-controlelampje brandt, geeft dit aan dat het apparaat op de netvoeding is aangesloten. Als het lampje niet brandt, geeft dit aan dat het apparaat volledig van de netvoeding is ontkoppeld.

### INFORMATIE OVER BATTERIJEN (alleen geldig wanneer het apparaat van batterijen is voorzien)

- Installeer de batterijen altijd volgens de juiste polariteit.
- Installeer de batterijen op de juiste manier om een kortsluiting te vermijden.
- Meng geen oude met nieuwe batterijen.
- Meng geen alkaline, standaard (koolstof-zink) en oplaadbare (nikkel-cadmium) batterijen.
- Stel de batterijen niet bloot aan overmatige hitte, zoals zonlicht of vuur.
- Haal de batterijen uit als u het apparaat langere tijd niet denkt te gebruiken.
- Als de vloeistof in de batterijen met de ogen of huid in aanraking komt, was de aangetaste zone onmiddellijk overvloedig met schoon water en raadpleeg een arts.
- Het product/de afstandsbediening kan een knooppelbatterij bevatten.

### WAARSCHUWING:

Dit product is niet gemaakt om te worden gebruikt door personen (waaronder kinderen) met beperkte fysieke of mentale mogelijkheden, of die een gebrek aan ervaring hebben, tenzij ze onder de verantwoordelijkheid vallen van iemand die de gebruiksaanwijzing heeft gelezen en juist opvolgt. Kinderen mogen dit product alleen onder het toezicht van een volwassene gebruiken.





## WAARSCHUWINGEN OVER BATTERIJEN

Slik geen batterijen in. Risico op chemische brandwonden. Dit product bevat één of meerdere batterijen. Als een batterij wordt ingeslikt, kan dit binnen minder dan 2 uur tot ernstige interne letsels en de dood leiden. Houd nieuwe en gebruikte batterijen uit de buurt van kinderen en kwetsbare personen. Als het batterijvak niet juist kan worden afgesloten, gebruik het product niet langer. Als een batterij werd ingeslikt, raadpleeg onmiddellijk een arts.

## BELANGRIJKE MEDEDELINGEN:

Er is explosiegevaar als de batterij(en) verkeerd wordt/en geplaatst of als het product gedurende een lange tijd niet wordt gebruikt met de batterijen nog geïnstalleerd.

Vervang de gebruikte batterijen door een identiek of gelijksoortig type.

dubbele isolatie	
gelijkstroom	
wisselstroom	
Symbool gebruik binnenshuis.	

## Houd rekening met het milieu



Uw product is ontworpen en gemaakt met hoogwaardige materialen en componenten die gerecycleerd en opnieuw gebruikt kunnen worden.



Uw product bevat batterijen die onder de Europese Richtlijn 2006/66/EC vallen en niet met het gewone huisafval weggegooid mogen worden. Uw product is ontworpen en gemaakt met hoogwaardige materialen en componenten die gerecycled en opnieuw gebruikt kunnen worden.



Als dit 'doorgekruiste vuilnisbak'-symbool op een product is vermeld, geeft dit aan dat het product onder de Europese richtlijn 2002/96/EG valt. Informeer u over het inzamelsysteem voor elektrische en elektronische producten dat in uw gemeente van kracht is. Gelieve de lokale wetten te respecteren en uw oude toestellen niet met het huishoudafval weg te gooien. Verwijder uw afgedankt product in overeenstemming met de lokale wetgeving en gooi het niet met uw normale huisafval weg. Door te zorgen voor een juiste verwijdering van uw afgedankt product helpt u mogelijke negatieve gevolgen voor het milieu en de menselijke gezondheid te voorkomen.

## Naleving



Dit product is in overeenstemming met de voorschriften inzake radiostoring van de Europese Gemeenschap.

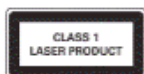

Dit apparaat bevat dit label

## Batterijvermogen:

Zorg dat de batterijen juist worden geïnstalleerd om schade aan het toestel te vermijden. Verwijder altijd de batterijen wanneer u het toestel gedurende een lange periode niet zult gebruiken want dit kan lekkage van de batterijen en eventuele schade aan uw toestel tot gevolg hebben, Gebruik batterijen van hetzelfde type. Gebruik nooit verschillende soorten batterijen tegelijkertijd. Gooi geen batterijen in vuur of stel ze niet bloot aan direct zonlicht of een andere warmtebron. Als de vloeistof die in de batterijen zit in aanraking komen met de ogen of huid, was de aangetaste zone onmiddellijk en zorgvuldig met schoon water en raadpleeg een arts.



### OPGELET

- Risico op schade aan het product! Zorg dat de netspanning overeenstemt met de spanning die op het zwarte label is vermeld.
- Risico op een elektrische schok! Haal altijd de stekker uit het stopcontact door de stekker vast te houden en eruit te halen. Trek nooit aan de kabel.
- Voordat u de stekker in het stopcontact steekt, controleer of alle andere aansluitingen gemaakt zijn.



### Wanneer op de voeding aangesloten...

Plaats het toestel in de gewenste positie en wikkel het snoer af. Steek de stekker in het stopcontact en, indien gewenst, schakel het toestel in.

## Inhoud van de verpakking

- Toestel
- Snoer
- Gebruiksaanwijzing

## Overzicht van de onderdelen

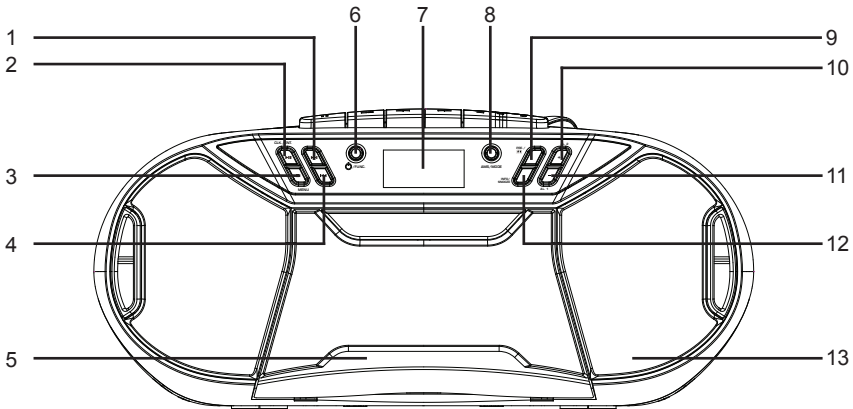

- |                                      |                            |
|--------------------------------------|----------------------------|
| 1. SKIP+ / TUNING+ knop              | 8. AMS / MODE knop         |
| 2. ENTER / PLAY / PAUSE / CLOCK knop | 9. PRE. / FOLDER knop      |
| 3. STOP / MENU knop                  | 10. VOLUME+ / ALARM 2 knop |
| 4. SKIP- / TUNING- knop              | 11. VOLUME+ / ALARM 1 knop |
| 5. CASSETTEDEUR                      | 12. INFO / SNOOZE knop     |
| 6. STANDBY / FUNCTION knop           | 13. LUIDSPREKER            |
| 7. SCHERM                            |                            |



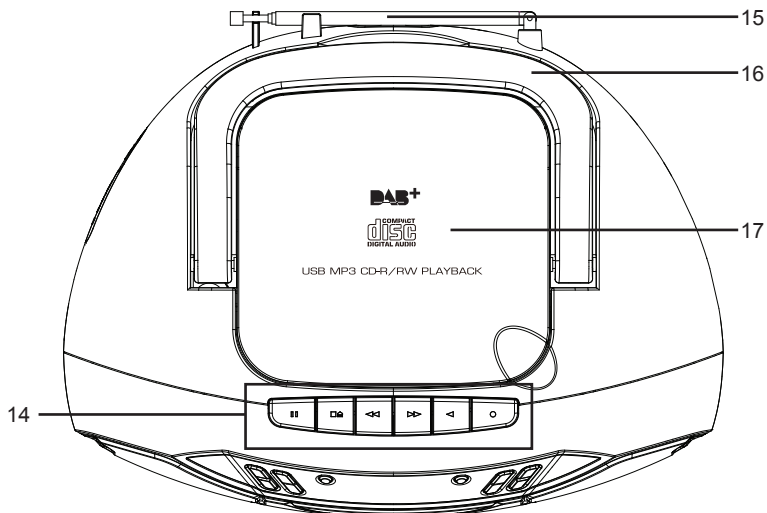

14. CASSETTE KNOPPEN  
15. FM-ANTENNE

16. HANDGREEP  
17. CD-KLEP

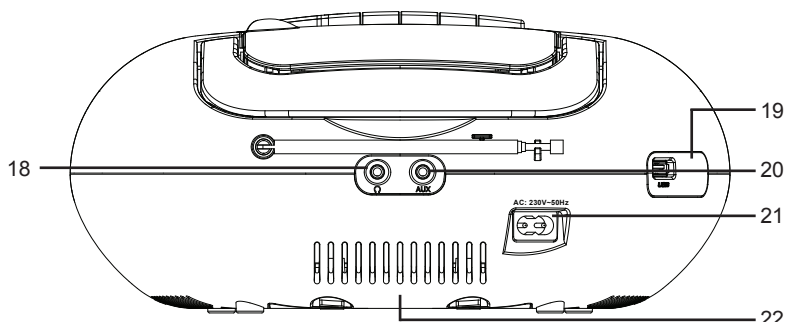

18. KOPTELEFOONAANSLUITING  
19. USB-AANSLUITING  
20. AUX IN-AANSLUITING

21. AC-AANSLUITING  
22. BATTERIJDEKSEL

## **Ingebruikname/inleiding**

- Kies een gepaste locatie voor het toestel, zoals een droog, vlak en niet glad oppervlak zodat het toestel eenvoudig kan worden bediend.
- Zorg dat het toestel voldoende wordt geventileerd!
- Haal de beschermfolie af van het scherm, indien deze nog steeds aanwezig is.
- Druk op de "STANDBY / FUNCTION" knop om het apparaat in te schakelen.
- Druk circa 3 seconden op de "STANDBY / FUNCTON" knop om het apparaat in stand-by te zetten.

## **Voeding**

- Zorg dat de netspanning overeenstemt met de spanning aangegeven op het typeplaatje van het model.
- Sluit het meegeleverd snoer (zie batterijvak, indien nodig) aan op een juist geïnstalleerd stopcontact en vervolgens op de AC-aansluiting aan de achterkant van het toestel.

## **De batterijen installeren** (niet inbegrepen)

1. Open het deksel van het batterijvak.
2. Installeer 6 UM-2 ("C") 1,5 V batterijen. Zorg dat de polariteit juist is (zie op de bodem van het batterijvak)!
3. Sluit vervolgens het batterijvak.

## **OPMERKING:**

Als er een snoer met het toestel is verbonden, worden de batterijen automatisch uitgeschakeld.

## **OPGELET:**

- De batterijen kunnen batterijzuur lekken. Als u het toestel langere tijd niet denkt te gebruiken, haal de batterijen uit.
- Gebruik geen verschillende soorten batterijen tegelijkertijd of nieuwe met oude batterijen.
- Gooi de batterijen niet weg samen met het huisvuil. Lever de gebruikte batterijen in bij een gepast inzamelpunt of uw handelaar.

## **WAARSCHUWING:**

Stel de batterijen niet bloot aan overmatige hitte, zoals van de zon, vuur, etc. Explosiegevaar!

## **De klok en datum instellen**

Het systeem moet in stand-by staan om de klok te kunnen instellen.

1. Druk en houd de "ENTER / PLAY / PAUSE / CLOCK" knop circa 2 seconden ingedrukt.
2. Gebruik de "SKIP+ / TUNING+" of "SKIP- / TUNING-" knop om de "12 / 24u" tijdnootatie in te stellen.
3. Druk op de "ENTER / PLAY / PAUSE / CLOCK" knop om de tijdnootatie te bevestigen.
4. Gebruik de "SKIP+ / TUNING+" of "SKIP- / TUNING-" knop om het gewenste uur in te stellen. De cijfers voor uurweergave beginnen te knippen.
5. Druk op de "ENTER / PLAY / PAUSE / CLOCK" knop om het uur te bevestigen.
6. Herhaal stappen 4 en 5 om de minuten en datum in te stellen.

## **OPMERKING:**

- Druk en houd de "ENTER / PLAY / PAUSE / CLOCK" knop tijdens de werking ingedrukt om de huidige tijd kort weer te geven.

## **De alarmtijd instellen**

Het systeem moet in stand-by staan om het alarm te kunnen instellen.

U kunt twee alarmtijden instellen. Voer het volgende uit:

1. Druk circa 3 seconden op de "VOLUME- / ALARM 1" knop. De uurweergave van de huidige ingestelde alarmtijd knippert.
2. Voer de nodige instellingen uit met de "SKIP+ / TUNING+" of "SKIP- / TUNING-" knop.
3. Druk op de "VOLUME- / ALARM 1" knop om te bevestigen. De cijfers voor de minutenweergave knippen.
4. Voer de nodige instellingen uit met de "SKIP+ / TUNING+" of "SKIP- / TUNING-" knop.
5. Druk op de "VOLUME- / ALARM 1" knop om te bevestigen. Kies vervolgens op welke manier u gewekt wilt worden. Voer de nodige instellingen uit met de "SKIP+ / TUNING+" of "SKIP- / TUNING-" knop. Druk op de "VOLUME- / ALARM 1" knop om te bevestigen.

- FM:

De radio wordt automatisch aangezet zodra de ingestelde alarmtijd wordt bereikt. Het laatste voorkeuzestation wordt afgespeeld.

- DAB:

De radio wordt automatisch aangezet zodra de ingestelde alarmtijd wordt bereikt. Het laatste voorkeuzestation wordt afgespeeld.

- CD:

Het apparaat opent automatisch de CD-modus zodra de ingestelde alarmtijd wordt bereikt. De ingebrachte CD wordt vanaf de eerste track afgespeeld.

- USB:

Het apparaat opent automatisch de USB-modus zodra de ingestelde alarmtijd wordt bereikt. De tracks op het aangesloten opslagapparaat worden vanaf de eerste track afgespeeld.

- BUZZ:

De zoemer gaat af eenmaal de ingestelde alarmtijd wordt bereikt.

6. Druk tenslotte op de "SKIP+ / TUNING+" of "SKIP- / TUNING-" knop om het volume van het alarm in te stellen. Druk op de "VOLUME- / ALARM 1" knop om te bevestigen.

Om de tweede alarmtijd in te stellen, herhaal bovenstaande stappen maar gebruik nu de "VOLUME+ / ALARM 2" knop.

Eenmaal het alarm is ingesteld, wordt er een alarmsymbool op het scherm weergegeven.

### **Het alarm uitzetten**

Druk kort op "VOLUME- / ALARM 1" of "VOLUME+ / ALARM 2" om "Alarm off" (alarm uit) te kiezen.

### **Sluimerfunctie**

De automatisch ingestelde alarmfunctie kan met behulp van de "INFO / SNOOZE" knop gedurende 9 minuten worden uitgeschakeld.

## **Naar DAB-radio luisteren (alleen voor DAB)**

Selecteer de DAB-modus met de "STANDBY / FUNCTION" knop totdat "DAB" op het scherm wordt weergegeven.

De radio zoekt vervolgens naar beschikbare DAB+ stations. De lijst met stations wordt vervolgens opgeslagen. Het is aldus niet langer nodig om naar stations te zoeken wanneer u de radio de volgende keer aanzet. Eenmaal het zoeken is gestopt, worden de stations in alfabetische volgorde opgeslagen. Het eerste beschikbare radiostation wordt automatisch afgespeeld.

### **DAB-menu**

Druk op de "STOP / MENU" knop om het DAB-radiomenu te selecteren. Druk op de "SKIP+ / TUNING+" of "SKIP- / TUNING-" knop om een van de volgende DAB-menu's te kiezen en druk op de "ENTER / PLAY / PAUSE / CLOCK" knop om te bevestigen:

- Volledige scan:

Start met het zoeken naar stations. De volledige DAB-frequentieband wordt gescand.

- Handmatig afstemmen:

Om dit te kunnen doen, moet u de stationfrequentie weten. Dit kan op de website van het radiostation worden gevonden. Selecteer de individuele frequenties met de "ENTER / PLAY / PAUSE / CLOCK" knop.

- DRC:

Afkorting voor Digital Range Control (dynamisch bereik). De term DRC beschrijft de verhouding tussen het meest stille en meest luide geluid. Als het dynamisch bereik zeer hoog is zijn er zowel zeer stille als zeer luide geluiden.

In bepaalde omstandigheden kan dit problemen met het afspelen opleveren. Veronderstel dat u naar een radiostation in een relatief luide omgeving luistert. Door het volume te verhogen kunt u de meest stille secties luider afspelen.

Het nadeel is echter dat de luide secties onaangenaam luid zullen worden. In dit geval is het aangewezen om het dynamisch bereik te beperken. Kies uit de volgende opties:

- DRC off: Het dynamisch bereik wordt niet beperkt.
- DRC high: Het dynamisch bereik wordt zwaar beperkt
- DRC low: Het dynamisch bereik wordt lichtjes beperkt
- Prune:

Het is mogelijk dat u bepaalde stations na een scan of het wijzigen van de locatie niet langer kunt ontvangen. Met deze functie kunt u deze stations uit de lijst met stations verwijderen. Selecteer "YES" (ja) en bevestig met de "ENTER / PLAY / PAUSE / CLOCK" knop.

- Systeem
- Taal
- Tijd bijwerken
- Fabrieksinstellingen terugzetten
- SW-versie

## **Naar FM-radio luisteren**

1. Selecteer de RADIO-modus met de "STANDBY / FUNCTION" knop totdat "FM" op het scherm wordt weergegeven.
2. Voor FM-ontvangst: Trek de telescopische antenne volledig uit. Wijzig de positie van de antenne voor een betere ontvangst.
3. Er zijn twee opties om naar radiostations te zoeken en in het geheugen op te slaan.

### **• Automatisch scannen:**

Belangrijk! Aanwezige voorkeuzestations worden overschreven.

Druk en houd de "AMS / MODE" knop circa 3 seconden ingedrukt. Het systeem scant de volledige frequentieband om naar radiostations te zoeken. Elk gevonden station wordt in het geheugen opgeslagen, van de laagste naar de hoogste frequentie.

### **• Handmatig scannen:**

Druk kort op de "SKIP+ / TUNING+" en "SKIP- / TUNING-" knop totdat u het gewenste radiostation hebt gevonden. Als u een van de knoppen ingedrukt houdt, zoekt het toestel naar het vorige of volgende radiostation.

### **Voorkeuzestation:**

1. Druk en houd de "AMS / MODE" knop op het toestel circa 2-3 seconden ingedrukt om het automatisch instellen van de voorkeuzestations te starten.
2. Het scherm heeft de geheugenpositie weer en de radiostations worden automatisch op volgorde in het geheugen opgeslagen (Opmerking: Elke geheugenpositie is 1 voorkeuzestation dat tijdens het automatisch instellen wordt opgeslagen.)
3. Eenmaal alle stations automatisch in het geheugen zijn opgeslagen, druk op de "PRE. / FOLDER" knop om de voorkeuzestations te selecteren.

### **Informatie weergeven**

Druk op de "INFO / SNOOZE" knop om de FM-informatie weer te geven.

### **FM-menu**

Druk op de "STOP / MENU" knop om het FM-radiomenu te selecteren. Druk op de "SKIP+ / TUNING+" of "SKIP- / TUNING-" knop om een van de volgende FM-menu's te kiezen en druk op de "ENTER / PLAY / PAUSE / CLOCK" knop om te bevestigen:

- Scaninstelling: Selecteer de gewenste optie om automatisch naar stations te zoeken.
- Alle stations: Zoekt naar alle beschikbare stations. In dit geval zoekt en stopt het toestel tevens bij zwakke stations.
- Alleen sterke stations: Er wordt alleen naar sterke stations gezocht.
- Audio-instellingen: Selecteer MONO of STEREO als FM-ontvangst.
- Systeem
- Taal
- Tijd bijwerken
- Fabrieksinstellingen terugzetten

- SW-versie

## **Cassette-werking**

### **Cassettes afspelen**

1. Selecteer de CASSETTE-modus met de "STANDBY / FUNCTION" knop totdat "TAPE" op het scherm wordt weergegeven.
2. Druk op de "STOP/EJECT" knop om het cassettecompartiment te openen.
3. Stop een opgenomen audiocassette in het compartiment met de opening omhoog gericht en de kant die u wilt afspelen naar voren gericht (de volle spoel aan de rechterkant). Sluit vervolgens het cassettecompartiment.
4. Druk op de PLAY toets om naar de cassette te luisteren.
5. Gebruik de STOP/EJECT toets om het afspelen te stoppen.
6. Spoel de cassette snel door of terug in de richting van de pijltoetsen.  
F.FWD = vooruit, RWD = achteruit.
7. Druk altijd op de STOP/EJECT toets om de afspeelrichting te wijzigen of de cassette te stoppen. Dit voorkomt schade aan het toestel en de cassette.
8. Druk opnieuw op de STOP/EJECT toets om de klep van het cassettecompartiment te openen.
9. Om het afspelen kort te onderbreken, druk op de PAUZE toets. Druk opnieuw om het afspelen te hervatten.

### **CD's/MP3 afspelen**

1. Selecteer de CD-modus met de "STANDBY / FUNCTION" knop totdat "CD" op het scherm wordt weergegeven.
2. Open het CD-compartiment door de klep via het lipje omhoog te trekken.
3. Breng een audio-CD met de bedrukte kant omhoog op de middelste kegel aan zodat de CD op zijn plaats klikt en sluit de klep van het CD-compartiment.
4. De CD wordt vanaf de eerste titel afgespeeld.
5. Om een CD te verwijderen, druk eerst op de STOP knop, open de CD-klep en haal de CD voorzichtig af.

Houd de CD-klep altijd dicht.

#### **OPMERKING:**

- Als een CD verkeerd wordt ingebracht of er is geen CD ingebracht, wordt de melding "NO DISC" op het scherm weergegeven.
- Het is mogelijk dat CD's die door de gebruiker zelf zijn gemaakt niet afgespeeld kunnen worden door de grote verscheidenheid aan software en CD-media die beschikbaar zijn.

### **Muziek via USB afspelen**

Dit toestel is ontworpen op basis van de nieuwste technologische ontwikkelingen op het gebied van USB. Het uitgebreid gamma aan USB-opslagapparaten dat momenteel op de markt te verkrijgen is, stelt ons echter niet in staat om de volledige compatibiliteit van alle USB-opslagapparaten te garanderen. Het kan aldus in zeldzame gevallen voorkomen dat bestanden van een USB-opslagapparaat niet of niet goed afgespeeld kunnen worden. Dit is geen storing van het toestel.

1. Selecteer de USB-modus met de "STANDBY / FUNCTION" knop totdat "USB" op het scherm wordt weergegeven.
2. Sluit een USB-opslagapparaat rechtstreeks aan op de poort. Het afspelen start automatisch na enkele seconden.

Voor de juiste werking, raadpleeg de sectie "Beschrijving van de bedieningsknoppen".

#### **OPMERKING:**

- Sluit een USB-opslagmedium altijd rechtstreeks aan op de USB-poort om storing te vermijden.
- De USB-poort is niet ontworpen voor het opladen van externe apparaten.

## **OPGELET:**

Schakel het toestel naar een andere modus voordat u het USB-opslagapparaat ontkoppelt.

## **Beschrijving van de bedieningsknoppen**

### **OPMERKING:**

Niet alle functies worden ondersteund, dit is afhankelijk van het afspeelapparaat.

### **ENTER / PLAY / PAUSE / CLOCK**

- Gebruik deze knop om het afspelen tijdelijk te onderbreken of te hervatten. Het scherm geeft de verstreken afspeeltijd al knipperend weer. Druk opnieuw om het afspelen te hervatten.
- Druk en houd deze knop tijdens de werking ingedrukt om de huidige tijd kort weer te geven.

### **SKIP+ en SKIP-**

Gebruik de "SKIP+ / TUNING+" knop om naar de volgende of vorige track te gaan.

- Houd deze knop ingedrukt om de tracks te doorlopen.

De "SKIP- / TUNING-" knop kan als volgt worden gebruikt:

Druk eenmaal = De huidige track wordt opnieuw vanaf het begin afgespeeld.

Druk tweemaal = De vorige track wordt opnieuw afgespeeld.

### **STOP**

Het afspelen wordt gestopt.

### **Volume**

Stel het gewenste volume in met de "VOLUME- / ALARM 1" of "VOLUME+ / ALARM 2" knop.

### **MODE**

- In de stopmodus, voor het willekeurig programmeren van de tracks (zie de sectie "Geprogrammeerd afspelen").

*Tijdens het afspelen van een audio-CD:*

Druk eenmaal = de normale afspeelmodus. Het scherm geeft "Normal" weer.

Druk tweemaal = de huidige track wordt continu afgespeeld. Het scherm geeft "Repeat One" weer.

Druk driemaal = de volledige CD wordt continu afgespeeld. Het scherm geeft "Repeat All" weer.

Druk viermaal = alle tracks worden in een willekeurige volgorde afgespeeld. Het scherm geeft "Random" weer.

Druk vijfmaal = terug naar de normale afspeelmodus.

*Tijdens het afspelen van MP3-muziek (In de USB-modus):*

Druk eenmaal = de normale afspeelmodus. Het scherm geeft "Normal" weer.

Druk tweemaal = de huidige track wordt continu afgespeeld. Het scherm geeft "Repeat One" weer.

Druk driemaal = de gekozen map wordt continu afgespeeld. Het scherm geeft "Repeat Album" weer.

Druk viermaal = alle tracks worden continu afgespeeld. Het scherm geeft "Repeat All" weer.

Druk vijfmaal = alle tracks worden in een willekeurige volgorde afgespeeld. Het scherm geeft "Random" weer.

Druk zesmaal = terug naar de normale afspeelmodus.

### **PRE./FOLDER**

Gebruik de "PRE. / FOLDER"knop om de gewenste map te kiezen.

## **Geprogrammeerd afspelen**

Gebruik deze functie om uw tracks in een bepaalde volgorde te programmeren.

1. Druk op de "STOP" knop.
2. Druk op de "AMS / MODE" knop. "P\_01" start met knipperen.

P\_01 geeft de opslagruimte aan

Gebruik de "SKIP+ / TUNING+" of "SKIP- / TUNING-" knop om de gewenste track te selecteren en druk vervolgens opnieuw op de "AMS / MODE" knop.

Het scherm "P\_01" wordt gewijzigd naar "P\_02".

3. Gebruik de "SKIP+ / TUNING+" en "SKIP- / TUNING-" knop om de volgende track te selecteren en druk vervolgens opnieuw op de "AMS / MODE" knop. Herhaal deze procedure totdat alle gewenste tracks geprogrammeerd zijn.

#### **OPMERKING:**

Eenmaal de geheugencapaciteit van de te programmeren tracks bereikt is, knippert "FUL" op het scherm.

4. Druk op de "ENTER / PLAY / PAUSE / CLOCK" knop. Het afspelen begint.
- "MEM" verschijnt in de linker bovenhoek van het scherm.
5. Druk eenmaal op de knop om het afspelen te stoppen terwijl het programma wordt behouden.
6. Om het geprogrammeerd afspelen te hervatten, druk op de "ENTER / PLAY / PAUSE / CLOCK" knop.
7. Om het programma te verwijderen, druk tweemaal op de "STOP" knop. De melding "MEM" verdwijnt.

### **Muziek in het MP3-formaat afspelen**

Met dit toestel is het mogelijk om muziektracks in het MP3-formaat af te spelen. Het toestel ondersteunt tevens alle standaard CD-types:

CD, CD-RW, CD-R.

Dit toestel kan MP3 CD's afspelen. Er kunnen tot 99 tracks op deze CD's gecompriemd en opgeslagen worden. Uw toestel detecteert automatisch een MP3 CD (het totaal aantal MP3-tracks verschijnt op het scherm). Als u een van deze CD's wilt afspelen, ga verder zoals beschreven in de sectie "CD's/MP3 afspelen". De tracks kunnen worden geprogrammeerd zoals beschreven in de sectie "Geprogrammeerd afspelen".

### **AUX IN-aansluiting**

Met deze aansluiting kunt u het geluid van een ander audioapparaat, zoals een MP3-speler, CD-speler, etc. via de luidsprekers van uw toestel afspelen.

1. Sluit het extern apparaat met een 3,5 mm stereo-aansluiting aan op de AUX IN-aansluiting van uw toestel.
2. Selecteer de AUX-modus met de "STANDBY / FUNCTION" knop totdat "Aux" op het scherm wordt weergegeven.
3. Het geluid vanaf het extern apparaat wordt via de luidsprekers afgespeeld. Stel het gewenste volume in met de "VOLUME- / ALARM 1" of "VOLUME+ / ALARM 2" knop. De CD-knoppen zullen niet werken.
4. Voor de volledige werking, raadpleeg de gebruiksaanwijzing van het extern audioapparaat.

#### **OPMERKING:**

Zet het volume van het extern apparaat op een redelijk geluidsniveau.

### **Koptelefoonaansluiting**

Om alleen naar muziek te luisteren, gebruik een koptelefoon met een 3,5mm stereosteekker en sluit het aan op de koptelefoonaansluiting aan de achterkant van het toestel. De luidsprekers worden uitgeschakeld.

### **Reiniging en onderhoud**

**WAARSCHUWING:**

Dompel het apparaat niet in water.

- Haal altijd de steekker uit het stopcontact voordat u het apparaat schoonmaakt.
- Verwijder vlekken op de buitenkant met een doek bevochtigd in water zonder reinigingsmiddel.

## Opmerkingen:



- Gooi elektrische en elektronische apparaten niet bij het normale huishoudafval.
- Breng ze naar een verzamelpunt.
- Sommige onderdelen van dit toestel kunnen gevaarlijk zijn voor de gezondheid en het milieu.
- Het toestel gaat automatisch in stand-by na een bepaalde periode van inactiviteit om energie te besparen. U kunt het toestel opnieuw inschakelen met behulp van de AAN/UIT-knop.
- Om de volledige verklaring te downloaden, ga naar onze website:

<https://www.bigbeninteractive.com/support/> en de sectie “conformiteitsverklaring”.

THOMSON is een handelsmerk van TECHNICOLOR SA of zijn partnerbedrijven en wordt gebruikt onder licentie van Bigben Interactive.

Gemaakt door BIGBEN INTERACTIVE SA

396, Rue de la Voyette

CRT2 - FRETIN

CS 90414

59814 LESQUIN Cedex - Frankrijk

[www.bigben.eu](http://www.bigben.eu)

Gemaakt in China



### Fabricant : Bigben Interactive FRANCE

396, Rue de la Voyette, C.R.T. 2 Fretin,  
CS 90414 - 59814 LESQUIN Cedex, France

### Bigben Interactive DEUTSCHLAND GmbH

Walter Gropius Str. 28, 50126 Bergheim, Deutschland

### Bigben Interactive BELGIUM, s.a./n.v.

Waterloo Office Park, Bât. H, Drève Richelle 161 bte 15

1410 Waterloo, Belgium

### Bigben Interactive NEDERLAND b.v.

Franciscusweg 249-3B, 1216 SG Hilversum, Nederland

### Bigben Interactive SPAIN S.L.

C/ Musgo 5, 2ª planta, 28023 Madrid, Spain

### Bigben Interactive ITALIA s.r.l

Corso Sempione 221, 20025 Legnano - MI, Italia

FABRIQUÉ EN CHINE / MADE IN CHINA

### HOTLINE

FRANCE, du lundi au vendredi (sauf jours fériés) :  
9h00-19h00 ou [support.thomson@bigben.fr](mailto:support.thomson@bigben.fr)

 **09 69 32 59 62**

APPEL NON SURTAXE

DEUTSCHLAND, Montag bis Sonntag von 8:00 bis 24:00 Uhr  
09001-84 30 44\* (0,49€/Min. aus dem deutschen Festnetz, Anrufe aus allen  
Mobilfunknetzen nicht möglich) oder [support@bigben-interactive.de](mailto:support@bigben-interactive.de)  
\*Minderjährige müssen vorher einen Erziehungsberechtigten um Erlaubnis fragen.

BELGIQUE / NEDERLAND, [customerservice@bigben-interactive.be](mailto:customerservice@bigben-interactive.be)  
[klantenservice@bigben-interactive.nl](mailto:klantenservice@bigben-interactive.nl)

ESPAÑA, [sat@bigbeninteractive.es](mailto:sat@bigbeninteractive.es)

ITALIA, [support@bigbeninteractive.it](mailto:support@bigbeninteractive.it)

[www.bigben.eu](http://www.bigben.eu)



# THOMSON

SV

Portabel bergsprängare

**DAB/USB/MP3/CD/PLL FM-RADIO/KASSETTBAND**



## INSTRUKTIONER

LÄS DENNA ANVÄNDARMANUAL NOGA INNAN PRODUKTEN TAS  
I BRUK.

# VARNINGAR OCH FÖRSIKTIGHETSÅTGÄRDER



Blixten inuti en triangel indikerar närvaron av oisolerad farlig spänning i produktens hölje som kan vara tillräckligt stark för att utgöra en risk för elektriska stötar.



Utropstecknet inuti en triangel indikerar närvaron av viktiga drifts- och underhållsinstruktioner (service) i dokumentationen som medföljer enheten.

## Viktiga säkerhetsanvisningar

- Läs igenom dessa instruktioner.
- Spara dessa instruktioner.
- Uppmärksamma alla varningar.
- Följ alla instruktioner.
- Överlåt all service till kvalificerad servicepersonal.
- Utsätt inte enheten för dropp eller stänk och se till att inga vätskefyllda föremål, t.ex. vaser, placeras ovanpå den.
- Klass I-apparater måste anslutas till eluttaget med en jordad anslutning.
- Nätkontakten ansluter enheten till elnätet och bör vara lättåtkomlig under användning.
- För att koppla bort enheten från elnätet måste kontakten vara helt urkopplad från eluttaget. Nätkontakten får inte blockeras och bör vara lättåtkomlig under användning.
- När strömindicatorn är på visar det att enheten är ansluten till huvudström. När lampan är av visar det att enheten är helt fränkopplad från huvudströmmen.

## BATTERIINFORMATION (gäller endast om batterier medföljer)

- Polariteten (+/-) måste respekteras vid montering av batterier.
- Batterierna ska monteras på ett sätt som undviker eventuell kortslutning.
- Blanda inte använda och nya batterier.
- Blanda inte alkaliska, standard (kolsink) och laddningsbara (nickel-kadmium) batterier.
- Utsätt inte batteriet för stark värme som t.ex. solljus eller eld.
- Ta ut batterierna när de inte använts under en längre tid.
- Om vätskan i batterierna kommer i kontakt med ögon eller hud, skölj omedelbart och försiktigt det drabbade området med rent vatten och kontakta en läkare.
- Produkten/fjärrkontrollen kan innehålla ett mynt/knappbatteri:

## VARNING!

Denna produkt har inte tillverkats för att användas av personer (inklusive barn) med nedsatt fysisk eller mental förmåga, eller av personer utan erfarenhet om de inte är under ansvar av en person som kan läsa och följa instruktionerna korrekt. Barn får endast använda denna produkt under vuxen översyn.





## VARNING RÖRANDE BATTERIER!

Svälj inte batterierna Risk för kemiska brännskador Denna produkt innehåller ett eller flera batterier. Om ett batteri sväljs kan det inom mindre än två timmar orsaka allvarliga interna skador och dödsfall. Håll nya och gamla batterier på avstånd från barn och utsatta personer. Undvik att använda produkten om batterifacket inte kan stängas korrekt. Om ett batteri sväljs, uppsök omedelbart en läkare.

## VIKTIGA ANMÄRKNINGAR!

Risk för explosion om batteriet/batterierna inte byts ut korrekt eller om produkten inte används under en längre tid med kvarlämnade batterier.

Byt ut gamla batterier med identisk eller liknande modell.

dubbelisolerad	
likström	
växelström	
Symbol för inomhusbruk	

## Miljöskydd



Din produkt är konstruerad och tillverkad av högkvalitativa material och komponenter, som kan återvinnas och återanvändas.



Din produkt innehåller batterier som omfattas av det europeiska direktivet 2006/66/EG, som

inte får kastas tillsammans med vanliga hushållssopor. Läs på lokala regler för separat insamling av batterier, eftersom en korrekt kassering bidrar till att förhindra negativa konsekvenser för miljön och människors hälsa.



När den här överkorsade sopkorgssymbolen hittas på en produkt betyder det att produkten omfattas av det EU-direktivet 2002/96/EG. Läs på om lokala insamlingssystem för elektriska och elektroniska produkter. Följ dina lokala regler och släng inte bort dina gamla produkter tillsammans med dina hushållssopor. Korrekt kassering av din gamla produkt bidrar till att förhindra negativa konsekvenser för miljön och människors hälsa.

## Överensstämmelse



Denna produkt överensstämmer med kraven för radiointerferens inom Europeiska gemenskapen.

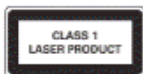

Denna apparat inkluderar denna märkning

## Batteridrift:

Se till att batterierna monteras korrekt för att undvika att skada apparaten. Ta alltid ut batterierna när apparaten inte kommer att användas under en längre tid, eftersom det kommer att leda till batteriläckage och skada apparaten.

Använd batterier av samma typ. Använd aldrig olika typer av batterier samtidigt.

Kasta inte batterier i en öppen eld, och exponera dem inte för solljus och liknande.

Om vätskan i batterierna kommer i kontakt med ögon eller hud, skölj omedelbart och försiktigt området med rent vatten och kontakta en läkare.

### WARNING!



- Risk för produktskada! Se till att spänningen motsvarar den spänningen som anges på den bakre etiketten.
- Risk för elektriska stötar! Vid urkoppling av nätkabeln, dra alltid ut kontakten från eluttaget. Dra aldrig i kabeln.
- Innan nätkabeln ansluts, se till att du har slutfört alla andra anslutningar.



### Vid strömförsörjning...

Placera enheten på önskad plats och linda ut nätkabeln. Anslut kabeln till ett eluttag och slå på apparaten (om tillämpligt).

## Förpackningens innehåll

- Huvudenhet
- Nätkabel
- Användarmanual

## Översikt av komponenter

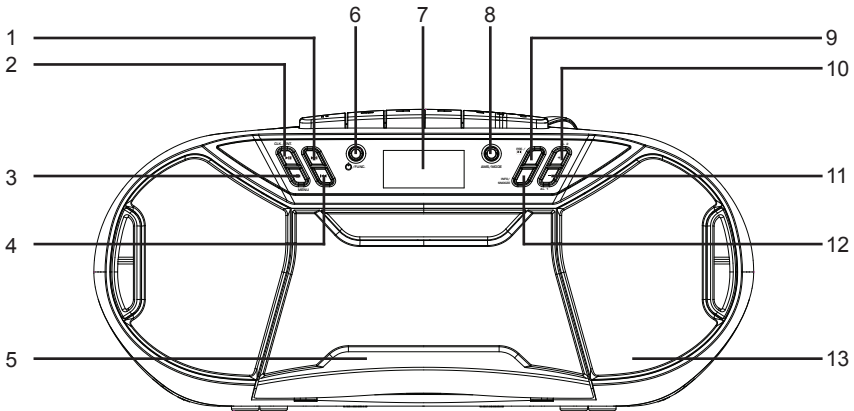

- |                                 |                           |
|---------------------------------|---------------------------|
| 1. SKIP+/TUNING+ knapp          | 8. AMS/MODE-knapp         |
| 2. ENTER/PLAY/PAUSE/CLOCK-knapp | 9. PRE. /FOLDER-knapp     |
| 3. STOP/MENU-knapp              | 10. VOLUME+/ALARM 2-knapp |
| 4. SKIP-/TUNING- knapp          | 11. VOLUME-/ALARM 1-knapp |
| 5. KASSETTLUCKA                 | 12. INFO/SNOOZE-knapp     |
| 6. STANDBY/FUNCTION-knapp       | 13. HÖGTALARE             |
| 7. DISPLAY                      |                           |

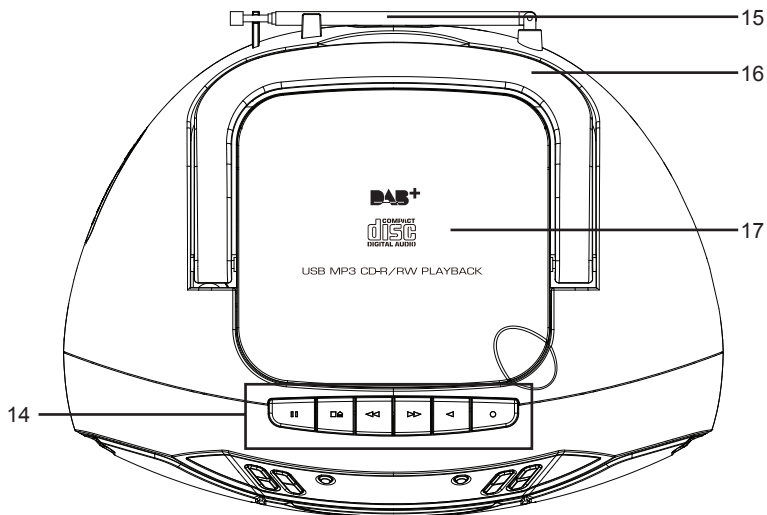

14. KASSETTBANDSKNAPPAR  
15. FM-ANTENN

16. HANDTAG  
17. CD-LUCKA

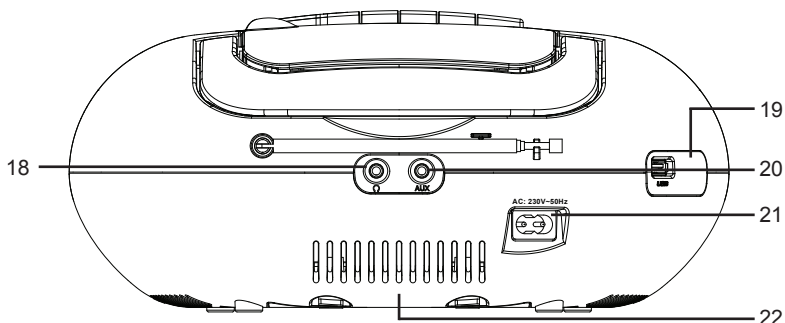

18. HÖRLURSUUTTAG  
19. USB-KONTAKT  
20. AUX-IN-UTTAG

21. STRÖMUTTAG  
22. BATTERILUCKA

### **Starta upp enheten/introduktion**

- Välj en lämplig plats för enheten, t.ex. en torr, platt, halkresistent yta som det är lätt att använda maskinen på.
- Se till att enheten har tillräcklig ventilation.
- Ta bort skyddsfilmerna från displayen om den ännu är kvar.
- Tryck på "STANDBY/FUNCTION"-knappen för att slå på enheten.
- Tryck på "STANDBY/FUNCTION"-knappen i cirka tre sekunder för att växla till standbyläget.

## **Strömförsörjning**

- Se till att spänningen är likadan som den spänning som anges på modellens identifikationsplatta.
- Anslut medföljande nätkabel (se batterifacket vid behov) för att installera strömuttaget och strömkontakten på baksidan av apparaten.

### **Montera batterierna** (medföljer ej)

1. Öppna batteriluckan.
2. Montera 6 batterier av typen UM-2 ("C"-storlek) 1,5 V. Se till att polariteten (+/-) är korrekt (se batterifackets botten)!
3. Stäng sedan igen batterilocket.

### **OBS!**

När en nätkabeln ansluts så stängs batteridriften automatiskt av.

### **WARNING!**

- Batterierna kan läcka och tappa batterisyra. Ta ut batterierna när systemet inte kommer att användas under en längre tid.
- Olika batterityper eller nya och använda batterier får inte användas ihop.
- Kasta inte batterierna tillsammans med hushållssoporna. Lämna in gamla batterier till en återvinningsstation eller din återförsäljare.

### **WARNING!**

Batterierna får inte utsättas för stark värme som t.ex. solsken, eld eller liknande. Risk för explosion!

## **Ställa in klockan och datum**

Systemet måste vara i standbyläget för att ställa in klockan.

1. Tryck in och håll ner "ENTER/PLAY/PAUSE/CLOCK"-knappen i cirka två sekunder.
2. Använd knapparna "SKIP+/TUNING+" eller "SKIP-/TUNING-" för att ställa in "12-/24-timmarsformat".
3. Tryck på "ENTER/PLAY/PAUSE/CLOCK"-knappen för att bekräfta tidsformatet.
4. Använd knapparna "SKIP+/TUNING+" eller "SKIP-/TUNING-" för att ställa in timmarna. Timmarna börjar blinka.
5. Tryck på "ENTER/PLAY/PAUSE/CLOCK"-knappen för att bekräfta timmarna.
6. Upprepa steg 4 och 5 för att ställa in minuter/datum.

### **OBS!**

- Tryck in och håll ner "ENTER/PLAY/PAUSE/CLOCK"-knappen under användning för att tillfälligt visa aktuell tid.

### **Ställa in alarmtid**

Systemet måste vara i standbyläget för att ställa in alarmet.

Du har möjligheten att ställa in två alarmtider. Gå vidare enligt följande:

1. Tryck in "VOLUME-/ALARM 1"-knappen i cirka tre sekunder. Timmarna för den aktuella alarmtid som ställts in börjar blinka.
2. Utför inställningarna med knapparna "SKIP+/TUNING+" eller "SKIP-/TUNING-".
3. Tryck på "VOLUME-/ALARM 1"-knappen för att bekräfta. Minuterna börjar blinka.
4. Utför inställningarna med knapparna "SKIP+/TUNING+" eller "SKIP-/TUNING-".
5. Tryck på "VOLUME-/ALARM 1"-knappen för att bekräfta. Välj sedan hur du vill bli uppväckt. Utför inställningarna med knapparna "SKIP+/TUNING+" eller "SKIP-/TUNING-". Tryck på "VOLUME-/ALARM 1"-knappen för att bekräfta.

- FM:

Radion slås på så snart den inställda alarmtiden har uppnåtts. Senast inställda station kommer att spelas upp.

- DAB:

Radion slås på så snart den inställda alarmtiden har uppnåtts. Senast inställda station kommer att spelas upp.

- CD:

Enheten slås på i CD-läget så snart den inställda alarmtiden har uppnåtts. Införd CD-skiva kommer att spelas upp från det första spåret.

- USB:

Enheten slås på i USB-läget så snart den inställda alarmtiden har uppnåtts. Spåren på den anslutna lagringsenheten kommer att spelas upp från det första spåret.

- BUZZER:

En buzzer ljuder när alarmtiden har uppnåtts.

6. Tryck slutligen in knapparna "SKIP+/TUNING+" eller "SKIP-/TUNING-" för att ställa in alarmvolymen. Tryck på "VOLUME-/ALARM 1"-knappen för att bekräfta.

För att ställa in den andra alarmtiden, upprepa ovanstående steg med "VOLUME+/ALARM 2"-knappen.

När alarminställningen är klar så visas en alarmsymbol på displayen.

### **Inaktivera alarmer**

Tryck på knapparna "VOLUME-/ALARM 1" eller "VOLUME+/ALARM 2" för att välja "Alarm av".

### **Snooze**

Den automatiskt inställda alarmfunktionen kan stängas av i nio minuter med "INFO/SNOOZE"-knappen.

## **Lyssna på DAB (endast för DAB)**

Välj DAB-läget med "STANDBY/FUNCTION"-knappen tills "DAB" visas på displayen.

Radion utför automatiskt en full sökning efter DAB+ stationer. Listan över stationer sparas sedan, vilket tar bort behovet av en ny full sökning nästa gång som radion slås på. När sökningen är klar sparas stationerna i alfabetisk ordning. Den första tillgängliga stationen spelas upp.

### **DAB-meny**

Tryck på "STOP/MENU"-knappen för att välja DAB-radiomenyn. Tryck på knapparna "SKIP+/TUNING+" eller "SKIP-/TUNING" för att välja följande DAB-menyer och bekräfta med "ENTER/PLAY/PAUSE/CLOCK"-knappen:

- Full sökning:

Startar stationssökningen. DAB-frekvensbandet söks igenom efter stationer.

- Manuell sökning:

För att göra en manuell sökning måste du veta stationens frekvens. Detta kan hittas på sändningstjänstens webbplats. Välj individuella frekvenser med "ENTER/PLAY/PAUSE/CLOCK"-knappen.

- DRC:

Kort för Digital Range Control (dynamiskt område). Termen DRC beskriver förhållandet mellan det lägsta och högsta ljudet. Om det dynamiska området är mycket högt förekommer det mycket mjuka ljud, samt mycket höga ljud.

Under vissa omständigheter kan det innebära ett problem med uppspelningen. Låt oss anta att du lyssnar på en radiostation i en relativt högljudd miljö. Genom att öka volymen kan de tysta delarna spelas upp högre.

Nackdelen med detta är dock att de höga delarna blir obehagligt höga. Här är det förståeligt att minska det dynamiska området. Välj mellan alternativen:

- DRC off: Det dynamiska området är inte reducerat.
- DRC high: Det dynamiska området är kraftigt reducerat.
- DRC low: Det dynamiska området är något reducerat.

- Prune:

Det kan hända att du inte längre får in någon station efter en stationssökning eller då enheten flyttats. Med denna funktion kan du ta bort dessa stationer från mottagningslistan. Välj "YES" och bekräfta med "ENTER/PLAY/PAUSE/CLOCK"-knappen.

- System
- Språk
- Uppdatera tid
- Fabriksåterställning
- Inbyggd programversion

## **Lyssna på FM-radio**

1. Välj RADIO-läget genom att trycka på "STANDBY/FUNCTION"-knappen tills "FM" visas på displayen.
2. För FM-mottagning: Dra ut den teleskopiska antennen helt. Ändra dess position för att förbättra mottagningen.
3. Det finns två olika alternativ för att söka och förinställa radiostationer.

- **Automatisk sökning:**

Viktigt! Alla förinställda radiostationer skrivs över.

Tryck in och håll ner "AMS/MODE"-knappen i cirka 3 sekunder. Systemet söker igenom hela frekvensbandet efter radiostationer. Alla stationer som hittas kommer att förinställas från lägsta till högsta frekvens.

- **Manuell sökning efter ljudstationer:**

Tryck på knapparna "SKIP+/TUNING" eller "SKIP-/TUNING"- tills du har hittat önskad radiostation. Om du håller in en av knapparna kommer enheten att söka till föregående/nästa radiostation.

### **Förinställd station:**

1. Tryck in och håll ner "AMS/MODE"-knappen på enheten i cirka 2-3 sekunder för att starta den automatiska förinställningen.
2. Display visar minnets sekvensnummer och radiostationerna förinställs automatiskt i sekvensnumret (Obs! Varje sekvensnummer innebär 1 förinställd station under den automatiska förinställningen.)
3. När alla stationer är automatiskt förinställda, tryck på "PRE. /FOLDER"-knappen för att välja förinställda stationer.

### **Informationsdisplay**

Tryck på "INFO/SNOOZE"-knappen för att visa FM-information.

### **FM-meny**

Tryck på "STOP/MENU"-knappen för att välja FM-radiomenyn. Tryck på knapparna "SKIP+/TUNING+" eller "SKIP-/TUNING" för att välja följande FM-menyer och bekräfta med "ENTER/PLAY/PAUSE/CLOCK"-knappen:

- Sökinställning: Välj önskat alternativ för automatisk stationssökning.
- Alla stationer: Söker efter alla stationer som kan tas emot. I detta läge stoppar stationssökningen även stationer med dålig mottagning.
- Endast stationer med stark mottagning: Endast stationer med stark mottagning söks.
- Ljudinställning: Välj MONO eller STEREO för FM-mottagning.



- System
- Språk
- Uppdatera tid
- Fabriksåterställning
- Inbyggd programversion

## **Använda kassetband**

### **Spela upp kassetband**

1. Välj CASSETTE-läget genom att trycka på "STANDBY/FUNCTION"-knappen tills "TAPE" visas på displayen.
2. Tryck på "STOP/EJECT"-knappen för att öppna kassettluckan.
3. För in en inspelad ljudkassett med tejen riktad uppåt och sidan som du vill lyssna på mot fronten (full spole till höger). Stäng sedan igen kassettluckan.
4. Tryck på PLAY-knappen för att lyssna på kassetbandet.
5. Du kan stoppa uppspelningen med STOP/EJECT-knappen.
6. Spola kassetbandet framåt eller bakåt (om så önskas) i pilknapparnas riktning.  
F.FWD = framåt, RWD = bakåt.
7. Tryck alltid på STOP/EJECT-knappen för att ändra riktning eller stoppa kassetbandet. Detta förhindrar att maskinen och kassetbandet skadas.
8. Om du trycker på STOP/EJECT-knappen igen öppnas kassettluckan.
9. Tryck på PAUSE-knappen för att tillfälligt stoppa uppspelningen. Tryck på den igen för att återuppta uppspelningen.

### **Spela upp CD-skivor/MP3**

1. Välj CD-läget genom att trycka på "STANDBY/FUNCTION"-knappen tills "CD" visas på displayen.
2. Öppna CD-luckan genom att dra luckan uppåt via flikarna.
3. För in en ljud-CD med den tryckta sidan riktad uppåt på mittenkonen så att CD-skivan klickar på plats, och stäng sedan igen CD-luckan.
4. CD-skivan kommer att spelas upp från den första låten.
5. För att ta ut en CD-skiva, tryck på STOP-knappen, öppna CD-luckan och lyft försiktigt ut CD-skivan.

Håll alltid CD-spelaren stängd.

#### **OBS!**

- Om en skiva förs in felaktigt, eller om ingen skiva är införd, visas meddelandet "NO DISC" på displayen.
- Uppspelning av CD-skivor som skapats av användaren kan inte garanteras på grund av den stora mängd programvara och CD-media som finns tillgängligt.

### **Spela upp musik via USB**

Denna enhet har utvecklats i linje med de senaste tekniska framstegen inom USB-marknaden. På grund av det breda utbudet av USB-lagringsenheter av alla typer som för närvarande finns på marknaden, kan vi tyvärr inte garantera full kompatibilitet med alla USB-lagringsenheter. Av denna anledning kan det i sällsynta fall förekomma problem med att spela upp filer från USB-lagringsenheter. Detta beror inte på något fel hos enheten.

1. Välj USB-läget med "STANDBY/FUNCTION"-knappen tills "USB" visas på displayen.
2. Anslut en USB-lagringsenhet direkt i porten. Uppspelningen kommer att startas efter ett par sekunder.

För användning, se avsnittet "Beskrivning av kontrollknappar".

## **OBS!**

- Anslut alltid en USB-lagringsenhet direkt till USB-porten för att förhindra eventuella felfunktioner.
- USB-porten är inte utvecklad för att ladda externa enheter.

## **WARNING!**

Växla enheten till ett annat användningsläge innan USB-lagringsenheten kopplas från.

## **Beskrivning av kontrollknappar**

### **OBS!**

Alla funktioner kanske inte stöds beroende på uppspelningsenhet.

### **ENTER/PLAY/PAUSE/CLOCK**

- Du kan tillfälligt stoppa och återuppta uppspelningen med denna knapp. Displayens aktuella uppspelningstid blinkar. Tryck igen för att återuppta uppspelningen.
- Tryck in och håll ner denna knapp under användning för att tillfälligt visa aktuell tid.

### **SKIP+ och SKIP-**

Med "SKIP+/TUNING+"-knappen kan du hoppa till nästa eller föregående spår osv.

- Om knappen hålls ner börjar maskinen att söka igenom spåren.

"SKIP-/TUNING-"-knappen kan användas enligt följande:

Ett knapptryck = Startar om aktuellt spår från början.

Två knapptryck = Hoppa till föregående spår.

### **STOP**

Uppspelningen stoppas.

### **Volume**

Du kan ställa in önskad volym med knappen "VOLUME-/ALARM 1" eller "VOLUME+/ALARM 2".

### **MODE**

- I stoppläget för att programmera valfri ordning av spår (se avsnittet "Programmerad uppspelning").

*Under uppspelning av en ljud-CD:*

Ett knapptryck = Normalt uppspelningsläge. Displayen visar "Normal".

Två knapptryck = Aktuellt spår upprepas kontinuerligt. Displayen visar "Repeat One".

Tre knapptryck = Hela CD-skivan spelas upp kontinuerligt. Displayen visar "Repeat All".

Fyra knapptryck = Alla spår spelas upp i slumpvis ordning. Displayen visar "Random".

Fem knapptryck = Återgå till normalt uppspelningsläge.

*Under uppspelning av MP3-musik (i USB-läget):*

Ett knapptryck = Normalt uppspelningsläge. Displayen visar "Normal".

Två knapptryck = Aktuellt spår upprepas kontinuerligt. Displayen visar "Repeat One".

Tre knapptryck = Den valda mappen spelas upp kontinuerligt. Displayen visar "Repeat Album".

Fyra knapptryck = Hela CD-skivan spelas upp kontinuerligt. Displayen visar "Repeat All".

Fem knapptryck = Alla spår spelas upp i slumpvis ordning. Displayen visar "Random".

Sex knapptryck = Återgå till normalt uppspelningsläge.

### **PRE./FOLDER**

Använd "PRE./FOLDER"-knappen för att välja mapp.

## **Programmerad uppspelning**

Detta kan användas för att programmera önskad uppspelning av spår.

1. Tryck på "STOP"-knappen.

2. Tryck på "AMS/MODE"-knappen. "P\_01" börjar blinka.

P\_01 betyder förvaringsutrymmet

Använd knapparna "SKIP+/TUNING+" eller "SKIP-/TUNING-" för att välja önskat spår och tryck sedan på "AMS/MODE"-knappen igen.

Displayens "P\_01" ändras till "P\_02".

3. Välj nästa spår med knapparna "SKIP+/TUNING+" eller "SKIP-/TUNING-" och tryck på "AMS/MODE"-knappen igen. Upprepa proceduren tills alla önskade spår har valts.

### **OBS!**

När lagringskapaciteten för spåren som programmerats har uppnåtts, visas "PROGFULL" på displayen.

4. Tryck på "ENTER/PLAY/PAUSE/CLOCK"-knappen. Uppspelningen startar.

Displayen visar "MEM" uppe till vänster.

5. Tryck en gång på knappen för att stoppa uppspelningen samtidigt som programmet behålls.

6. För att spela upp programmeringen igen, tryck på "ENTER/PLAY/PAUSE/CLOCK"-knappen.

7. För att ta bort ett program, tryck två gånger på "STOP"-knappen. Notifikationen "MEN" försvinner.

## **Spela upp musik i MP3-format**

Med denna enhet är det möjligt att spela upp musikstycken i MP3-format. Enheten stöder även alla standardtyper för CD:

CD, CD-RW, CD-R.

Denna maskin kan spela upp MP3 CD-skivor. Upp till 99 spår kan komprimeras och lagras på dessa CD-skivor. Maskinen identifierar en MP3 CD-skiva automatiskt (totalt antal spår och MP3-filer visas på displayen). Om du vill spela upp en av dessa CD-skivor, gå vidare enligt beskrivningarna i "Spela upp CD-skivor/MP3". Spår kan programmeras enligt beskrivningarna i "Programmerad uppspelning".

## **AUX IN-uttag**

Med detta uttag kan du även lyssna på ljud från andra uppspelningsenheter som t.ex. MP3-spelare, CD-spelare osv. via högtalarna.

1. Anslut den externa enheten med en 3,5 mm stereokontakt till AUX-IN-uttaget.

2. Välj AUX-läget med "STANDBY/FUNCTION"-knappen tills "Aux" visas på displayen.

3. Du kommer höra ljudet spelas upp från den externa enheten via högtalarna. Du kan ställa in volymen med knapparna "VOLUME-/ALARM 1" eller "VOLUME+/ALARM 2". CD-knapparna är inte funktionella.

4. För kvarstående förfarande, se bruksanvisningen för den externa ljudkällan.

### **OBS!**

Justera volymen på den externa enheten till en bekväm ljudnivå.

## **Hörlursuttag**

För att lyssna på musik privat, använd hörlurar med en 3,5 mm stereokontakt och anslut till hörlursuttaget på baksidan av systemet. Högtalarna stängs av när hörlurskontakten ansluts.

## **Rengöring och underhåll**

WARNING!

Sänk inte ner enheten i vatten.

- Dra alltid ut nätkontakten före rengöring av maskinen.
- Eventuella märken på ytan kan torkas av med en lätt fuktad trasa utan tillsatser.

## Anmärkningar:



Släng inte elektriska apparater i hushållssoporna.

- Ta med dem till en återvinningsstation.
- En del komponenter kan vara skadliga för miljö och hälsa.
- För att spara ström när enheten saknat ljudutmatning under en viss tid, försätts enheten automatiskt i standbyläget. Den kan slås PÅ igen med hjälp av STRÖM-väljaren.
- För att ladda ner en fullständig redogörelse, besök vår hemsida:

<https://www.bigbeninteractive.com/support/> och avsnittet <<declaration of conformity>>.

THOMSON är ett varumärke som tillhör TECHNICOLOR SA eller dess dotterbolag och används under licens av Bigben Interactive.

Tillverkad av BIGBEN INTERACTIVE SA

396, Rue de la Voyette

CRT2 - FRETIN

CS 90414

59814 LESQUIN Cedex - Frankrike

[www.bigben.eu](http://www.bigben.eu)

Tillverkad i Kina



### Fabricant : Bigben Interactive FRANCE

396, Rue de la Voyette, C.R.T. 2 Fretin,  
CS 90414 - 59814 LESQUIN Cedex, France

### Bigben Interactive DEUTSCHLAND GmbH

Walter Gropius Str. 28, 50126 Bergheim, Deutschland

### Bigben Interactive BELGIUM, s.a./n.v.

Waterloo Office Park, Bât. H, Drève Richelle 161 bte 15  
1410 Waterloo, Belgium

### Bigben Interactive NEDERLAND b.v.

Franciscusweg 249-3B, 1216 SG Hilversum, Nederland

### Bigben Interactive SPAIN S.L.

C/ Musgo 5, 2ª planta, 28023 Madrid, Spain

### Bigben Interactive ITALIA s.r.l

Corso Sempione 221, 20025 Legnano - MI, Italia

FABRIQUÉ EN CHINE / MADE IN CHINA

### HOTLINE

FRANCE, du lundi au vendredi (sauf jours fériés) :  
9h00-19h00 ou [support.thomson@bigben.fr](mailto:support.thomson@bigben.fr)

▶ **N°Cristal** 09 69 32 59 62

APPEL NON SURTAXE

DEUTSCHLAND, Montag bis Sonntag von 8:00 bis 24:00 Uhr  
09001-84 30 44\* (0,49€/Min. aus dem deutschen Festnetz, Anrufe aus allen  
Mobilfunknetzen nicht möglich) oder [support@bigben-interactive.de](mailto:support@bigben-interactive.de)  
\*Minderjährige müssen vorher einen Erziehungsberechtigten um Erlaubnis fragen.

BELGIQUE / NEDERLAND, [customerservice@bigben-interactive.be](mailto:customerservice@bigben-interactive.be)  
[klantenservice@bigben-interactive.nl](mailto:klantenservice@bigben-interactive.nl)

ESPAÑA, [sat@bigbeninteractive.es](mailto:sat@bigbeninteractive.es)

ITALIA, [support@bigbeninteractive.it](mailto:support@bigbeninteractive.it)

[www.bigben.eu](http://www.bigben.eu)

# THOMSON

DA

Bærbar boombox

**DAB/ USB/MP3/CD/PLL FM RADIO/KASSETTE**



## **ANVISNINGER**

LÆS VENLIGST DENNE BRUGERVEJLEDNING OMHYGGELIGT  
IGENNEM FØR BETJENING AF ENHEDEN, OG GEM DEN TIL EVT.  
SENERE BRUG.

## ADVARSLER OG FORSIGTIGHEDSREGLER



Lynet med en pil for enden inde en trekant indikerer, at der er uisoleret farlig spænding inde i produktets kabinet, der kan være så kraftig, at den kan give en person elektrisk stød



Udråbstegnet inde i en trekant indikerer henvisning til vigtige betjenings- og vedligeholdelsesanvisninger (service) i dokumenterne, der følger med enheden.

### Vigtige sikkerhedsanvisninger

- Læs anvisningerne.
- Gem anvisningerne.
- Vær opmærksom på alle advarsler.
- Følg alle anvisninger.
- Lad al service udføre af kvalificeret servicepersonale.
- Udsæt ikke enheden for dryp eller stænk, og sørg for, at der ikke stilles genstande fyldt med væske, f.eks. vaser, oven på den.
- Klasse I-apparater skal tilsluttes stikkontakten med en beskyttende jordforbindelse.
- Stikkontakten tilslutter enheden og skal kunne betjenes, når enheden er i brug.
- Stikket skal trækkes helt ud af stikkontakten for at koble enheden fra lysnettet. Stikkontakten må ikke blokeres, og der skal være nem adgang til den, når enheden er i brug.
- Når en strømindikator lyser, betyder det, at enheden er tilsluttet til lysnettet. Hvis ingen lampe lyser, betyder det, at enheden er helt frakoblet fra lysnettet.

### OPLYSNINGER OM BATTERIER (gælder kun hvis batterier medfølger)

- Polariteten skal overholdes, når batterierne sættes i.
- Batterierne skal isættes på en sådan måde, at kortslutning undgås.
- Bland ikke gamle og nye batterier.
- Bland ikke alkaliske, standard (kul-zink) og genopladelige (nikkel-cadmium) batterier.
- Udsæt ikke batterier for kraftig varme, såsom direkte sollys eller ild.
- Tag batterierne ud, når de ikke har været brugt i lang tid.
- Hvis væske fra batterierne kommer i kontakt med øjne eller hud, skal man straks vaske det berørte område omhyggeligt med rent vand og søge læge.
- Produktet/fjernbetjeningen kan indeholde et batteri af knaptypen.

### ADVARSEL:

Dette produkt er ikke beregnet til at blive brugt af personer (heller ikke børn) med nedsatte fysiske eller mentale evner eller personer uden erfaring, medmindre de er under opsyn af nogen, der er i stand til at læse og følge anvisningerne korrekt. Børn skal være under opsyn af en voksen, når de bruger dette produkt.

## ADVARSEL OM BATTERIER:

Batterier må ikke sluges. Risiko for kemiske ætsninger. Dette produkt indeholder et eller flere batterier. Hvis et batteri sluges, kan det på mindre end 2 timer give alvorlige indre skader og medføre døden. Hold nye og gamle batterier utilgængelige for børn og sårbare mennesker. Hvis batterirummet ikke kan lukkes korrekt, bedes du ikke bruge produktet længere. Hvis et batteri sluges, skal der straks søges læge.

## VIGTIGE BEMÆRKNINGER:

Risiko for eksplosion, hvis batteriet/batterierne ikke udskiftes korrekt, eller hvis produktet ikke bruges i længere tid med batterierne siddende i.

Udskift gamle batterier med identiske eller tilsvarende mærker.

dobbeltisolering	
jævnstrøm	
vekselstrøm	
Symbol for indendørs brug	

## Hensyn til miljøet



Dit produkt er udviklet og fremstillet af materialer og komponenter af høj kvalitet, som kan genbruges og genanvendes.



Dit produkt indeholder batterier omfattet af EU-direktiv 2006/66/EF, og disse må ikke bortskaffes sammen med almindeligt husholdningsaffald. Gør dig bekendt med de lokale bestemmelser om separat indsamling af batterier, eftersom korrekt bortskaffelse af batterier er med til at forhindre negativ påvirkning af miljøet og menneskers sundhed.



Når et produkt er forsynet med en affaldsspand på hjul med kryds over, betyder det, at produktet er omfattet af EU-direktiv 2002/96/EF. Gør dig bekendt med de lokale bestemmelser om separat indsamling af elektriske og elektroniske produkter. Følg venligst de lokale bestemmelser, og bortskaf ikke dine udtjente produkter sammen med almindeligt husholdningsaffald. Korrekt bortskaffelse af dit udtjente produkt er med til at forhindre skadelig påvirkning af miljøet og af menneskers sundhed.

## Overensstemmelse



Dette produkt er i overensstemmelse med EU's krav om radiointerferens.

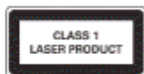

Dette apparat er udstyret med denne mærkning.

## Strøm fra batterier:

Sørg for, at batterierne er isat korrekt for at undgå beskadigelse af apparatet. Fjern altid batterierne, hvis apparatet ikke skal bruges i længere tid, da dette kan få batterierne til at lække og efterfølgende ødelægge dit apparat.

Brug batterier af samme type. Brug ikke forskellige typer batterier sammen.

Batterier må ikke smides på åben ild eller udsættes for direkte sollys eller lignende.

Hvis væske fra batterierne kommer i kontakt med øjne eller hud, skal man straks vaske området omhyggeligt med rent vand og søge læge

### FORSIGTIG

- Risiko for skade på produktet! Kontrollér, at strømmen har den spænding, der svarer til spændingen trykt på mærkaten på bagsiden.
- Risiko for elektrisk stød! Når du tager netledningen ud af stikkontakten, skal du altid trække i stikket. Træk aldrig blot i ledningen.
- Før du tilslutter netledningen, skal du sørge for at have udført alle andre tilslutninger.



## Når enheden kører på vekselstrøm...

Stil enheden det ønskede sted, og gør netledningen klar. Sæt kablet i stikkontakten og tænd eventuelt for kontakten.

## Boksens indhold

- Hovedenhed
- Ledning
- Brugsanvisning

## Oversigt over komponenter

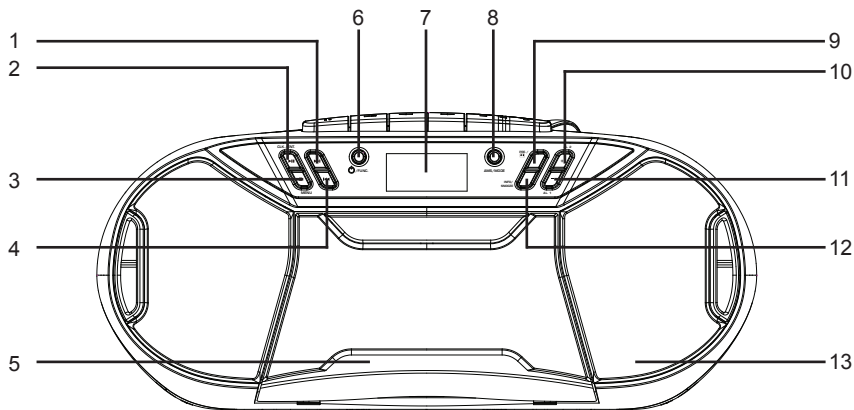

- |                                   |                             |
|-----------------------------------|-----------------------------|
| 1. Knappen SKIP+/TUNING+          | 8. Knappen AMS/MODE         |
| 2. Knappen ENTER/PLAY/PAUSE/CLOCK | 9. Knappen PRE. /FOLDER     |
| 3. Knappen STOP/MENU              | 10. Knappen VOLUME+/ALARM 2 |
| 4. Knappen SKIP-/TUNING-          | 11. Knappen VOLUME+/ALARM 1 |
| 5. LÅGE TIL KASSETTERUM           | 12. Knappen INFO/SNOOZE     |
| 6. Knappen STANDBY/FUNCTION       | 13. HØJTTALER               |
| 7. DISPLAY                        |                             |



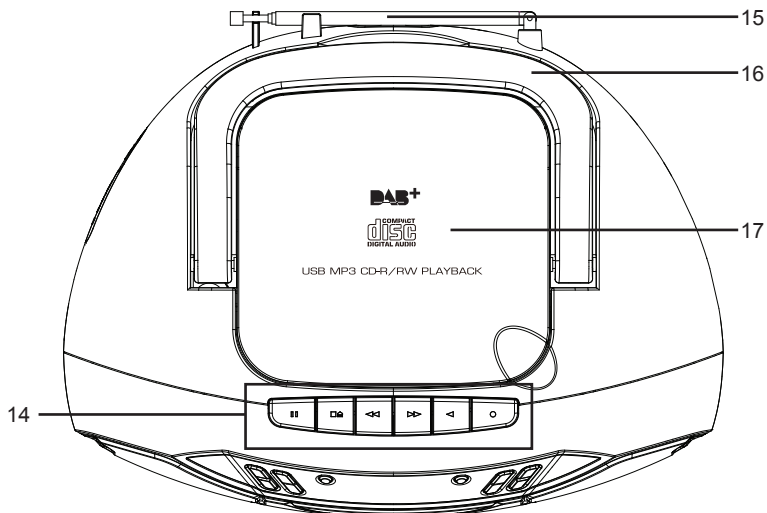

14. KNAPPER TIL TAPE  
15. FM-ANTENNE

16. HÅNDTAG  
17. LÅGE TIL CD

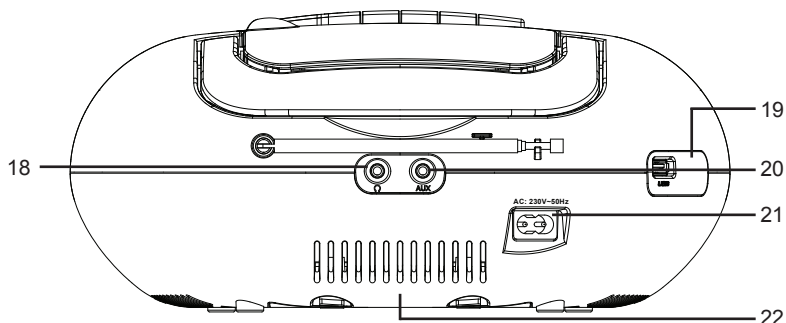

18. JACKSTIK TIL HOVEDTELEFON  
19. USB-STIK  
20. JACKSTIK TIL AUX-IN

21. STIK TIL VEKSELSTRØM  
22. BATTERIDÆKSEL

## **Start af enheden/præsentation**

- Vælg et egnet sted til enheden, hvor det er nemt at betjene den. Overfladen skal være tør, plan og skridsikker.
- Sørg for, at der er tilstrækkeligt med luft omkring enheden.
- Fjern beskyttelsesfilmen fra displayet, hvis den stadig sidder på.
- Tryk på knappen "STANDBY/FUNCTION" for at tænde enheden.
- Tryk på knappen "STANDBY/FUNCTION" i ca. 3 sekunder for at skifte til standby.

## **Strømforsyning**

- Kontrollér, at spændingen er den samme som angivet på mærkepladen.
- Sæt den medfølgende ledning (se evt. batterirum) i en korrekt installeret stikkontakt, der er sikret med jordforbindelse, og i vekselstrømsstikket på enhedens bagside.

### **Isætning af batterier** (medfølger ikke)

1. Åbn dækslet til batterirummet
2. Sæt 6 batterier af typen UM-2 (størrelse "C") 1,5 V i. Sørg for at polerne vender rigtigt (se bunden af batterirummet)!
3. Sæt derefter dækslet på batterirummet på igen.

### **BEMÆRK:**

Når ledningen er sat i, vil batterierne automatisk blive slået fra.

### **ADVARSEL:**

- Batterier kan lække, og der kan sive syre ud. Hvis enheden ikke anvendes i længere tid, fjernes batterierne.
- Der må ikke anvendes forskellige batterityper og heller ikke nye og gamle batterier sammen.
- Batterier må ikke bortskaffes sammen med husholdningsaffald. Aflever gamle batterier på genbrugsstationen eller til den forhandler.

### **ADVARSEL:**

Batterierne må ikke udsættes for kraftig varme fra f.eks. sol, ild eller lignende. Eksplosionsfare!

## **Indstilling af klokkeslæt og dato**

Systemet skal være i standbytilstand, for at uret kan indstilles.

1. Tryk på og hold knappen "ENTER/PLAY/PAUSE/CLOCK" (enter/afspil/pause/ur) nede i ca. 2 sekunder.
2. Brug knapperne "SKIP+/TUNING+" (spring over/stationsindstilling) eller "SKIP-/TUNING-" for indstilling af tidsformatet "12/24 timer".
3. Tryk på knappen "ENTER/PLAY/PAUSE/CLOCK" for at bekræfte tidsformatet.
4. Brug knapperne "SKIP+/TUNING+" (spring over/stationsindstilling) eller "SKIP-/TUNING-" for indstilling af korrekt klokkeslæt. Timetallene begynder at blinke.
5. Tryk på knappen "ENTER/PLAY/PAUSE/CLOCK" for at bekræfte indstillingen af timer.
6. Gentag trin 4 og 5 for indstilling af minutter/dato.

### **BEMÆRK:**

- Tryk på og hold knappen "ENTER/PLAY/PAUSE/CLOCK", når enheden kører, for kortvarigt at få vist klokkeslættet.

## **Indstilling af vækkeur**

Systemet skal være i standbytilstand, for at vækkeuret kan indstilles.

Du har mulighed for indstilling af to vækketidspunkter. Gør som følger:

1. Tryk på knappen "VOLUME-/ALARM 1" (lydstyrke/alarm) i ca. 3 sekunder. Timetallet for det nuværende vækketidspunkt begynder at blinke.
2. Indstil det nye timetal med knapperne "SKIP+/TUNING+" eller "SKIP-/TUNING-".
3. Tryk på knappen "VOLUME-/ALARM 1" for at bekræfte. Minuttallene begynder at blinke.
4. Indstil det nye minuttal med knapperne "SKIP+/TUNING+" eller "SKIP-/TUNING-".
5. Tryk på knappen "VOLUME-/ALARM 1" for at bekræfte. Vælg derefter måden, som du vil vækkes på. Indstil det nye timetal med knapperne "SKIP+/TUNING+" eller "SKIP-/TUNING-". Tryk på "VOLUME-/ALARM 1" for at bekræfte.

- FM:

Når vækketidspunktet er nået, tændes radioen. Den seneste forindstillede station vil spille.

- DAB:

Når vækketidspunktet er nået, tændes radioen. Den seneste forindstillede station vil spille.

- CD:

Når vækketidspunktet er nået, tændes enheden i CD-tilstand. CD'en i enheden afspilles fra første nummer.

- USB:

Når vækketidspunktet er nået, tændes enheden i USB-tilstand. Numrene på det tilsluttede lagermedie afspilles fra første nummer.

- VÆKKELYD:

Vækkeuret afgiver en lyd på vækketidspunktet.

6. Til slut trykkes på knapperne "SKIP+/TUNING+" eller "SKIP-/TUNING-" for indstilling af vækkeurets lydstyrke. Tryk på "VOLUME-/ALARM 1" for at bekræfte.

Vækketidspunkt nr. 2 indstilles ved at gentage ovennævnte trin med knappen "VOLUME+/ALARM 2".

Når du har afsluttet indstillingerne af vækkeurene, vises vækkesymbolet i displayet.

### **Deaktivering af vækningen**

Tryk kortvarigt på "VOLUME-/ALARM 1" eller "VOLUME+/ALARM 2" for at vælge "Sluk vækkeur".

### **Snue**

Den automatisk indstillede vækkefunktion kan afbrydes i 9 minutter med knappen "INFO/SNOOZE" (info/snue).

## **Lytte til DAB (gælder kun DAB)**

Vælg tilstanden DAB med knappen "STANDBY/FUNCTION", indtil "DAB" vises i displayet.

Radioen udfører automatisk en fuld scanning efter stationer, der sender DAB+. Listen over stationer lagres derefter, så der ikke er behov for en fuld scanning, når radioen tændes næste gang. Når scanningen er færdig, lagres stationerne i alfabetisk rækkefølge. Den første tilgængelige station bliver afspillet.

### **DAB-menuen**

Tryk på knappen "STOP/MENU" for at vælge DAB-radioens menu. Tryk på knapperne "SKIP+/TUNING+" eller "SKIP/TUNING-" for at vælge følgende DAB-mener, og bekræft med knappen "ENTER/PLAY/PAUSE/CLOCK":

- Fuld scanning:

Stationerne scannes. DAB-frekvensbåndet scannes for stationer.

- Manuel stationsindstilling:

Dette kræver, at du kender stationens frekvens. Den kan findes på udsendelsestjenestens hjemmeside. Vælg enkeltfrekvenser med knappen "ENTER/PLAY/PAUSE/CLOCK".

- DRC:

Forkortelse for digital range control (styring af dynamisk område). DRC beskriver forholdet mellem den svageste og kraftigste lyd. Hvis det dynamiske område er meget bredt, kan man høre meget svage lyde såvel som meget kraftige lyde.

Under visse omstændigheder kan dette være et problem under afspilning. Lad os antage, at du lytter til en radiostation et sted, hvor der er relativt meget støj. Hvis du skruer op for lydstyrken, afspilles de svage passager kraftigere.

Men det har den ulempe, at de høje passager bliver ubehageligt kraftige. Derfor kan det være fornuftigt at begrænse det dynamiske område. Du har disse valgmuligheder:

- DRC slukket: Det dynamiske område begrænses ikke.
- DRC høj: Det dynamiske område begrænses kraftigt.
- DRC lav: Det dynamiske område begrænses en smule.
- Prune (oprydning)

Måske er der nogle stationer, som du ikke længere kan modtage efter en scanning efter stationer, eller hvis enheden flyttes til et andet sted. Med denne funktion kan du slette sådanne stationer fra din liste. Vælg "JA", og bekræft med knappen "ENTER/PLAY/PAUSE/CLOCK".

- System
- Sprog
- Opdatering klokkeslæt
- Nulstilling til fabriksstandarder
- Softwareversion

## **Lyt til FM-radio**

1. Vælg tilstanden RADIO med knappen "STANDBY/FUNCTION", indtil "FM" vises i displayet.
2. For FM-modtagelse: Træk teleskopantennen helt ud i fuld længde. Vip og drej den for at forbedre modtagelsen.
3. Der er to muligheder: søge efter og forindstille radiostationer.

### **• Automatisk scanning:**

Vigtigt! Alle forindstillede radiokanaler vil blive overskrevet.

Tryk på og hold knappen "AMS/TILSTAND" nede i ca. 3 sekunder. Systemet scanner hele frekvensbåndet for radiostationer. Alle fundne stationer vil blive forindstillet fra laveste til højeste frekvens.

### **• Manuel scanning efter radiostationer:**

Tryk kortvarigt på knapperne "SKIP+/TUNING+" og "SKIP-/TUNING-", indtil du har fundet den ønskede radiostation. Hvis du holder en af knapperne trykket ned, vil enheden søge på henholdsvis forrige eller næste radiostation.

### **Forindstillet station:**

1. Tryk på og hold knappen "AMS/TILSTAND" nede i ca. 2-3 sekunder for at starte den automatiske forindstilling.
2. Displayet viser nummeret på stationens tildelte plads i hukommelsen, og radiostationen bliver automatisk forindstillet til denne plads (Bemærk: Hvert pladstildelingsnummer betyder 1 forindstillet station under den automatiske forindstillingsproces).
3. Når alle stationerne er blevet indstillet, så vælges de indstillede stationer ved at trykke på knappen "PRE. /FOLDER".

### **Info-display**

Tryk på knappen "INFO/SNOOZE" for at vist oplysninger om FM.

### **FM-menuen**

Tryk på knappen "STOP/MENU" for at vælge FM-radioens menu. Tryk på knapperne "SKIP+/TUNING+" eller "SKIP/TUNING-" for at vælge følgende FM-mener, og bekræft med knappen "ENTER/PLAY/PAUSE/CLOCK":

- Indstilling for scanning: Vælg den ønskede mulighed for automatisk stationssøgning.
- Alle stationer: Søg efter alle stationer, der kan modtages. I dette tilfælde stopper stationssøgningen også ved svage stationer.
- Kun kraftige stationer: Kun tydelige stationer søges.
- Lydindstillinger: Vælg MONO eller STEREO for FM-modtagelse.

- System
- Sprog
- Opdatering klokkeslæt
- Nulstilling til fabriksstandarder
- Softwareversion

## **Betjening af kassetteafspiller**

### **Afspilning af kassettebånd**

1. Vælg tilstanden CASSETTE med knappen "STANDBY/FUNCTION", indtil "TAPE" (bånd) vises i displayet.
2. Tryk på knappen "STOP/EJECT" (stop/skub ud) for åbning af kassetterummet.
3. Læg et indspillet kassettebånd i rummet med båndets åbning vendende opad og den side, du ønsker at lytte til, vendende mod dig (den fulde spole sidder til højre). Derefter lukkes kassetterummet igen.
4. Tryk på knappen PLAY (afspil) for at lytte til båndet.
5. Afspilningen kan stoppes med knappen STOP/EJECT.
6. Spol båndet frem eller tilbage efter behov i den retning piletasterne viser.  
F.FWD = spol frem, RWD = spol tilbage.
7. Tryk altid på knappen STOP/EJECT mellem skift af spoleretning, eller når båndet standses. Dette forebygger beskadigelse af maskinen og båndet.
8. Hvis der trykkes på knappen STOP/EJECT igen, åbner lågen til kassetterummet.
9. Hvis afspilningen skal afbrydes kortvarigt, trykkes på knappen PAUSE. Ved nyt tryk på knappen genoptages afspilningen.

### **Afspilning af CD'er/MP3**

1. Vælg tilstanden CD med knappen "STANDBY/FUNCTION", indtil "CD" vises i displayet.
2. Åbn CD-rummet ved at trække opad i tappen på lågen.
3. Læg en lyd-CD på keglen i midten, med den trykte side vendende opad, så CD'en klikker på plads; derefter lukkes CD-rummets låge.
4. CD'en afspilles fra første nummer.
5. CD'en tages ud ved at trykke på STOP-knappen, åbne CD-rummet og forsigtigt tage CD'en ud.

Hold altid CD-afspilleren lukket.

#### **BEMÆRK:**

- Hvis en CD vendes forkert, eller hvis der ikke er lagt en CD i afspilleren, vises meddelelsen "NO DISC" (ingen CD) i displayet.
- Der kan ikke garanteres afspilning af CD'er, som brugeren selv har brændt, da der findes mange forskellige typer software og CD-medier.

### **Afspilning af musik via USB**

Denne enhed er udviklet efter de seneste tekniske fremskridt på USB-området. Med den brede vifte af forskellige typer USB-stik, der nu findes på markedet, kan der desværre ikke garanteres fuld kompatibilitet med alle USB-stik. Derfor kan der i sjældne tilfælde være problemer med at afspille filer fra USB-stik. Dette betyder ikke, at enheden ikke fungerer.

1. Vælg tilstanden USB med knappen "STANDBY/FUNCTION", indtil "USB" vises i displayet.
2. Sæt et USB-stik direkte i porten. Afspilning starter automatisk efter få sekunder.

For betjening henvises til afsnittet "Beskrivelse af betjeningsknapperne".

### **BEMÆRK:**

- USB-stikket skal altid sættes direkte i USB-porten for at undgå fejlfunktion.
- USB-porten er ikke beregnet til opladning af eksterne enheder.

### **ADVARSEL:**

Enheden skal skiftes til en anden betjeningsstilstand end USB, før du trækker USB-stikket ud

## **Beskrivelse af betjeningsknapperne**

### **BEMÆRK:**

Afhængigt af afspilningsenhed er det ikke alle funktioner, der understøttes.

### **ENTER/PLAY/PAUSE/CLOCK (enter/afspil/pause/ur)**

- Denne knap kan bruges til kortvarigt at afbryde og genoptage afspilning. Displayet viser med blinkende tal, hvor langt afspilningen er nået. Ved nyt tryk på knappen genoptages afspilningen.
- Tryk på og hold denne knap, når enheden kører, for kortvarigt at få vist klokkeslættet.

### **SKIP+ og SKIP- (spring over)**

Med knappen "SKIP+/TUNING+" kan du springe til næste eller forrige nummer mv.

- Hvis knappen holdes nedtrykket, begynder maskinen at søge gennem numrene.

Knappen "SKIP-/TUNING-" kan bruges på følgende måde:

Ét tryk = Dette genstarter det igangværende nummer fra begyndelsen.

To tryk = Afspilning springer tilbage til det forrige nummer.

### **STOP**

Afspilningen standses.

### **Volume (lydstyrke)**

Den ønskede lydstyrke kan du indstille med knappen "VOLUME-/ALARM 1" eller "VOLUME+/ALARM 2"

### **MODE (funktionstilstand)**

- I stoptilstand med henblik på programmering en hvilken som helst rækkefølge af numre (se afsnittet "Programmeret afspilning").

*Under afspilningen af en lyd-CD:*

Tryk én gang = Normal afspilningstilstand. I displayet står "Normal".

Tryk to gange = Det aktuelle nummer kører i sløjfe. Displayet viser "Repeat One" (genafspiller nummer).

Tryk tre gange = Hele CD'en kører i sløjfe. Displayet viser "Repeat All" (genafspiller CD).

Tryk fire gange = Alle numre afspilles i tilfældig rækkefølge. Displayet viser "Random" (tilfældig rækkefølge).

Tryk fem gange = Tilbage til normal afspilningstilstand.

*Under afspilning af MP3-musik (under USB-tilstand):*

Tryk én gang = Normal afspilningstilstand. I displayet står "Normal".

Tryk to gange = Det aktuelle nummer kører i sløjfe. Displayet viser "Repeat One" (genafspiller nummer).

Tryk tre gange = Den valgte mappe kører i sløjfe. Displayet viser "Repeat Album" (genafspiller album).

Tryk fire gange = Hele CD'en kører i sløjfe. Displayet viser "Repeat All" (genafspiller CD).

Tryk fem gange = Alle numre afspilles i tilfældig rækkefølge. Displayet viser "Random" (tilfældig rækkefølge).

Tryk seks gange = Tilbage til normal afspilningstilstand.

### **PRE./FOLDER (forindstil./mappe)**

Brug knappen "PRE./FOLDER" til at vælge mappen.

## **Programmeret afspilning**

Her kan man programmere en vilkårlig rækkefølge af numre.

1. Tryk på "STOP"-knappen.
2. Tryk på "AMS/MODE"-knappen. "P\_01" begynder at blinke.

P\_01 betyder lagerstedet

Brug knappen SKIP+/TUNING+" eller "SKIP-/ TUNING-" til at vælge det ønskede nummer. Tryk derefter på knappen "AMS/MODE" igen.

Displayet skifter fra "P\_01" til "P\_02".

3. Vælg det næste nummer med knappen SKIP+/TUNING+" eller "SKIP-/TUNING-". Tryk derefter på knappen "AMS/MODE" igen. Gentag proceduren, indtil alle ønskede spor er valgt.

### **BEMÆRK:**

Når der ikke resterer mere lagerplads til at programmere numre på, viser displayet "PROGFULL" (progr. fuld).

4. Tryk på knappen "ENTER/PLAY/PAUSE/CLOCK". Afspilningen starter. I øverste venstre hjørne af displayet står der "MEM" (hukommelse).
5. Tryk én gang på knappen for at standse afspilningen, men uden at forlade programmet.
6. Tryk på "ENTER/PLAY/PAUSE/CLOCK" for at afspille det programmerede igen.
7. Programmet kan slettes ved at trykke to gange på "STOP"-knappen. Meddelelsen "MEM" forsvinder.

## **Afspilning af musik i MP3-format**

Med denne enhed er det muligt at afspille musikstykker i MP3-format. Enheden understøtter også alle standard CD-typer:

CD, CD-RW, CD-R.

Denne maskine kan afspille MP3 CD'er. Der kan komprimeres og gemmes op til 99 scanninger efter numre på sådanne CD'er. Din maskine sporer automatisk en MP3 CD (det samlede antal numre og MP3'er vises i displayet). Hvis du ønsker at afspille en sådan CD, skal du bruge fremgangsmåden i "Afspilning af CD'er/MP3". Numre kan programmeres som beskrevet under "Programmeret afspilning".

## **AUX-IN-stik**

Via dette stik kan du også aflytte andre afspilningsenheder, såsom MP3-afspillere, CD-afspillere mv. gennem højttalerne.

1. Forbind den eksterne enhed til AUX-IN-stikket med et 3,5 mm stereojackstik.
2. Vælg tilstanden AUX med knappen "STANDBY/FUNCTION", indtil "Aux" vises i displayet.
3. Nu hører du den afspillede lyd fra den eksterne enhed gennem højttalerne. Du kan justere lydstyrken med knappen "VOLUME-/ALARM 1" eller "VOLUME+/ALARM 2" Nu virker CD-knapperne ikke.
4. For yderligere fremgangsmåder henvises til brugsanvisningen til den eksterne lydkilde.

### **BEMÆRK:**

Justér lydstyrken på den eksterne enhed til et behageligt niveau.

## **Hovedtelefonstik**

Du kan lytte til musikken uden at forstyrre andre: Brug hovedtelefoner med et 3,5 stereo-jackstik, der sættes i hovedtelefon-stikket på radioens bagside. Derved bliver højttalerne tavse.

## **Rengøring og vedligeholdelse**

### **ADVARSEL:**

Enheden må ikke sænkes ned i vand.

- Tag altid stikket til strømforsyningen ud før rengøring af maskinen.
- Mærker på overfladen af kabinettet kan tørres af med en let fugtig klud uden tilsætningsstoffer.

## Bemærkninger:



Elektriske og elektroniske apparater må ikke bortskaffes sammen med almindeligt affald.

- De skal afleveres på en genbrugsplads.
- Nogle komponenter i disse apparater kan være farlige for sundhed og miljø.
- For at spare energi skifter enheden automatisk til standby, når der ikke er kommet nogen lyd fra enheden i et stykke tid. Den kan TÆNDES igen vha. TÆND/SLUK-knappen.
- Den komplette erklæring kan downloades fra vores websted:

<https://www.bigbeninteractive.com/support/> og afsnittet "declaration of conformity" (overensstemmelseserklæring).

THOMSON er et varemærke tilhørende TECHNICOLOR SA eller selskabets datterselskaber og benyttes på licens af Bigben Interactive.

Produceret af BIGBEN INTERACTIVE SA

396, Rue de la Voyette

CRT2 - FRETIN

CS 90414

59814 LESQUIN Cedex - Frankrig

[www.bigben.eu](http://www.bigben.eu)

Fremstillet i Kina



**Fabricant : Bigben Interactive FRANCE**

396, Rue de la Voyette, C.R.T. 2 Fretin,  
CS 90414 - 59814 LESQUIN Cedex, France

**Bigben Interactive DEUTSCHLAND GmbH**

Walter Gropius Str. 28, 50126 Bergheim, Deutschland

**Bigben Interactive BELGIUM, s.a./n.v.**

Waterloo Office Park, Bât. H, Drève Richelle 161 bte 15  
1410 Waterloo, Belgium

**Bigben Interactive NEDERLAND b.v.**

Franciscusweg 249-3B, 1216 SG Hilversum, Nederland

**Bigben Interactive SPAIN S.L.**

C/ Musgo 5, 2ª planta, 28023 Madrid, Spain

**Bigben Interactive ITALIA s.r.l**

Corso Sempione 221, 20025 Legnano - MI, Italia

**FABRIQUÉ EN CHINE / MADE IN CHINA**

**HOTLINE**

**FRANCE**, du lundi au vendredi (sauf jours fériés) :  
9h00-19h00 ou [support.thomson@bigben.fr](mailto:support.thomson@bigben.fr)

**N°Cristal 09 69 32 59 62**

APPEL NON SURTAXE

**DEUTSCHLAND**, Montag bis Sonntag von 8:00 bis 24:00 Uhr  
09001-84 30 44\* (0,49€/Min. aus dem deutschen Festnetz, Anrufe aus allen  
Mobilfunknetzen nicht möglich) oder [support@bigben-interactive.de](mailto:support@bigben-interactive.de)  
\*Minderjährige müssen vorher einen Erziehungsberechtigten um Erlaubnis fragen.

**BELGIQUE / NEDERLAND**, [customerservice@bigben-interactive.be](mailto:customerservice@bigben-interactive.be)  
[klantenservice@bigben-interactive.nl](mailto:klantenservice@bigben-interactive.nl)

**ESPAÑA**, [sat@bigbeninteractive.es](mailto:sat@bigbeninteractive.es)

**ITALIA**, [support@bigbeninteractive.it](mailto:support@bigbeninteractive.it)

[www.bigben.eu](http://www.bigben.eu)



# THOMSON

NO

Bærbar Boombox

**DAB / USB / MP3 / CD / PLL FM-RADIO / KASSETT**



## **BRUKSANVISNING**

LES DENNE BRUKSANVISNINGEN NØYE FØR DU BETJENER  
APPARATET, OG OPPBEVAR DEN TIL SENERE BRUK.

## ADVARSLER OG FORHOLDSREGLER



Lynet med en nedadgående pil i en trekant angir at det finnes uisolert «farlig spenning» inne i produktet, noe som kan være nok til å gi personer elektrisk sjokk.



Utropstegnet i en trekant angir at det finnes viktige instruksjoner for betjening og vedlikehold i bruksanvisningen som følger med apparatet.

### Viktige sikkerhetsinstruksjoner

- Les disse instruksene.
- Ta vare på disse instruksene.
- Ta hensyn til alle advarsler.
- Følg alle instruksene.
- All service må utføres av kvalifisert personell.
- Apparatet må ikke utsettes for drypp eller sprut. Sørg også for at ingen gjenstander som inneholder væske, for eksempel en vase, settes oppå apparatet.
- Klasse 1-utstyr må kobles til strømmettet med en beskyttende jordingstilkobling.
- Støpslet kobler apparatet til strømmettet og må kunne være operabel under bruk.
- For å koble apparatet fra strømmettet, må støpslet tas helt ut. Støpslet må ikke blokkeres og må være lett tilgjengelig under bruk.
- Når en strømindikator lyser, betyr det at apparatet er tilkoblet strømmettet. Når lyset er av, betyr det at apparatet er helt frakoblet strømmettet.

### INFORMASJON OM BATTERIER (gjelder bare hvis batterier er inkludert)

- Ta hensyn til polariteten når du setter inn batterier.
- Batteriene må settes inn på en slik måte at det ikke skjer en kortslutning.
- Ikke bland gamle og nye batterier.
- Unngå å bruke en kombinasjon av alkaliske standardbatterier (karbonsink) eller oppladbare batterier (nikkelkadmium).
- Unngå å utsette batteriet for sterk varme som sollys eller ild.
- Ta ut batteriene når de ikke skal brukes på en god stund.
- Hvis væsken i batteriene kommer i kontakt med øyne eller hud, må du umiddelbart vaske det berørte området grundig med rent vann og ta kontakt med lege.
- Produktet/fjernkontrollen kan inneholde et knappebatteri.

### ADVARSEL:

Apparatet er ikke beregnet for bruk av personer (inkludert barn) med reduserte fysiske eller psykiske evner eller manglende erfaring, med mindre de er under tilsyn av noen som kan lese og følge instruksjonene på riktig måte. Barn må være under tilsyn av en voksen person når de bruker apparatet.





## ADVARSEL OM BATTERIER

Batteriene må ikke svelges. Fare for kjemisk forbrenningsreaksjon. Dette produktet inneholder ett eller flere batterier. Hvis et batteri svelges, kan det forårsake alvorlige skader og død i løpet av mindre enn 2 timer. Oppbevar nye og brukte batterier utilgjengelig for barn. Hvis batteriholderen ikke kan lukkes ordentlig, må du slutte å bruke produktet. Hvis et batteri svelges, må lege oppsøkes umiddelbart.

## VIKTIGE MERKNADER:

Eksplisjonsfare kan oppstå hvis batteriet/batteriene ikke blir byttet på riktig måte, eller produktet ikke blir benyttet over et lengre tidsrom med batterier i.

Bytt gamle batterier med identiske eller liknende modeller.

dobbeltisolert	
likestrøm	
vekselstrøm	
Symbol for innendørs bruk	

## Ta vare på miljøet



Dette produktet er konstruert og produsert av høykvalitetsmaterialer og -deler som kan resirkuleres og gjenbrukes.



Produktet inneholder batterier som omfattes av batteridirektivet 2006/66/EC, og kan ikke kastes i vanlig husholdningsavfall. Sett deg inn i lokale bestemmelser om kildesortering av batterier, fordi riktig avfallshåndtering bidrar til å forhindre negative konsekvenser for helse og miljø.



Når produktet er merket med et krysset søppelkasseikon, betyr det at produktet er omfattet av EUs WEEE-direktiv 2002/96/EC. Sett deg inn i lokale kildesorteringsbestemmelser for elektriske og elektroniske produkter og batterier. Ta hensyn til de lokale bestemmelsene og unngå å kaste utbrukne produkter i det vanlige husholdningsavfallet. Ved å kassere produktet på riktig måte er du med på å forhindre potensielle negative konsekvenser for helse og miljø.

## Samsvar



Dette produktet er i samsvar med EUs krav til radiointerferens.

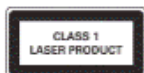

Apparatet er merket med dette.

## Batteristrøm

Pass på at batteriene settes inn på riktig måte for å unngå skader på apparatet. Ta alltid ut batteriene når apparatet ikke skal brukes over et lengre tidsrom, da det kan oppstå lekkasje i batteriene som kan føre til skader på apparatet.

Bruk batterier av samme type. Ulike typer batterier må ikke brukes sammen.

Ikke kast batteriet på bålet eller utsett det for sterkt sollys eller liknende.

Hvis væsken i batteriene kommer i kontakt med øyne eller hud, må du umiddelbart vaske det berørte området grundig med rent vann og kontakte lege.

### FORSIKTIG



- Fare for produktskade! Sjekk at strømspenningen tilsvarer spenningen som står oppført på etiketten på baksiden.
- Fare for elektrisk sjokk! Når du kobler fra strømledningen, skal du alltid dra i støpslet. Dra aldri i ledningen.
- Før du kobler til strømledningen, må du forsikre deg om at du har gjort alle andre tilkoblinger.



### Koble til strømmen ...

Sett apparatet i ønsket posisjon og vikle ut strømledningen. Sett støpslet på ledningen inn i stikkkontakten og skru den på (hvis aktuelt).

## Innholdet i esken

- Hovedapparat
- Strømledning
- Bruksanvisning

## Oversikt over delene

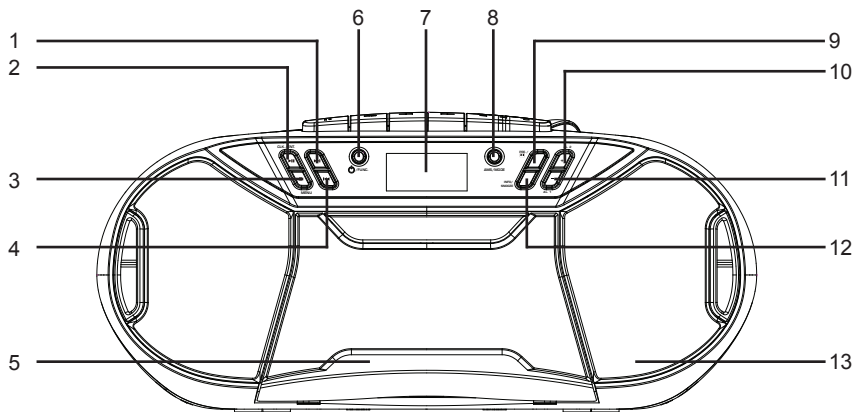

- |   |                               |
|---|-------------------------------|
| 1. SKIP+ / TUNING+ (knapp)              | 8. AMS / MODE (knapp)         |
| 2. ENTER / PLAY / PAUSE / CLOCK (knapp) | 9. PRE. / FOLDER (knapp)      |
| 3. STOP / MENU (knapp)                  | 10. VOLUME+ / ALARM 2 (knapp) |
| 4. SKIP+ / TUNING- (knapp)              | 11. VOLUME- / ALARM 1 (knapp) |
| 5. KASSETTLOKK                          | 12. INFO / SNOOZE (knapp)     |
| 6. STANDBY / FUNCTION (knapp)           | 13. HØYTTALER                 |
| 7. DISPLAY                              |                               |

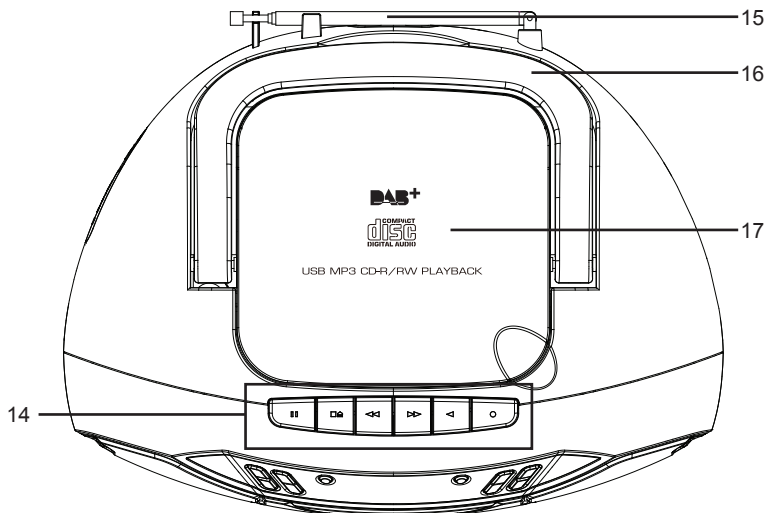

14. KASSETTKNAPPER  
15. FM-ANTENNE

16. HÅNDTAK  
17. CDLOKK

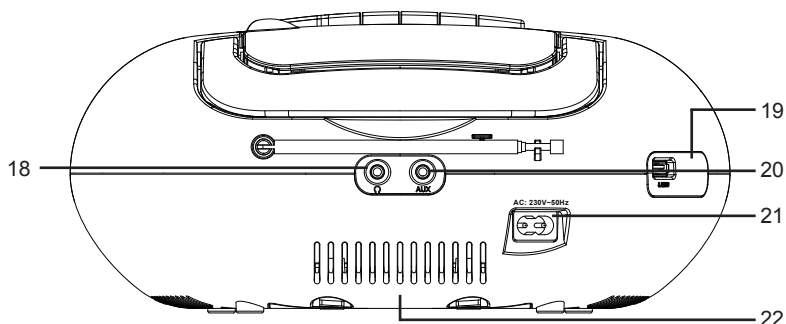

18. JACKPLUGG TIL HODETELEFONER  
19. JACKPLUGG TIL USB  
20. AUX-JACKPLUGG

21. STIKKONTAKT  
22. BATTERDEKSEL

## Oppstart/introduksjon

- Velg et passende sted for apparatet, for eksempel et tørt og plant underlag som ikke er glatt. Det må være enkelt å komme til apparatet.
- Pass på at apparatet er godt nok ventilert.
- Ta av beskyttelsesfilmen fra displayet hvis den fremdeles er på.
- Trykk på knappen "STANDBY / FUNCTION" for å slå på apparatet.
- Trykk og hold nede "STANDBY / FUNCTION"-knappen i ca. 3 sekunder for å gå over i standby-modus.

### **Strømkilde**

- Pass på at spenningen i strømmettet tilsvarer spenningen på modelletiketten på apparatet.
- Koble strømledningen som følger med (se batteriholder hvis nødvendig) til en sikker stikkontakt og strømpluggen til baksiden av apparatet.

### **Sette inn batterier (følger ikke med)**

1. Åpne lokket på batteriholderen.
2. Sett inn 6 batterier av typen UM-2 1.5 V ("C"-størrelse). Sjekk at polariteten er riktig (se i bunnen av batteriholderen)!
3. Lukk deretter batteriholderen.

### **MERK:**

Når strømledningen er tilkoblet, kobles batteriene fra automatisk.

### **NB:**

- Batterier kan lekke batterisyre. Fjern batteriene hvis du ikke kommer til å bruke produktet på en stund.
- Ulike batterityper eller nye og brukte batterier må ikke brukes sammen.
- Batterier må ikke kastes i husholdningsavfallet. Lever utbrukte batterier til anviste returpunkter eller til forhandleren din.

### **ADVARSEL:**

Batteriene må ikke utsettes for sterk varme fra sol, ild eller tilsvarende. Eksplosjonsfare!

### **Stille inn klokke og dato**

Systemet må være i standby-modus for at du skal kunne stille inn klokken.

1. Trykk og hold nede "ENTER / PLAY / PAUSE / CLOCK"-knappen i ca. 2 sekunder.
2. Bruk "SKIP+ / TUNING+" eller "SKIP- / TUNING-"-knappen for å angi tidsformater som "12 / 24 hr".
3. Trykk på "ENTER / PLAY / PAUSE / CLOCK"-knappen for å bekrefte tidsformatet.
4. Bruk "SKIP+ / TUNING+" eller "SKIP- / TUNING-"-knappen for å stille inn den aktuelle tiden. Timesifrene begynner å blinke.
5. Trykk på "ENTER / PLAY / PAUSE / CLOCK"-knappen for å bekrefte timen.
6. Gjenta trinn 4 og 5 for å stille inn minutt/dato.

### **MERK:**

- Trykk og hold nede "ENTER / PLAY / PAUSE / CLOCK"-knappen under betjeningsprosessen for å vise gjeldende tid en kort stund.

### **Stille inn tidspunkt for alarm**

Systemet må være i standby-modus for å kunne stille inn alarmen.

Du kan stille inn to alarmtidspunkter. Gjør følgende:

1. Trykk på "VOLUME / ALARM 1"-knappen i ca. 3 sekunder. Gjeldende alarmtidspunkt begynner å blinke.
2. Angi inntillingene med "SKIP+ / TUNING+" eller "SKIP- / TUNING-"-knappen.
3. Trykk på "VOLUME / ALARM 1"-knappen for å bekrefte. Minuttene begynner å blinke.
4. Angi innstillingene med "SKIP+ / TUNING+" eller "SKIP- / TUNING-"-knappen.
5. Trykk på "VOLUME / ALARM 1"-knappen for å bekrefte. Velg deretter hvordan du ønsker å bli vekket. Angi inntillingene med "SKIP+ / TUNING+" eller "SKIP- / TUNING-"-knappen. Trykk på "VOLUME / ALARM 1" for å bekrefte.

- FM:

Med en gang du kommer til angitt alarmtidspunkt, vil radioen slå seg på. Du vil høre den kanalen som sist ble forhåndsinnstilt.

- DAB:

Med en gang du kommer til angitt alarmtidspunkt, vil radioen slå seg på. Du vil høre den kanalen som sist ble forhåndsinnstilt.

- CD:

Med en gang du kommer til angitt alarmtidspunkt, vil apparatet slå seg på i CD-modus. CD-en som ligger inne, vil bli avspilt fra første spor.

- USB:

Med en gang du kommer til angitt alarmtidspunkt, vil apparatet slå seg på i USB-modus. Den tilkoblede lagringsenheten vil bli avspilt fra første spor.

- BUZZ (SUMMING):

Du vil høre en summing når du kommer til alarmtidspunktet.

6. Til slutt trykker du "SKIP+ / TUNING+" eller "SKIP- / TUNING-"-knappen for å stille inn alarmvolumet. Trykk på "VOLUME / ALARM 1" for å bekrefte.

For å angi det andre alarmtidspunktet gjentar du trinnene over med "VOLUME+ / ALARM 2"-knappen.

Når du har stilt inn alarmen, vises et alarmsymbol på displayet.

### **Deaktiver alarmen**

Trykk kort på "VOLUME- / ALARM 1" eller "VOLUME+ / ALARM 2" for å velge "Alarm off".

### **Snooze (slumre)**

Den automatisk innstilte alarmfunksjonen kan slås av i 9 minutter med "INFO / SNOOZE"-knappen.

## **Høre på DAB (gjelder bare DAB)**

Velg DAB-modus med "STANDBY / FUNCTION"-knappen, til "DAB" vises på displayet.

Radioen vil automatisk utføre en full skanning av DAB+-kanaler. Listen over kanaler blir deretter lagret, noe som eliminerer behovet for en full skanning når radioen slås på neste gang. Når skanningen er utført, blir kanalene lagret i alfabetisk rekkefølge. Den første tilgjengelige stasjonen blir avspilt.

### **DAB-menyen**

Trykk på "STOP / MENU"-knappen for å velge radiomenyen for DAB. Trykk på "SKIP+ / TUNING+" eller "SKIP- / TUNING"-knappen for å velge følgende DAB-menyer, og bekreft med "ENTER / PLAY / PAUSE / CLOCK"-knappen:

- Full scan:

Starter skanning av kanaler. DAB-frekvensbåndet skannes for å finne kanaler.

- Manual tune (manuell innstilling):

Manuell innstilling krever at du vet hvilken frekvens kanalen har. Dette kan du finne på nettsiden til selskapet som driver radiokanalen. Velg frekvenser for hver kanal ved å trykke på "ENTER / PLAY / PAUSE / CLOCK"-knappen.

- DRC:

Står for "Digital Range Control" (dynamisk områdekontroll). Begrepet DRC beskriver forholdet mellom den laveste og høyeste lyden. Hvis det dynamiske området er svært høyt, finnes det både svært svake lyder og svært høye lyder.

Enkelte ganger kan dette bli en utfordring ved avspilling. La oss si du lytter til en radiokanal med forholdsvis mye støy i omgivelsene. Ved å øke volumet kan de svake partiene bli høyere.

Ulempen er imidlertid at de høye partiene blir ubehagelig høye. Her er det fornuftig å redusere det dynamiske området. Velg mellom:

- DRC off: Det dynamiske området blir ikke redusert.
- DRC high: Det dynamiske området blir kraftig redusert.
- DRC low: Det dynamiske området blir noe redusert.
- Prune (fjern):

Det kan hende at du ikke lenger kan motta enkelte kanaler etter å ha utført en kanalskanning eller flyttet på radioen. Med denne funksjonen kan du slette disse stasjonene fra mottakslisten. Velg "YES" og bekreft med "ENTER / PLAY / PAUSE / CLOCK"-knappen.

- System
- Language (språk)
- Time Update (oppdatering av tid)
- Factory Reset (fabrikkinnstillinger)
- SW version (programvareversjon)

## **Høre på FM-radio**

1. Velg RADIO-modus med "STANDBY / FUNCTION"-knappen, til "FM" vises på displayet.
2. For FM-mottak: Dra teleskopantennen helt ut. Flytt på posisjonen for å bedre mottaksforholdene.
3. Det finnes to valg for å søke etter og forhåndsinnstille radiokanaler.

### **• Automatisk skanning:**

Viktig! Eventuelle forhåndsinnstilte kanaler blir overstyrt.

Trykk og hold nede "AMS / MODE"-knappen i ca. 3 sekunder. Systemet skanner hele frekvensbåndet etter radiokanaler. Kanaler som blir funnet, forhåndsinnstilles fra laveste til høyeste frekvens.

### **• Manuell skanning av radiokanaler:**

Trykk kort på "SKIP+ / TUNING+" eller "SKIP- / TUNING-"-knappen til du har funnet radiokanalen du er på jakt etter. Hvis du fortsetter å holde knappene nede, vil apparatet søke etter forrige, henholdsvis neste radiokanal.

### **Forhåndsinnstilling av kanal:**

1. Trykk og hold nede "AMS / MODE"-knappen på apparatet i ca. 2-3 sekunder for å starte den automatiske prosessen med å forhåndsinnstille kanaler.
2. Displayet viser sekvensnummeret, og radiokanaler vil automatisk bli tildelt dette nummeret (Merk: Hvert nummer refererer til 1 forhåndsinnstilt kanal i den automatiske prosessen for forhåndsinnstilling.)
3. Når alle kanalene er forhåndsinnstilt, trykker du på "PRE. / FOLDER"-knappen for å velge forhåndsinnstilte kanaler.

### **Info-skjerm**

Trykk på "INFO / SNOOZE"-knappen for å vise FM-informasjonen.

### **FM-meny**

Trykk på "STOP / MENU"-knappen for å velge radiomenyen for FM. Trykk på "SKIP+ / TUNING+" eller "SKIP- / TUNING-"-knappen for å velge følgende FM-menyer, og bekreft med "ENTER / PLAY / PAUSE / CLOCK"-knappen:

- Scan setting: Velg valget du vil bruke for automatisk kanalsøk.
- All stations: Søk etter alle kanaler som kan mottas. I dette tilfellet stopper også kanalsøk på svake kanaler.
- Strong stations only: Det blir bare søkt etter sterke kanaler.
- Audio setting: Velg MONO eller STEREO for FM-mottak.
- System
- Language (språk)
- Time Update (oppdatering av tid)
- Factory Reset (fabrikkinnstillinger)
- SW version (programvareversjon)



## **Betjening av kassettspiller**

### **Avspilling av kassetter**

1. Velg KASSETT-modus med "STANDBY / FUNCTION"-knappen, til "TAPE" vises på displayet.
2. Trykk på "STOP / EJECT"-knappen for å åpne kassettrommet.
3. Sett inn en innspilt lyd-kassett i rommet slik at båndåpningen vender opp, og siden du ønsker å lytte til, er rettet mot deg (full spoling til høyre). Lukk deretter kassettrommet igjen.
4. Trykk på PLAY-tasten for å spille av kassetten.
5. Med STOP/EJECT-tasten kan du stoppe avspillingen.
6. Spol båndet forover eller bakover i pilens retning hvis nødvendig  
FWD = forover, RWD = bakover.
7. Trykk alltid på STOP/EJECT-tasten når du bytter retning eller stopper kassetten. Det forhindrer skader på maskin og bånd.
8. Hvis du trykker på STOP/EJECT-tasten igjen, vil lokket på kassettrommet åpnes.
9. For å stoppe avspillingen midlertidig trykker du på PAUSE-knappen. Trykker du på den igjen, vil avspillingen fortsette.

### **Avspilling av CD-er/MP3**

1. Velg CD-modus med "STANDBY / FUNCTION"-knappen, til "CD" vises på displayet.
2. Åpne CD-rommet ved å dra i den lille fliken på lokket.
3. Sett en lyd-CD inn på kjeglen i midten med den trykte siden vendt oppover, og la CD-en klikke på plass. Lukk deretter lokket på CD-rommet.
4. CD-en spiller fra første tittel.
5. For å ta ut CD-en trykker du på STOP-knappen, åpner CD-rommet og løfter CD-en forsiktig ut.

La alltid CD-lokket være igjen.

#### **MERK:**

- Hvis en CD settes inn feil vei eller ingen CD settes inn, vil meldingen "NO DISC" vises i displayet.
- Vi kan ikke garantere avspilling av egenproduserte CD-er på grunn av det store mangfoldet av programvare og CD-typer som finnes.

### **Spille musikk via USB**

Denne enheten er produsert i tråd med de siste teknologiske nyvinningene på USB-feltet. Det store utvalget av forskjellige Da det i dag finnes USB-lagringsenheter av ulike typer på markedet, kan vi dessverre ikke garantere full kompatibilitet med alle USB-lagringsenheter. I sjeldne tilfeller vil det derfor kunne oppstå problemer ved avspilling av filer fra USB-lagringsenheter. Dette skyldes ikke en feil ved enheten.

1. Velg USB-modus med "STANDBY / FUNCTION"-knappen, til "USB" vises på displayet.
2. Sett en USB-lagringsenhet rett inn i porten. Avspillingen startes automatisk etter få sekunder.

For betjening se avsnittet "Beskrivelse av kontrollknappene".

#### **MERK:**

- Koble alltid en USB-lagringsenhet til USB-porten så du unngår funksjonsfeil.
- USB-porten er ikke konstruert for å lade eksterne enheter.

#### **NB:**

Slå enheten over til en annen betjeningsmodus før du tar ut USB-lagringsenheten

## **Beskrivelse av kontrollknappene**

### **MERK:**

Det kan være at ikke alle funksjoner støttes – dette er avhengig av avspillingsenheten.

### **ENTER / PLAY / PAUSE / CLOCK**

- Ved hjelp av denne knappen kan du kort avbryte og deretter gjenoppta avspillingen igjen. Displayet viser hvor mye avspillingstid som er gått, med blinkende tall. Trykker du på den igjen, vil avspillingen fortsette.
- Trykk og hold nede denne knappen under betjening for å vise kort hva klokken er.

### **SKIP+ & SKIP-**

Med "SKIP+ / TUNING+"-knappen kan du hoppe til neste eller forrige spor.

- Hvis du holder knappen nede, vil apparatet begynne å søke gjennom sporene.

"SKIP- / TUNING-"-knappen kan brukes på følgende måte:

Trykk én gang = nåværende spor starter fra begynnelsen.

Trykk to ganger = går tilbake til forrige spor.

### **STOP**

Avspillingen stopper.

### **Volum**

Du kan angi ønsket volum med "VOLUME- / ALARM 1"- eller "VOLUME+ / ALARM 2"-knappen

### **MODUS**

- I stopp-modus for å programmere en vilkårlig rekkefølge på sporene (se avsnittet "Programmert avspilling").

*Under avspilling av en lyd-CD:*

Trykk én gang = vanlig avspillingsmodus. Displayet viser "Normal".

Trykk to ganger = nåværende spor gjentas kontinuerlig. Displayet viser "Repeat One".

Trykk tre ganger = hele CD-en avspilles kontinuerlig. Displayet viser "Repeat All".

Trykk fire ganger = alle spor spilles i vilkårlig rekkefølge. Displayet viser "Random".

Trykk fem ganger = tilbake til vanlig avspillingsmodus.

*Under avspilling av MP3-musikk (i USB-modus):*

Trykk én gang = vanlig avspillingsmodus. Displayet viser "Normal".

Trykk to ganger = nåværende spor gjentas kontinuerlig. Displayet viser "Repeat One".

Trykk tre ganger = den angitte mappen avspilles kontinuerlig. Displayet viser "Repeat Album".

Trykk fire ganger = hele CD-en avspilles kontinuerlig. Displayet viser "Repeat All".

Trykk fem ganger = alle spor avspilles i vilkårlig rekkefølge. Displayet viser "Random".

Trykk seks ganger = tilbake til vanlig avspillingsmodus.

### **PRE./FOLDER**

Bruk "PRE. / FOLDER"-knappen for å lukke mappen.

## **Programmert avspilling**

Dette valget kan brukes til å programmere en hvilken som helst rekkefølge på sporene.

1. Trykk på "STOPP"-knappen.
2. Trykk på "AMS / MODE"-knappen. "P\_01" begynner å blinke.

P\_01 betyr lagringsnummer

Bruk "SKIP+ / TUNING+" eller "SKIP- / TUNING-"-knappen for å velge sporet du ønsker, og trykk deretter på "AMS / MODE"-knappen igjen.

"P\_01" vil bli endret til "P\_02" på displayet.

3. Bruk "SKIP+ / TUNING+" eller "SKIP- / TUNING-"-knappen, og trykk deretter på "AMS / MODE"-knappen igjen. Gjenta fremgangsmåten til du har valgt alle sporene du ønsker.

#### **MERK:**

Når det ikke er mer lagringskapasitet for programmerte spor, vil "PROGFULL" vises på displayet.

4. Trykk på "ENTER / PLAY / PAUSE / CLOCK"-knappen. Avspillingen starter. "MEM" vises i øvre venstre hjørne av displayet.
5. Trykk på knappen én gang for å stoppe avspillingen og samtidig beholde det du har programmert.
6. For å spille av de programmerte sporene igjen, trykker du på på "ENTER / PLAY / PAUSE / CLOCK"-knappen.
7. For å slette den programmerte rekkefølgen trykker du på "STOPP"-knappen to ganger. "MEM" forsvinner fra displayet.

### **Avspilling av musikk i MP3-format**

Med denne enheten er det mulig å spille av musikklåter i MP3-format. Enheten støtter også alle vanlige CD-typer:

CD, CD-RW, CD-R.

Maskinen kan spille MP3-CD-er. Opptil 99 spor kan komprimeres og lagres på disse CD-ene. Maskinen vil oppdage en MP3-CD automatisk (totalt antall spor og MP3-er vises i displayet). Hvis du ønsker å spille en av disse CD-ene, kan du gå videre som beskrevet under "Avspilling av CD-er/MP3". Spor kan programmeres som beskrevet under "Programmert avspilling".

### **AUX-inngang**

Via denne inngangen kan du også høre lyd fra andre avspillingsenheter som MP3-spillere, CD-spillere osv. gjennom høyttalerne.

1. Koble den eksterne enheten med en 3,5 mm stereo jackplugg til AUX-inngangen.
2. Velg AUX-modus med "STANDBY / FUNCTION"-knappen, til "Aux" vises på displayet.
3. Du hører lydavspillingen fra den eksterne enheten gjennom høyttalerne. Du kan justere volumet med "VOLUME- / ALARM 1"- eller "VOLUME+ / ALARM 2"-knappen. CD-knappene fungerer ikke.
4. For resten av fremgangsmåten, se betjeningsinstruksene som følger med den eksterne lydilden.

#### **MERK:**

Reguler volumet på den eksterne enheten til et behagelig nivå.

### **Hodetelefonkontakt**

For å lytte til musikk i fred og ro kan du bruke øretelefoner med en 3,5 stereo-jackplugg som du kobler til øretelefonkontakten bak på systemet. Høyttalerne vil da bli neddempet.

### **Rengjøring og vedlikehold**

#### **ADVARSEL:**

Ikke legg enheten i vann.

- Ta alltid ut stikkkontakten før du rengjør maskinen.
- Eventuelle flekker på overflaten kan tørkes av med en lett fuktig klut uten rengjøringsmidler.

## Merknader:



Elektriske og elektroniske apparater må ikke kastes i vanlig husholdningsavfall.

- Ta dem med til et returpunkt.
- Enkelte deler i slike apparater kan være farlige for helse og miljø.
- For å spare strøm når det ikke kommer lyd ut av apparatet på en stund, settes det automatisk i standby-modus. Det kan slås PÅ ved hjelp av STRØMBRYTEREN igjen.
- For å laste ned hele samsvarserklæringen kan du gå inn på nettstedet vårt:

<https://www.bigbeninteractive.com/support/> og avsnittet <<declaration of conformity>>.

THOMSON er et varemerke tilhørende TECHNICOLOR SA eller dennes datterselskaper og brukes av Bigben Interactive på lisens.

Produsert av BIGBEN INTERACTIVE SA

396, Rue de la Voyette

CRT2 - FRETIN

CS 90414

59814 LESQUIN Cedex – Frankrike

[www.bigben.eu](http://www.bigben.eu)

Fremstilt i Kina



**Fabricant : Bigben Interactive FRANCE**

396, Rue de la Voyette, C.R.T. 2 Fretin,  
CS 90414 - 59814 LESQUIN Cedex, France

**Bigben Interactive DEUTSCHLAND GmbH**

Walter Gropius Str. 28, 50126 Bergheim, Deutschland  
**Bigben Interactive BELGIUM, s.a./n.v.**

Waterloo Office Park, Bât. H, Drève Richelle 161 bte 15  
1410 Waterloo, Belgium

**Bigben Interactive NEDERLAND b.v.**

Franciscusweg 249-3B, 1216 SG Hilversum, Nederland  
**Bigben Interactive SPAIN S.L.**

C/ Musgo 5, 2ª planta, 28023 Madrid, Spain

**Bigben Interactive ITALIA s.r.l**

Corso Sempione 221, 20025 Legnano - MI, Italia  
**FABRIQUÉ EN CHINE / MADE IN CHINA**

**HOTLINE**

**FRANCE**, du lundi au vendredi (sauf jours fériés) :  
9h00-19h00 ou [support.thomson@bigben.fr](mailto:support.thomson@bigben.fr)

**N°Cristal 09 69 32 59 62**

APPEL NON SURTAXE

**DEUTSCHLAND**, Montag bis Sonntag von 8:00 bis 24:00 Uhr  
09001-84 30 44\* (0,49€/Min. aus dem deutschen Festnetz, Anrufe aus allen  
Mobilfunknetzen nicht möglich) oder [support@bigben-interactive.de](mailto:support@bigben-interactive.de)  
\*Minderjährige müssen vorher einen Erziehungsberechtigten um Erlaubnis fragen.

**BELGIQUE / NEDERLAND**, [customerservice@bigben-interactive.be](mailto:customerservice@bigben-interactive.be)  
[klantenservice@bigben-interactive.nl](mailto:klantenservice@bigben-interactive.nl)

**ESPAÑA**, [sat@bigbeninteractive.es](mailto:sat@bigbeninteractive.es)

**ITALIA**, [support@bigbeninteractive.it](mailto:support@bigbeninteractive.it)

[www.bigben.eu](http://www.bigben.eu)

# THOMSON

CZ

Přenosný Boombox

**DAB / USB / MP3 / CD / PLL FM RADIO / CASSETTE**



## POKYNY

PŘEČTĚTE SI POZORNĚ TUTO UŽIVATELSKOU PŘÍRUČKU  
PŘED TÍM, NEŽ TENTO PŘÍSTROJ UVEDETE DO PROVOZU A  
USCHOVEJTE SI JI PRO BUDOUCÍ POUŽITÍ.

# UPOZORNĚNÍ A OPATŘENÍ



Blesk se symbolem šipky v trojúhelníku upozorňuje na přítomnost nebezpečného neizolovaného napětí ve vnitřním prostoru přístroje, které může být dostatečně vysoké na to, aby představovalo riziko úrazu elektrickým proudem.



Vykřičník v trojúhelníku upozorňuje na důležité pokyny pro provoz, obsluhu nebo údržbu (servis), jež jsou uvedeny v návodu dodávaném s přístrojem.

## Důležité bezpečnostní pokyny

- Přečtěte si tyto pokyny k obsluze.
- Ušchovejte si tyto pokyny k obsluze.
- Dbejte na všechna varování.
- Postupujte v souladu se všemi pokyny.
- Opravy svěřte odbornému personálu.
- Zařízení chraňte před kapající nebo stříkající tekutinou a nestavte na něj předměty plněné tekutinami, jako např. vázy.
- Přístroj s konstrukcí třídy I musí být připojen do síťové zásuvky s ochranným uzemněním.
- Zástrčka slouží k odpojování přístroje z elektrické sítě a musí být neustále dostupná během provozu.
- Chcete-li přístroj zcela odpojit od přívodu elektřiny, úplně vytáhněte zástrčku ze sítě. Napájecí kabel by měl být po celou dobu používání přístroje dobře přístupný.
- Když svítí kontrolka napájení, znamená to, že je přístroj připojen k síťovému zdroji. Když kontrolka nesvítí, znamená to, že je přístroj zcela odpojen od síťového zdroje.

## INFORMACE O BATERIÍCH (platí pouze v případě, že jsou baterie součástí balení)

- Při vkládání baterií musí být respektována polarita.
- Baterie vkládejte tak, aby nedošlo ke zkratu.
- Nemíchejte nové baterie se starýma.
- Nemíchejte alkalické, standardní (uhlíko-zinkové) nebo nabíjecí (nikl-kadmiové) baterie.
- Nevystavujte baterie nadměrnému teplu, jako je sluneční záření nebo oheň.
- Vyjměte baterie, pokud nebyly delší dobu používány.
- Pokud se kapalina obsažená v bateriích dostane do kontaktu s očima nebo pokožkou, okamžitě a pečlivě omyjte postiženou oblast čistou vodou a poraďte se s lékařem.
- Výrobek / dálkové ovládání může obsahovat mincové / knoflíkové baterie.

## VAROVÁNÍ:

Tento výrobek nebyl vyroben pro použití osobami (včetně dětí), kterých fyzické nebo duševní schopnosti jsou sníženy, nebo osobami bez zkušeností, s výjimkou případů, kdy jsou po dohledem odpovědné osoby, která je schopna správně přečíst, pochopit a řídit se pokyny. Děti musí tento výrobek používat pod dohledem dospělé osoby.



## VAROVÁNÍ OHLEDNĚ BATERIÍ:

Nespolkněte baterie. Riziko chemického popálení. Tento výrobek obsahuje jednu nebo několik baterií. Pokud dojde k spolknutí baterie, může během méně než 2 hodin způsobit těžké vnitřní poškození a smrt. Udržujte nové a staré baterie mimo dosah dětí a zranitelných osob. Pokud nelze baterii správně zavřít, výrobek dále nepoužívejte. Pokud dojde k spolknutí baterie, okamžitě vyhledejte lékařskou pomoc.

## DŮLEŽITÉ POZNÁMKY:

Nebezpečí výbuchu, pokud jsou baterie nesprávně vyměněny, nebo pokud se výrobek delší dobu nepoužívá s bateriemi ponechanými uvnitř.

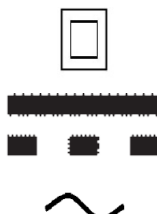
Vyměňte staré baterie za stejné nebo podobné modely.

dvojitá izolace	
stejnsměrný proud	
střídavý proud	
Symbol pro vnitřní použití	

## Péče o životní prostředí



Tento výrobek je navržen a vyroben z vysoce kvalitních materiálů a komponent, které lze recyklovat a znovu použít.



Součástí tohoto výrobku jsou baterie, které podléhají evropské směrnici 2006/66/ES a nemohou být likvidovány společně s běžným domovním odpadem. Informujte se o místních pravidlech o odděleném sběru baterií, protože správná likvidace pomáhá předcházet negativním důsledkům pro životní prostředí a lidské zdraví.



Když je tento symbol přeškrtnutého koše připojen k výrobku, znamená to, že se na výrobek vztahuje evropská směrnice 2002/96/ES. Informujte se o místním systému sběru tříděného odpadu elektrických a elektronických výrobků. Postupujte podle místních předpisů a staré výrobky nelikvidujte s běžným domovním odpadem. Správná likvidace starého výrobku přispívá ke snížení negativního vlivu na životní prostředí a na zdraví lidí.

### Soulad



Tento výrobek splňuje požadavky na rádiové rušení Evropského společenství.

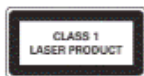

Toto zařízení obsahuje tento štítek

## Bateriové napájení:

Ujistěte se, že baterie jsou vloženy správně, aby nedošlo k poškození výrobku. Baterie vždy vyberte, když se přístroj nebude používat po delší dobu, aby se zabránilo vytečení a možnému poškození přístroje korozí.

Používejte baterie stejného typu. Nikdy nepoužívejte různé typy baterií dohromady.

Nevhazujte baterie do ohně nebo je nevystavujte slunci a podobně.

Pokud se kapalina obsažená v bateriích dostane do kontaktu s očima nebo pokožkou, okamžitě pečlivě opláchněte postiženou oblast čistou vodou a poraďte se s lékařem.

### VÝSTRAHA

- Riziko poškození výrobku! Ujistěte se, že napájecí napětí odpovídá požadovanému napětí, které je uvedeno na zadním štítku.
- Nebezpečí úrazu elektrickým proudem! Při odpojování napájecího kabelu vždy vytáhněte zástrčku ze zásuvky. Nikdy netahejte za kabel.
- Než připojíte napájecí kabel, ujistěte se, že jsou dokončena veškerá ostatní zapojení.



## Síťové napájení

Umístěte přístroj do požadované polohy a rozmotejte napájecí kabel. Zapojte kabel do napájecí zásuvky a případně zapněte.

## Co je v krabici

- Hlavní jednotka
- Napájecí kabel
- Uživatelská příručka

## Přehled dílů

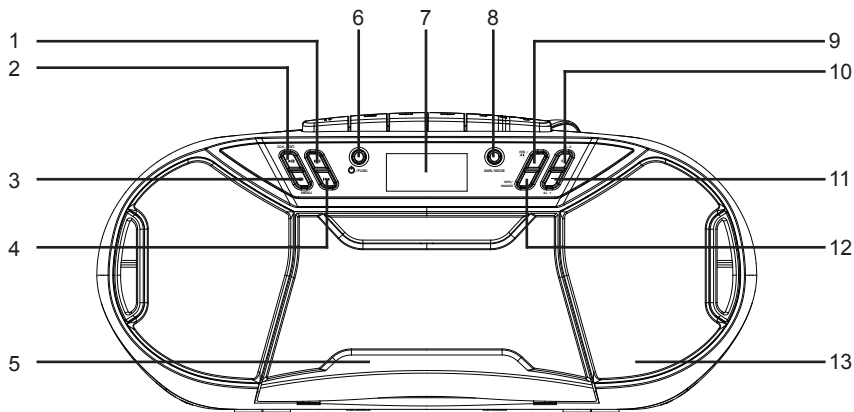

- |  |                                |
|--|--------------------------------|
| 1. SKIP+ / TUNING+ tlačítko              | 8. AMS / MODE tlačítko         |
| 2. ENTER / PLAY / PAUSE / CLOCK tlačítko | 9. PRE. / FOLDER tlačítko      |
| 3. STOP / MENU tlačítko                  | 10. VOLUME+ / ALARM 2 tlačítko |
| 4. SKIP- / TUNING- tlačítko              | 11. VOLUME- / ALARM 1 tlačítko |
| 5. DVÍŘKA KAZETOVÉHO PROSTORU            | 12. INFO / SNOOZE tlačítko     |
| 6. STANDBY / FUNCTION tlačítko           | 13. REPRODUKTOR                |
| 7. DISPLEJ                               |                                |



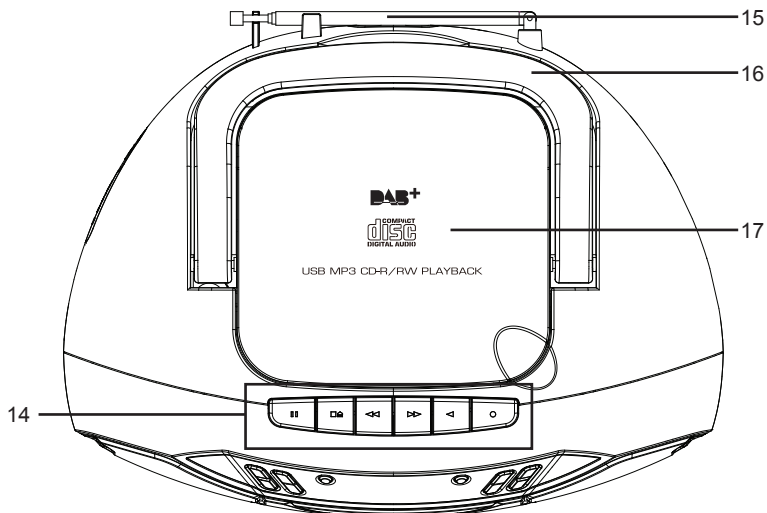

14. Tlačítka pro magnetofon  
15. FM ANTÉNA

16. RUKOJEŤ  
17. CD DVÍŘKA

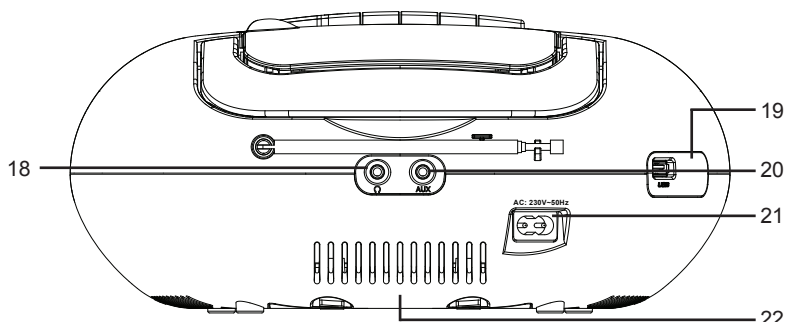

18. KONEKTOR PRO SLUCHÁTKA  
19. USB KONEKTOR  
20. AUX-IN KONEKTOR

21. SÍŤOVÁ ZÁSUVKA  
22. KRYT BATERIE

## **Zapnutí zařízení / úvod**

- Zvolte vhodné místo pro zařízení, například suchý, plochý, neklouzávavý povrch, na kterém je přístroj snadno ovladatelný.
- Ujistěte se, že je zařízení dostatečně větrané.
- Odstraňte ochranný film z displeje, pokud je stále přítomen.
- Stisknutím tlačítka „STANDBY / FUNCTION“ zapnete přístroj.
- Stiskněte tlačítko „STANDBY / FUNCTION“ na přibl. 3 vteřiny pro přepnutí do pohotovostního režimu.

## **Napájení**

- Zkontrolujte, zda je napájecí napětí stejné jako na typovém štítku modelu.
- Připojte dodaný napájecí kabel (v případě potřeby viz prostor pro baterie) do správně nainstalované zásuvky a síťového konektoru na zadní straně zařízení.

## **Vložení baterií** (nejsou součástí dodávky)

1. Otevřete kryt přihrádky na baterie.
2. Vložte 6 baterie typu UM-2 (velikost „C“) 1,5 V. Zkontrolujte správnou polaritu (viz spodní část prostoru pro baterie)!
3. Potom zavřete kryt prostoru pro baterie.

## **POZNÁMKA:**

Když je připojen síťový kabel, baterie se automaticky vypnou.

## **UPOZORNĚNÍ:**

- Baterie mohou vytékat a uvolnit kyselinu. Pokud zařízení delší dobu nepoužíváte, vyjměte baterie.
- Různé typy baterií nebo nové a použité baterie nesmí být používány společně.
- Nevyhazujte baterie do domácího odpadu. Vraťte staré baterie do příslušných sběrných zařízení nebo vašemu prodejci.

## **VAROVÁNÍ:**

Baterie nesmí být vystaveny nadměrnému teplu, jako např. slunečnímu záření, požáru apod. Nebezpečí výbuchu!

## **Nastavení času a data**

Systém musí být v pohotovostním režimu pro nastavení hodin.

1. Stiskněte a podržte tlačítko „ENTER / PLAY / PAUSE / CLOCK“ po dobu cca 2 sekund.
2. Tlačítka „SKIP+ / TUNING+“ nebo „SKIP- / TUNING-“ nastavte časový formát „12 / 24hr“.
3. Stiskněte tlačítko „ENTER / PLAY / PAUSE / CLOCK“ pro potvrzení časového formátu.
4. Tlačítka „SKIP+ / TUNING+“ nebo „SKIP- / TUNING-“ nastavte odpovídajícím způsobem hodiny. Číslice hodin začnou blikat.
5. Stiskněte tlačítko „ENTER / PLAY / PAUSE / CLOCK“ pro potvrzení hodin.
6. Pro nastavení minut / data zopakujte kroky 4 a 5.

## **POZNÁMKA:**

- Stiskněte a podržte tlačítko „ENTER / PLAY / PAUSE / CLOCK“ během provozu pro krátké zobrazení aktuálního času.

## **Nastavení budíku**

Systém musí být v pohotovostním režimu pro nastavení budíku.

Máte možnost nastavení dvou časů budíku. Postupujte následovně:

1. Stiskněte tlačítko „VOLUME- / ALARM 1“ přibližně na 3 sekundy. Hodiny aktuálně nastaveného času budíku začnou blikat.
2. Proveďte nastavení pomocí tlačítek „SKIP+ / TUNING+“ nebo „SKIP- / TUNING-“.
3. Stiskněte tlačítko „VOLUME- / ALARM 1“ pro potvrzení. Minuty začnou blikat.
4. Proveďte nastavení pomocí tlačítek „SKIP+ / TUNING+“ nebo „SKIP- / TUNING-“.
5. Stiskněte tlačítko „VOLUME- / ALARM 1“ pro potvrzení. Potom zvolte, jak byste se chtěli probudit. Proveďte nastavení pomocí tlačítek „SKIP+ / TUNING+“ nebo „SKIP- / TUNING-“. Stiskněte tlačítko „VOLUME- / ALARM 1“ pro potvrzení.

- FM:

Po dosažení nastaveného času budíku se zapne rádio. Poslední přednastavená stanice bude hrát.

- DAB:

Po dosažení nastaveného času budíku se zapne rádio. Poslední přednastavená stanice bude hrát.

- CD:

Po dosažení nastaveného času budíku se přístroj zapne v režimu CD. Vložené CD se přehraje z první stopy.

- USB:

Po dosažení nastaveného času budíku se přístroj zapne v režimu USB. Skladby připojeného úložného zařízení budou přehrány od první skladby.

- BUZZ:

Při dosažení nastaveného času budíku se ozve bzučák.

6. Nakonec stisknutím tlačítek „SKIP+ / TUNING+“ nebo „SKIP- / TUNING-“ nastavte hlasitost budíku. Stiskněte tlačítko „VOLUME- / ALARM 1“ pro potvrzení.

Pro nastavení druhého času budíku opakujte každý z výše uvedených kroků tlačítkem „VOLUME+ / ALARM 2“.

Po dokončení nastavení budíku se na displeji zobrazí symbol budíku.

#### **Deaktivace budíku:**

Stiskněte krátce tlačítko „VOLUME- / ALARM 1“ nebo „VOLUME+ / ALARM 2“ pro volbu „Alarm off“ (Vypnutí alarmu).

#### **Snooze**

Automaticky nastavenou funkci budíku lze vypnout po dobu 9 minut pomocí tlačítka „INFO / SNOOZE“.

### **Poslech DAB (pouze pro DAB)**

Zvolte režim DAB pomocí tlačítka „STANDBY / FUNCTION“, dokud se na displeji nezobrazí „DAB“.

Rádio automaticky provede úplné vyhledání DAB+ stanic. Seznam stanic je poté uložen, čímž se vyloučí potřeba dalšího úplného vyhledávání při příštím zapnutí rádia. Po dokončení vyhledávání jsou stanice uloženy v abecedním pořadí. Zapne se první dostupná stanice.

#### **Nabídka DAB**

Stiskněte tlačítko „STOP / MENU“ pro výběr nabídky DAB rádia. Stiskněte tlačítko „SKIP+ / TUNING+“ nebo „SKIP- / TUNING-“ pro výběr následujících nabídek DAB a potvrďte tlačítkem „ENTER / PLAY / PAUSE / CLOCK“:

- Full scan (Úplné vyhledávání):

Spustí vyhledávání stanic. Pro stanice je skenováno frekvenční pásmo DAB.

- Manual tune (Ruční ladění):

Chcete-li tak učinit, potřebujete znát frekvenci stanice. Tu lze nalézt na internetové stránce vysílací stanice. Pomocí tlačítka „ENTER / PLAY / PAUSE / CLOCK“ vyberte jednotlivé frekvence.

- DRC:

Zkratka pro Digital Range Control (kontrola digitálního rozsahu, dynamický rozsah). Termín DRC popisuje poměr mezi nejnižším a nejhlasitějším zvukem. Pokud je dynamický rozsah velmi vysoký, jsou zde velmi měkké zvuky a velmi hlasité zvuky.

Za určitých okolností může dojít k problému s přehráváním. Předpokládejme, že posloucháte rozhlasovou stanici v poměrně hlučném prostředí. Zvýšením hlasitosti můžete tišší části přehrávat hlasitěji.

To má však nevýhodu, že hlasité části se stanou nepohodlně hlučné. Zde je rozumné snížit dynamický rozsah. Vyberte mezi následujícími možnostmi:

- DRC off: Dynamický rozsah není snížen.
- DRC high: Dynamický rozsah je ostře redukován.
- DRC low: Dynamický rozsah je mírně snížen.
- Prune (Smazání):

Může se stát, že po vyhledání stanic nebo změně umístění již nebudete moci přijímat některé stanice. Pomocí této funkce můžete tyto stanice smazat ze seznamu stanic. Zvolte „YES“ a potvrďte tlačítkem „ENTER / PLAY / PAUSE / CLOCK“.

- System (Systém)
- Language (Jazyk)
- Time Update (Aktualizace času)
- Factory Reset (Reset továrního nastavení)
- SW version (SW verze)

## **Poslech FM rádia**

1. Zvolte režim RADIO pomocí tlačítka „STANDBY / FUNCTION“, dokud se na displeji nezobrazí „FM“.
2. FM příjem: Kompletně roztáhněte teleskopickou anténu. Změňte její polohu pro zlepšení příjmu.
3. Existují dvě možnosti vyhledávání a nastavení rozhlasových stanic.

### **• Automatické vyhledání:**

Důležité! Všechny přednastavené rozhlasové stanice budou přepsány.

Stiskněte a podržte tlačítko „AMS / MODE“ po dobu 3 sekund. Systém prohledá celý kmitočtový rozsah pro rozhlasové stanice. Všechny nalezené stanice budou přednastaveny od nejnižší po nejvyšší frekvenci.

### **• Ruční ladění rozhlasových stanic:**

Krátce stiskněte tlačítka „SKIP+ / TUNING+“ a „SKIP- / TUNING-“, dokud nenaleznete požadovanou rozhlasovou stanici. Pokud stisknete jedno z tlačítek, zařízení vyhledá předchozí nebo následující rozhlasovou stanici.

### **Přednastavení stanic:**

1. Stiskněte a podržte tlačítko „AMS / MODE“ přibližně na 2-3 sekundy pro zahájení automatického vyhledávání.
2. Na displeji se zobrazí pořadové číslo paměti a rozhlasové stanice budou automaticky přednastaveny do pořadového čísla (Poznámka: Každé pořadové číslo znamená 1 přednastavenou stanici během automatického procesu ladění.)
3. Jakmile jsou všechny stanice automaticky nastaveny, stiskněte tlačítko „PRE. / FOLDER“ pro výběr přednastavených stanic.

### **Informační displej**

Stiskněte tlačítko „INFO / SNOOZE“ pro zobrazení informací o FM.

### **Nabídka FM**

Stiskněte tlačítko „STOP / MENU“ pro výběr nabídky FM rádia. Stiskněte tlačítko „SKIP+ / TUNING+“ nebo „SKIP- / TUNING-“ pro výběr následujících nabídek FM a potvrďte tlačítkem „ENTER / PLAY / PAUSE / CLOCK“:

- Scan setting (Nastavení ladění): Vyberte požadovanou možnost automatického vyhledávání stanic.
- All stations (Všechny stanice): Vyhledat všechny stanice, které lze přijímat. V takovém případě se vyhledávání stanic zastaví u slabých stanic.
- Strong stations only (Pouze silné stanice): Vyhledají se pouze stanice se silným signálem.
- Nastavení zvuku: Zvolte MONO nebo STEREO pro příjem FM.
- System (Systém)
- Language (Jazyk)
- Time Update (Aktualizace času)
- Factory Reset (Reset továrního nastavení)
- SW version (SW verze)

## **Použití kazety**

### **Přehrávání kazet**

1. Zvolte režim CASSETTE pomocí tlačítka „STANDBY / FUNCTION“, dokud se na displeji nezobrazí „TAPE“.
2. Stisknutím tlačítka „STOP / EJECT“ otevřete kazetový prostor.
3. Vložte nahranou audiokazetu do přihrádky s otvorem na pásku směrem nahoru a stranou, kterou chcete poslouchat, směřující dopředu (plná cívka na pravé straně). Potom zavřete kazetový prostor.
4. Stisknutím tlačítka PLAY posloucháte kazetu.
5. Pomocí tlačítka STOP / EJECT můžete zastavit přehrávání.
6. Natočte pásku vpřed nebo vzad v případě potřeby ve směru šipek  
F.FWD = dopředu, RWD = dozadu.
7. Při změně směru nebo při zastavení pásky vždy stiskněte tlačítko STOP / EJECT. Tím zabráníte poškození přístroje a pásky.
8. Je-li opětovně stisknuto tlačítko STOP / EJECT, otevře se kazetová přihrádka.
9. Chcete-li krátce přerušit přehrávání, stiskněte tlačítko PAUSE. Opětovným stisknutím pokračuje přehrávání.

### **Přehrávání CD/MP3**

1. Zvolte režim CD pomocí tlačítka „STANDBY / FUNCTION“, dokud se na displeji nezobrazí „CD“.
2. Přihrádku na CD otevřete tak, že vytáhnete dvířka směrem nahoru.
3. Vložte audio CD s potištěnou stranou směrem nahoru k centrálnímu kuželu tak, aby CD zaklaplo na místo a zavřete dvířka prostoru pro CD.
4. CD se přehraje z první stopy.
5. Chcete-li vyjmout CD, stiskněte tlačítko STOP, otevřete přihrádku na CD a opatrně jej vyjměte.

CD dvířka vždy zavírejte.

#### **POZNÁMKA:**

- Pokud je disk vložen špatně, případně pokud není vložen žádný disk, zobrazí se na displeji zpráva „NO DISC“.
- Přehrávání disků CD vytvořených uživatelem nelze zaručit vzhledem k široké škále dostupného softwaru a CD nosičů.

### **Přehrávání hudby přes USB**

Toto zařízení bylo vyvinuto v souladu s nejnovějšími technickými pokroky v oblasti USB. Široká škála různých typů USB paměťových zařízení, která jsou v současné době na trhu, nám bohužel neumožňuje zaručit plnou kompatibilitu se všemi paměťovými zařízeními USB. Z tohoto důvodu mohou být ve výjimečných případech problémy při přehrávání souborů z úložných zařízení USB. Nejedná se o poruchu zařízení.

1. Zvolte režim USB pomocí tlačítka „STANDBY / FUNCTION“, dokud se na displeji nezobrazí „USB“.
2. Připojte USB paměťové zařízení přímo do portu. Přehrávání se automaticky spustí po několika sekundách.

Informace o provozu naleznete v části „Popis ovládacích tlačítek“.

#### **POZNÁMKA:**

- USB paměťové médium vždy připojujte přímo k portu USB, abyste předešli jakýmkoli poruchám.
- Port USB není určen pro nabíjení externích zařízení.

#### **UPOZORNĚNÍ:**

Před vyjmutím paměťového zařízení USB přepněte přístroj do jiného provozního režimu

## **Popis ovládacích tlačítek**

### **POZNÁMKA:**

V závislosti na přehrávacím zařízení nemusí být podporovány všechny funkce.

### **ENTER / PLAY / PAUSE / CLOCK**

- Můžete krátce přerušit a pokračovat v přehrávání pomocí tohoto tlačítka. Na displeji se zobrazí blikající doba přehrávání. Opětovným stisknutím pokračuje přehrávání.
- Stiskněte a podržte toto tlačítko během provozu pro krátké zobrazení aktuálního času.

### **SKIP+ a SKIP-**

Pomocí tlačítka „SKIP+ / TUNING+“ můžete přejít na další nebo předchozí skladbu atd.

- Pokud stisknete tlačítko, přístroj začne hledat skladby.

Tlačítko „SKIP- / TUNING-“ lze použít následovně:

Stiskněte jednou = Toto spustí aktuální skladbu znovu od začátku.

Stiskněte dvakrát = Toto přeskočí zpátky na předchozí stopu.

### **STOP**

Přehrávání je zastaveno.

### **Hlasitost**

Pomocí tlačítek „VOLUME- / ALARM 1“ nebo „VOLUME + / ALARM 2“ můžete nastavit požadovanou hlasitost

### **MODE**

- V zastaveném stavu pro programování libovolného pořadí skladeb (viz část „Naprogramované přehrávání“).

*Během přehrávání zvukového disku CD:*

Stiskněte jednou = normální režim přehrávání. Na displeji se zobrazí „Normal“.

Stiskněte dvakrát = aktuální skladba se nepřetržitě opakuje. Na displeji se zobrazí „Repeat One“.

Stiskněte třikrát = celé CD se přehrává nepřetržitě. Na displeji se zobrazí „Repeat All“.

Stiskněte čtyřikrát = všechny skladby budou přehrány v náhodném pořadí. Na displeji se zobrazí „Random“.

Stiskněte pětkrát = zpět do normálního režimu přehrávání.

*Během přehrávání MP3 hudby (v režimu USB):*

Stiskněte jednou = normální režim přehrávání. Na displeji se zobrazí „Normal“.

Stiskněte dvakrát = aktuální skladba se nepřetržitě opakuje. Na displeji se zobrazí „Repeat One“.

Stiskněte třikrát = zvolená složka se opakuje nepřetržitě. Na displeji se zobrazí „Repeat Album“.

Stiskněte čtyřikrát = celé CD se přehrává nepřetržitě. Na displeji se zobrazí „Repeat All“.

Stiskněte pětkrát = všechny skladby budou přehrány v náhodném pořadí. Na displeji se zobrazí „Random“.

Stiskněte šestkrát = zpět do normálního režimu přehrávání.

### **PRE./FOLDER**

Pomocí tlačítka „PRE. / FOLDER“ vyberte složku.

## **Naprogramované přehrávání**

To lze použít k naprogramování libovolného pořadí skladeb.

1. Stiskněte tlačítko „STOP“.
2. Stiskněte tlačítko „AMS / MODE“. „P\_01“ začne blikat.

P\_01 znamená úložný prostor

Pomocí tlačítek „SKIP+ / TUNING+“ nebo „SKIP- / TUNING-“ vyberte požadovanou skladbu a stiskněte znovu tlačítko „AMS / MODE“.

Displej „P\_01“ se změní na „P\_02“.

3. Zvolte další skladbu pomocí tlačítek „SKIP+ / TUNING+“ nebo „SKIP- / TUNING-“ a znovu stiskněte tlačítko „AMS / MODE“. Opakujte postup, dokud nejsou vybrány všechny požadované skladby.

#### **POZNÁMKA:**

Po dosažení úložné kapacity pro skladby, které mají být naprogramovány, se na displeji zobrazí „PROGFULL“.

4. Stiskněte tlačítko „ENTER / PLAY / PAUSE / CLOCK“. Spustí se přehrávání.  
V levém horním rohu displeje se zobrazí „MEM“.
5. Jedním stisknutím tlačítka zastavíte přehrávání při zachování programu.
6. Pro opětovné přehrávání naprogramovaných skladeb stiskněte tlačítko „ENTER / PLAY / PAUSE / CLOCK“.
7. Pro smazání programu stiskněte dvakrát tlačítko „STOP“. Oznámení „MEM“ zmizí.

### **Přehrávání hudby ve formátu MP3**

S tímto přístrojem je možné přehrávat hudbu ve formátu MP3. Přístroj také podporuje všechny standardní typy CD:

CD, CD-RW, CD-R.

Tento přístroj je schopen přehrávat CD s MP3. Až 99 skladeb může být komprimováno a uloženo na těchto CD. Vaše zařízení automaticky detekuje CD s MP3 (na displeji se zobrazí celkový počet stop a MP3). Pokud byste chtěli přehrát jedno z těchto disků CD, postupujte podle pokynů v části „Přehrávání disků CD / MP3“. Skladby lze naprogramovat tak, jak je popsáno v části „Naprogramované přehrávání“.

### **Zdířka AUX IN**

Prostřednictvím této zásuvky můžete také z reproduktorů poslouchat zvuk z jiných přehrávacích zařízení, jako jsou MP3 přehrávače, CD přehrávače atd.

1. Připojte externí zařízení pomocí 3,5 mm stereo konektoru do konektoru AUX-IN.
2. Zvolte režim AUX pomocí tlačítka „STANDBY / FUNCTION“, dokud se na displeji nezobrazí „AUX“.
3. Z reproduktorů uslyšíte zvuk externího zařízení. Pomocí tlačítek „VOLUME- / ALARM 1“ nebo „VOLUME + / ALARM 2“ můžete nastavit hlasitost. Tlačítka CD nejsou funkční.
4. Pro zbývající postup viz návod k obsluze externího zařízení.

#### **POZNÁMKA:**

Nastavte hlasitost externího zařízení na komfortní úroveň.

### **Zdířka pro připojení sluchátek**

Chcete-li poslouchat hudbu soukromě, použijte sluchátka s 3,5 mm stereo konektorem a připojte ke konektoru sluchátek na zadní straně systému. Reprodukory se pak ztlumí.

### **Čištění a údržba**

#### **VAROVÁNÍ:**

Neponořujte přístroj do vody.

- Před čištěním zařízení vždy odpojte síťovou zástrčku.
- Jakékoli skvrny na povrchu lze otřít mírně navlhčenou látkou bez přísad.

## Poznámky:



Nevyhazujte elektrické a elektronické spotřebiče do běžného domácího odpadu.

- Vezměte je do sběrného místa.
- Některé součásti těchto zařízení mohou být nebezpečné pro zdraví a životní prostředí.
- Přístroj se automaticky přepne do pohotovostního stavu, když po určitou dobu nemá žádný zvukový výstup pro šetření energie. Může být znovu zapnut pomocí přepínače POWER.
- Chcete-li stáhnout celé prohlášení, navštivte naše webové stránky:

<https://www.bigbeninteractive.com/support/> a část <<declaration of conformity>>.

THOMSON je ochranná známka společnosti TECHNICOLOR SA nebo jejich přidružených společností, která jsou licencována na společnost Bigben Interactive.

Vyrábí společnost BIGBEN INTERACTIVE SA

396, Rue de la Voyette

CRT2 - FRETIN

CS 90414

59814 LESQUIN Cedex – Francie

[www.bigben.eu](http://www.bigben.eu)

Vyrobeno v Číně



**Fabricant : Bigben Interactive FRANCE**

396, Rue de la Voyette, C.R.T. 2 Fretin,

CS 90414 - 59814 LESQUIN Cedex, France

**Bigben Interactive DEUTSCHLAND GmbH**

Walter Gropius Str. 28, 50126 Bergheim, Deutschland

**Bigben Interactive BELGIUM, s.a./n.v.**

Waterloo Office Park, Bât. H, Drève Richelle 161 bte 15

1410 Waterloo, Belgium

**Bigben Interactive NEDERLAND b.v.**

Franciscusweg 249-3B, 1216 SG Hilversum, Nederland

**Bigben Interactive SPAIN S.L.**

C/ Musgo 5, 2ª planta, 28023 Madrid, Spain

**Bigben Interactive ITALIA s.r.l**

Corso Sempione 221, 20025 Legnano - MI, Italia

**FABRIQUÉ EN CHINE / MADE IN CHINA**

**HOTLINE**

**FRANCE, du lundi au vendredi (sauf jours fériés) :**

9h00-19h00 ou [support.thomson@bigben.fr](mailto:support.thomson@bigben.fr)

**▶ N°Cristal 09 69 32 59 62**

APPEL NON SURTAXE

**DEUTSCHLAND, Montag bis Sonntag von 8:00 bis 24:00 Uhr**

**09001-84 30 44\*** (0,49€/Min. aus dem deutschen Festnetz, Anrufe aus allen

Mobilfunknetzen nicht möglich) oder [support@bigben-interactive.de](mailto:support@bigben-interactive.de)

\*Minderjährige müssen vorher einen Erziehungsberechtigten um Erlaubnis fragen.

**BELGIQUE / NEDERLAND, [customerservice@bigben-interactive.be](mailto:customerservice@bigben-interactive.be)**

[klantenservice@bigben-interactive.nl](mailto:klantenservice@bigben-interactive.nl)

**ESPAÑA, [sat@bigbeninteractive.es](mailto:sat@bigbeninteractive.es)**

**ITALIA, [support@bigbeninteractive.it](mailto:support@bigbeninteractive.it)**

[www.bigben.eu](http://www.bigben.eu)



# THOMSON

HU

Hordozható boombox

**DAB/USB/MP3/CD/PLL FM RÁDIÓ/KAZETTA**



## UTASÍTÁSOK

KÉRJÜK, A KÉSZÜLÉK MŰKÖDTETÉSE ELŐTT OLVASSA EL FIGYELMESEN EZT AZ ÚTMUTATÓT, ÉS ŐRIZZE MEG KÉSŐBBI TÁJÉKOZÓDÁS CÉLJÁBÓL.

## FIGYELMEZTETÉSEK ÉS ÓVINTÉZKEDÉSEK



A háromszögben lévő nyíl alakú villám szimbólum a termék közelében lévő, szigetelés nélküli veszélyes feszültségre hívja fel a figyelmet, hogy megfelelő hatással tudják elhárítani a személyekre leselkedő áramütés veszélyét.



A háromszögben lévő felkiáltójel fontos működési és karbantartási (szerviz) utasításokra hívja fel a figyelmet a készülékekhez kapott útmutatóban.

### Fontos biztonsági előírások

- Olvassa el ezt az útmutatót.
- Őrizze meg ezt az útmutatót.
- Vegyen figyelembe minden figyelmeztetést.
- Kövesse az utasításokat.
- Szervizelés érdekében forduljon szakképzett szerviz alkalmazotthoz.
- Ne tegye ki az egységet csepegő vagy fröccsenő folyadéknak, és ne helyezzen rá folyadékokkal töltött tárgyakat, például vázakat.
- Az I. osztályú készülékeket védő földelt hálózati aljzathoz kell csatlakoztatni.
- A hálózati csatlakozódugó csatlakoztatja a készüléket, és működőképességnek kell maradnia használat közben.
- Az egység hálózatról való leválasztásához teljesen húzza ki a hálózati csatlakozót a csatlakozóaljzathoz. A hálózati csatlakozódugó ne legyen eltorlaszolva, és használat közben legyen könnyen hozzáférhető.
- Ha az áramellátás jelzőlámpa világít, akkor azt jelzi, hogy az egység a hálózati aljzathoz van csatlakoztatva. Ha az áramellátás jelzőlámpa nem világít, akkor azt jelzi, hogy az egység teljesen le van választva a hálózati aljzatról.

### AZ ELEMekre VONATKOZÓ INFORMÁCIÓK (csak akkor alkalmazható, ha vannak tartozék elemek)

- Az elemek behelyezésénél vegye figyelembe a polaritást.
- Az elemeket úgy kell behelyezni, hogy elkerülje a rövidzárlatot.
- Ne használjon együtt használt és új elemeket.
- Ne használjon együtt alkáli, standard (cink karbon) és újratölthető (nikkel kadmium) elemeket.
- Ne tegye ki az elemet túlzott hőnek, például napfénynek vagy tűznek.
- Vegye ki az elemeket, amikor hosszabb ideig nem használja őket.
- Ha az elemekben lévő folyadék szembe vagy bőrre kerül, akkor azonnal és óvatosan mossa le az érintett területet tiszta vízzel, és forduljon orvoshoz.
- A termék/távirányító gomelemet/elemet tartalmazhat:

### FIGYELMEZTETÉS:

Ezt a készüléket nem használhatják csökkent fizikai, érzékszervi vagy szellemi képességekkel rendelkező személyek (gyermeket is beleértve), vagy nem rendelkeznek kellő tapasztalattal, kivéve ha olyan személy felügyelete alatt állnak, aki megfelelően el tudja olvasni, és be tudja tartani az utasításokat. A gyermekek csak felnőtt felügyelete mellett használják a terméket.





## AZ ELEMEKRE VONATKOZÓ FIGYELMEZTETÉS:

Ne nyelje le az elemeket. Kémiai égés veszélye. Ez a termék egy vagy több elemet tartalmaz. Az elem lenyelése 2 órán belül súlyos sérüléseket, akár halált okozhat. Az új és használt elemeket tartsa távol gyermekektől és sérülékeny személyektől. Ha az elemtartót nem lehet visszazárni, akkor kérjük, ne használja tovább a terméket. Ha lenyelte az elemet, akkor kérjük, azonnal forduljon orvoshoz.

## FONTOS MEGJEGYZÉSEK:

Robbanásveszély áll fenn, ha az elem(ek)e)t nem megfelelően cseréli ki, vagy ha a terméket hosszabb ideig nem használja, de az elemet benne hagyta.

A régi elemeket azonos vagy hasonló új modellekre cserélje ki.

kettős szigetelés	
egyenáram	
váltakozó áram	
Beltéri használat szimbólum	

## A környezet védelme



A terméket olyan kiváló minőségű anyagokkal és alkatrészekkel tervezték és gyártották, amelyek újrahasznosíthatók és újból felhasználhatók.



Az Ön terméke elemeket tartalmaz, amelyek az 2006/66/EK európai irányelv értelmében

nem dobjható a normál háztartási hulladék közé. Kérjük tájékozódjon az elemek szelektív gyűjtésének helyi jogszabályairól, mert a megfelelő hulladékkezelés révén Ön segít megelőzni a környezetre és az emberi egészségre ártalmas, negatív következményeket.



Ha ez az áthúzott szemeteskuka szimbólum látható a terméken, akkor az azt jelenti, hogy a termékre az Európai Unió 2002/96/EK irányelve érvényes. Kérjük, tájékozódjon a helyi, elektromos és elektronikus termékek számára kijelölt hulladékgyűjtő helyekről. Kérjük, tartsa be a helyi jogszabályokat, és ne dobja a régi termékeket a normál háztartási hulladék közé. A régi termék megfelelő hulladékkezelése révén Ön segít megelőzni a környezetre és az emberi egészségre ártalmas, negatív következményeket.

### Megfelelőség



Ez a termék megfelel az Európai Közösség rádió interferenciával szemben támasztott követelményeinek.

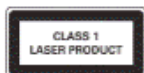

A készüléken ez a címke megtalálható.

## Elemes működés:

Ellenőrizze, hogy az elemek megfelelően vannak-e behelyezve a készülék sérülésének elkerülése érdekében. Mindig vegye ki az elemeket, ha a készüléket hosszabb ideig nem használja, mivel az az elemek szivárgását okozhatja, majd megrongálhatja a készüléket is.

Ugyanolyan típusú elemeket használjon. Soha ne használjon együtt különböző típusú elemeket.

Ne dobja az elemet tűzbe, és ne tegye ki napfénynek vagy ehhez hasonlóknak.

Ha az elemekben lévő folyadék szembe vagy bőrre kerül, akkor azonnal és óvatosan mossa le az érintett területet tiszta vízzel, és forduljon orvoshoz.

### VIGYÁZAT



- A termék sérülésének veszélye! Ellenőrizze, hogy a hálózati feszültség megfelel-e a típustáblán megadott feszültségnek.
- Áramütés veszély! Ha kihúzza az AC hálózati vezetékét, mindig a csatlakozódugónál fogva húzza ki az aljzatból. Soha ne a vezetékénél fogva húzza.
- Mielőtt az AC hálózati vezetékét csatlakoztatja, ellenőrizze, hogy elvégzett minden más csatlakoztatást.



### AC áramellátás esetén...

Helyezze az egységet a kívánt pozícióba, és tekerje le a hálózati kábelt. Helyezze a kábelt a hálózati aljzatba, és kapcsolja be a készüléket.

## A doboz tartalma

- Központi egység
- Hálózati vezeték
- Használati utasítás

## Alkatrészek áttekintése

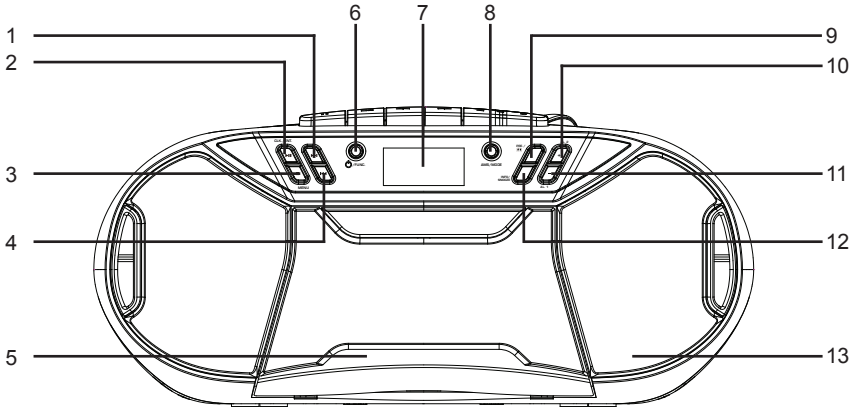

- |  |                                    |
|--|------------------------------------|
| 1. SKIP+/TUNING+ gomb  | 7. KIJELZŐ                         |
| 2. ENTER/PLAY/PAUSE/CLOCK (Enter/ lejátszás/szünet/óra) gomb | 8. AMS/MODE gomb                   |
| 3. STOP/MENU gomb  | 9. PRE. /FOLDER (mappa) gomb       |
| 4. SKIP-/TUNING- gomb  | 10. VOLUME+/ALARM 2 gomb           |
| 5. KAZETTA AJTÓ  | 11. VOLUME-/ALARM 1 gomb           |
| 6. STANDBY/FUNCTION (készenléti/funkció) gomb                | 12. INFO/SNOOZE (infó/szundi) gomb |
|  | 13. HANGSZÓRÓ                      |

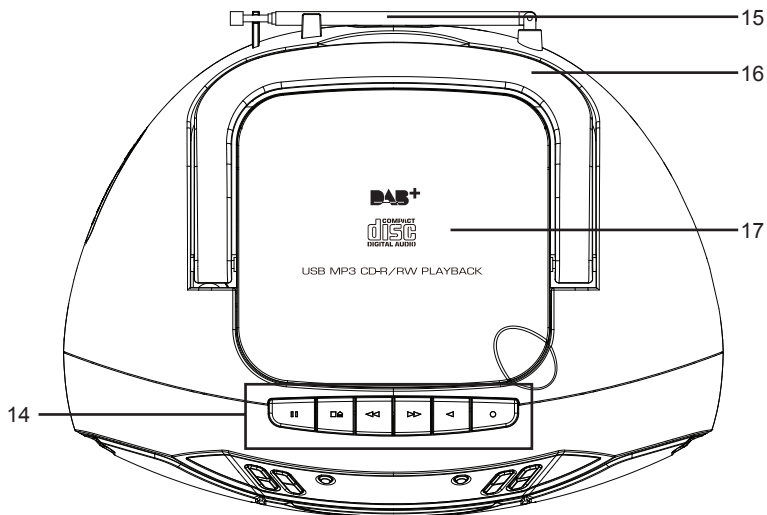

14. KAZETTA GOMBOK  
15. FM ANTENNA

16. FOGANTYÚ  
17. CD AJTÓ

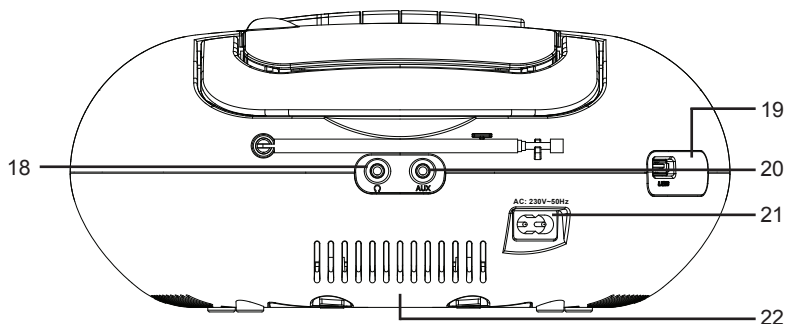

18. FEJHALLGATÓ JACK  
19. USB JACK  
20. AUX-IN CSATLAKOZÓ

21. AC ALJZAT  
22. ELEMTARTÓ FEDÉL

## **A készülék indítása/bevezetés**

- Válasszon ki egy megfelelő helyet a készüléknek, száraz, csúszásmentes felületet, amelyen könnyű működtetni a készüléket.
- Ellenőrizze, hogy a készülék megfelelően szellőzik-e.
- Vegye le a védő filmréteget a kijelzőről, ha még mindig rajta van.
- Nyomja meg a „STANDBY/FUNCTION” (készületi/funkció) gombot az egység bekapcsolásához.
- A készületi módba való kapcsoláshoz tartsa lenyomva a „STANDBY/FUNCTION” gombot kb. 3 másodpercig.

## **Tápegység**

- Ellenőrizze, hogy a feszültség azonos a modell típus tábláján megadott feszültséggel.
- Csatlakoztassa a mellékelt hálózati kábelt (lásd az elemtartó rekeszt, ha szükséges) egy megfelelően felszerelt biztonsági hálózati aljzathoz és az AC csatlakozót a gép hátoldalához.

## **Elemek behelyezése** (nem tartozék)

1. Nyissa ki az elemtartó rekesz fedelét.
2. Helyezze be a 1,5 V-os 6 UM-2 típusú elemet („C” méret). Kérjük, ellenőrizze, hogy a polaritás megfelelő-e (lásd az elemtartó rekesz alján).
3. Majd zárja le az elemtartó fedelét.

## **MEGJEGYZÉS:**

Ha a hálózati kábel van csatlakoztatva, akkor az elemek automatikusan ki vannak kapcsolva.

## **VIGYÁZAT:**

- Az elem szivároghat, és akkumulátorsav távozhat belőle. Amennyiben hosszabb ideig nem használja a rendszert, vegye ki az elemeket.
- Különböző fajtájú vagy új és elhasznált elemeket nem szabad együtt használni.
- Az elemeket ne dobja a háztartási hulladékok közé. Az elhasznált elemeket megfelelő gyűjtőhelyen vagy az értékesítőnél adja le.

## **FIGYELMEZTETES:**

Az elemeket nem szabad kitenni túlzott melegnek, pl. napfénynek, tűznek vagy hasonlóknak. Robbanásveszély!

## **Óra és dátum beállítása**

A rendszernek készenléti üzemmódban kell lennie az óra beállításához.

1. Nyomja meg, és körülbelül 2 másodpercig tartsa lenyomva az „ENTER/PLAY/PAUSE/CLOCK” (Enter/lejátszás/szünet/óra) gombot.
2. Használja a „SKIP+/TUNING+” vagy „SKIP-/TUNING-” gombot az idő formátum „12/24hr” beállításához.
3. Az idő formátum megerősítéséhez nyomja meg az „ENTER/PLAY/PAUSE/CLOCK” (Enter/lejátszás/szünet/óra) gombot.
4. Használja a „SKIP+/TUNING+” vagy „SKIP-/TUNING-” gombot az óra megfelelő beállításához. Az óra számjegyek villogni kezdenek.
5. Az óra megerősítéséhez nyomja meg az „ENTER/PLAY/PAUSE/CLOCK” (Enter/lejátszás/szünet/óra) gombot.
6. Ismétlje meg a 4. és 5. lépést a perc/dátum beállításához.

## **MEGJEGYZÉS:**

- Nyomja meg, és működés közben tartsa lenyomva az „ENTER/PLAY/PAUSE/CLOCK” (Enter/lejátszás/szünet/óra) gombot, hogy röviden megjelenítse az aktuális időt.

## **Az ébresztési idő beállítása**

A rendszernek készenléti üzemmódban kell lennie az ébresztés beállításához.

Kétféle ébresztési időt tud beállítani. A következőket tegye:

1. Nyomja körülbelül 3 másodpercig a „VOLUME-/ALARM 1” gombot. Az aktuálisan beállított ébresztési idő villogni kezd.
2. Hajtsa végre a beállításokat a „SKIP+ / TUNING+” vagy „SKIP- / TUNING-” gombokkal.
3. A megerősítéshez nyomja meg a „VOLUME- / ALARM 1” gombot. A percek villogni kezdenek.
4. Hajtsa végre a beállításokat a „SKIP+ / TUNING+” vagy „SKIP- / TUNING-” gombokkal.
5. A megerősítéshez nyomja meg a „VOLUME- / ALARM 1” gombot. Majd válassza ki, hogyan szeretne felébredni. Hajtsa végre a beállításokat a „SKIP+ / TUNING+” vagy „SKIP- / TUNING-” gombokkal. A megerősítéshez nyomja meg a „VOLUME- / ALARM 1” gombot.

- FM:

Amint elérkezik a beállított ébresztési idő, a rádió bekapcsol. Az utolsónak előre beállított rádióállomás szólal meg.

- DAB:

Amint elérkezik a beállított ébresztési idő, a rádió bekapcsol. Az utolsónak előre beállított rádióállomás szólal meg.

- CD:

Amint elérkezik a beállított ébresztési idő, a készülék CD módba kapcsol. A behelyezett CD-n elindul az első zeneszám.

- USB:

Amint elérkezik a beállított ébresztési idő, a készülék USB módba kapcsol. A csatlakoztatott adattárolóról elindul az első zeneszám.

- BUZZ:

A berregés akkor indul, amikor elérkezik az ébresztési idő.

6. Végül nyomja meg a „SKIP+/TUNING+” vagy „SKIP-/TUNING-” gombot az ébresztés hangerejének beállításához. A megerősítéshez nyomja meg a „VOLUME- / ALARM 1” gombot.

A második ébresztési idő beállításához ismétlje meg a fenti lépéseket a „VOLUME+/ALARM 2” gombbal.

Amikor befejezte az ébresztés beállítását, az ébresztés szimbólum megjelenik a kijelzőn.

### **Az ébresztő inaktíválása**

Röviden nyomja meg a „VOLUME-/ALARM 1” vagy „VOLUME+/ALARM 2” gombot az „Alarm off” (ébresztés kiválasztása) kiválasztásához.

### **Szundi**

Az automatikusan beállított ébresztési funkció kikapcsolható 9 percre az „INFO/SNOOZE” (infó/szundi) gombbal.

## **DAB hallgatása (csak DAB-hoz)**

Válassza ki a DAB üzemmódot a „STANDBY/FUNCTION” (készenléti/funkció) gombbal, amíg a „DAB” meg nem jelenik a kijelzőn.

A rádió automatikusan a DAB+ állomások teljes keresésére áll. Elmenti az állomások listáját, így nincs szükség újbóli teljes keresésre, amikor legközelebb bekapcsolja a rádiót. Amikor a keresés befejeződött, az állomások betűrendben kerülnek mentésre. Az első elérhető állomás indul el.

### **DAB menü**

Nyomja meg a „STOP/MENÜ” gombot a DAB rádió menü kiválasztásához. Nyomja meg a „SKIP+/TUNING+” vagy „SKIP-/TUNING-” gombot, hogy válasszon a következő DAB menük közül, majd erősítse meg az „ENTER/PLAY/PAUSE/CLOCK” (Enter/lejátszás/szünet/óra) gombbal:

- Teljes keresés:

Elkezdí keresni az állomásokat. A DAB frekvencia sávot keresi az állomásokhoz.

- Kézi hangolás:

Ehhez tudnia kell az állomás frekvenciáját. Ez megtalálható a rádió csatorna internet oldalán. Válassza ki az egyéni frekvenciákat az „ENTER/PLAY/PAUSE/CLOCK” (Enter/lejátszás/szünet/óra) gombbal.

- DRC:

A Digital Range Control (digitális tartomány vezérlés) rövidítése (dinamikus tartomány). A DRC fogalom a leghalkabb és a leghangosabb hang közötti arányt írja le. Ha a dinamikus tartomány nagyon magas, akkor nagyon lágyak, valamint nagyon hangosak a hangok.

Bizonyos körülmények között ez problémát okozhat a lejátszásban. Tegyük fel, hogy Ön elég hangos környezetben hallgatja a rádiót. A hangerő növelésével a halk szekciókat hangosabban tudja lejátszani.

Ennek azonban az a hátránya, hogy a hangos szekciók kényelmetlenül hangossá válnak. Itt ésszerű csökkenteni a dinamikus tartományt. Válasszon két lehetőség közül:

- DRC ki: A dinamikus tartomány nem csökken.
- DRC magas: A dinamikus tartomány erősen csökken.
- DRC alacsony: A dinamikus tartomány alig csökken.
- Törlés:

Előfordulhat, hogy már nem tud bizonyos állomásokat befogni állomás keresés vagy a hely megváltoztatása után. Ezzel a funkcióval törölni tudja ezeket az állomásokat a vételi listájáról. Válassza ki a „YES” (igen) gombot, és erősítse meg az „ENTER/PLAY/PAUSE/CLOCK” (Enter/lejátszás/szünet/óra) gombbal.

- Rendszer
- Nyelv
- Idő aktualizálása
- Gyári visszaállítás
- Szoftververzió

## **FM rádió hallgatása**

1. Válassza ki a RADIO üzemmódot a „STANDBY/FUNCTION” (készenléti/funkció) gombbal, amíg az „FM üzemmód” meg nem jelenik a kijelzőn.
2. FM vétel: Teljesen húzza ki a teleszkópos antennát. Változtassa meg ezt a pozíciót a vétel javításához.
3. Két lehetőség van a rádióállomások kereséséhez és előre beállításához.

### • **Automatikus keresés:**

Fontos! Minden előre beállított rádióállomás felülíródik.

Nyomja meg, és körülbelül 3 másodpercig tartsa lenyomva az „AMS/MODE” gombot. A rendszer a teljes frekvencia sávban keres rádióállomásokat. Minden megtalált állomás előre beállításra kerül a legalacsonyabtból a legmagasabb frekvenciáig.

### • **Rádióállomások kézi keresése:**

Röviden nyomja meg a „SKIP+/TUNING+” vagy a „SKIP-/TUNING-” gombot, amíg meg nem találta a keresett rádióállomást. Ha az egyik gombot lenyomva tartja, akkor a készülék megkeresi az előző, illetve következő rádióállomást.

### **Előre beállított rádióállomás:**

1. Nyomja meg és tartsa lenyomva az „AMS/MODE” gombot az egységen 2-3 másodpercig az automatikus előre beállított folyamat elindításához.
2. A kijelzőn megjelenik a memória soron következő száma, és a rádióállomások automatikusan előre beállításra kerülnek a soron következő számra (megjegyzés: Minden soron következő szám 1 előre beállított állomást jelent az automatikus előre beállítási folyamat alatt).
3. Amikor minden rádióállomás automatikusan előre beállításra került, nyomja meg a „PRE / FOLDER” (pre/mappa) gombot az előre beállított állomások kiválasztásához.

### **Infó kijelző**

Nyomja meg az „INFO/SNOOZE” (infó/szundi) gombot az FM információ megjelenítéséhez.

### **FM menü**

Nyomja meg a „STOP/MENÜ” gombot az FM rádió menü kiválasztásához. Nyomja meg a „SKIP+/TUNING+” vagy „SKIP-/TUNING-” gombot, hogy válasszon a következő FM menük közül, majd erősítse meg az „ENTER/PLAY/PAUSE/CLOCK” (Enter/lejátszás/szünet/óra) gombbal:

- Keresés beállítása: Válassza ki a kívánt opciót az automatikus állomás kereséshez.
- Minden állomás: Minden befogható állomás megkeresése. Ebben az esetben a keresés a gyengén fogható állomásoknál is leáll.
- Csak erősen fogható állomások: Csak tisztán fogható állomásokat keres.
- Audio beállítás: Válassza ki a MONO-t vagy STEREO-t az FM vételhez.



- Rendszer
- Nyelv
- Idő aktualizálása
- Gyári visszaállítás
- Szoftververzió

## **Kazetta működtetése**

### **Kazetta lejátszása**

1. Válassza ki a CASSETTE üzemmódot a „STANDBY/FUNCTION” (készenléti/funkció) gombbal, amíg a „TAPE üzemmód” meg nem jelenik a kijelzőn.
2. Nyomja meg a „STOP/EJECT” gombot a kazettatartó kinyitásához.
3. Helyezzen be egy audió kazettát a tartóba, a kazetta nyílása felfelé nézzen, és a lejátszandó oldal előrefelé nézzen (tekerje teljesen jobbra). Majd zárja vissza a kazettatartót.
4. Nyomja meg a PLAY (lejátszás) gombot a kazetta meghallgatásához.
5. A STOP/EJECT gombbal le tudja állítani a lejátszást.
6. Szükség esetén tekerje a szalagot előre vagy hátra a nyíl gombokkal, F.FWD = előre, RWD = hátra.
7. Mindig nyomja meg a STOP/EJECT gombot, amikor irányt vált, vagy leállítja a kazettát. Ez megelőzi a gép vagy a szalag megrongálódását.
8. Ha még egyszer megnyomja a STOP/EJECT gombot, a kazettatartó felhajtható lapja kinyílik.
9. A lejátszás rövid megszakításához nyomja meg a PAUSE (szünet) gombot. Ha újból megnyomja, folytatódik a lejátszás.

### **CD-k/MP3 lejátszása**

1. Válassza ki a CD üzemmódot a „STANDBY/FUNCTION” (készenléti/funkció) gombbal, amíg a „CD” meg nem jelenik a kijelzőn.
2. Nyissa ki a CD tartót, ehhez húzza fel a fedelet a fülnél fogva.
3. Helyezze be az audió CD-t a nyomtatott oldallal felfelé a központi kúpra, hogy a CD a helyére kattanjon, majd zárja le a CD tartót.
4. A CD-n elindul az első zeneszám.
5. A CD kivételéhez kérjük, nyomja meg a STOP gombot, nyissa ki a CD tartót, és óvatosan emelje ki a CD-t.

Mindig tartsa lezárva a CD fedelet.

#### **MEGJEGYZÉS:**

- Ha a CD rosszul van behelyezve, vagy nincs CD behelyezve, akkor a „NO DISC” üzenet jelenik meg a kijelzőn.
- A használat által készített CD-k lejátszása nem garantálható a kapható szoftverek és CD média változatossága miatt.

### **Zene lejátszása USB-n keresztül**

A készülék az USB területén legújabb technikai fejlesztésekkel került kifejlesztésre. A piacon kapható, különböző adattárolók széles választéka miatt sajnos nem tudjuk garantálni a kompatibilitást minden USB adattárolóval. Ezért ritka esetben probléma lehet a fájlok USB adattárolóról való lejátszásával. Ez nem a készülék hibás működése.

1. Válassza ki az USB üzemmódot a „STANDBY/FUNCTION” (készenléti/funkció) gombbal, amíg az „USB” meg nem jelenik a kijelzőn.
2. Csatlakoztassa az USB adattárolót közvetlenül a porthoz. Pár másodperc után a lejátszás automatikusan elindul.

A működéshez kérjük, olvassa el a „Szabályozó gombok leírása” fejezetet.

## **MEGJEGYZÉS:**

- Mindig közvetlenül csatlakoztassa az USB adattárolót az USB porthoz a hibás működés megelőzése érdekében.
- Az USB port nem külső készülékek töltéséhez készült.

## **VIGYÁZAT:**

Kapcsolja a készüléket másik működési módba, mielőtt kihúzza az USB adattárolót.

## **Szabályozó gombok leírása**

### **MEGJEGYZÉS:**

Nem minden funkció támogatott a lejátszó készüléktől függően.

### **ENTER/PLAY/PAUSE/CLOCK (Enter/lejátszás/szünet/óra)**

- Ezzel a gombbal röviden megszakíthatja, és folytathatja a lejátszást. A kijelzőn a letelt lejátszási idő villog. Ha újból megnyomja, folytatódik a lejátszás.
- Nyomja meg, és működés közben tartsa lenyomva ezt a gombot, hogy röviden megjelenítse az aktuális időt.

### **SKIP+ és SKIP-**

A „SKIP+/TUNING+” gombbal a következő vagy előző zeneszámmra stb. ugorhat.

- Ha a gombot lenyomva tartja, akkor a gép elkezd keresni a zeneszámok között.

A „SKIP-/TUNING-” gomb a következőképpen használható:

Egyszeri megnyomás = újra elkezdi lejátszani az aktuális zeneszámot az elejétől.

Kétszeri megnyomás = visszaugrik az előző zeneszámmra.

### **STOP**

A lejátszás leáll.

### **Hangerő**

Beállíthatja a kívánt hangerőt a „VOLUME-/ALARM 1” vagy „VOLUME+/ALARM 2” gombbal.

### **MODE**

- Stop módban a zeneszámok véletlenszerű sorrendben való programozásához (lásd a „Programozott lejátszás” fejezetben).

*Audió CD lejátszása alatt:*

Egyszeri megnyomás = normál lejátszási mód. A kijelzőn a „Normal” látható.

Kétszeri megnyomás = az aktuális zeneszám folyamatosan ismétlődik. A kijelzőn a „Repeat One” (ismétlés egyszer) látható.

Háromszori megnyomás = a teljes CD folyamatosan ismétlődik. A kijelzőn a „Repeat All” (összes ismétlése) látható.

Négyzeri megnyomás = minden zeneszám véletlenszerű sorrendben kerül lejátszásra. A kijelzőn a „Random” látható.

Ötszöri megnyomás = visszatérés a normál lejátszási módhoz.

*MP3 zene lejátszása alatt (USB módban):*

Egyszeri megnyomás = normál lejátszási mód. A kijelzőn a „Normal” látható.

Kétszeri megnyomás = az aktuális zeneszám folyamatosan ismétlődik. A kijelzőn a „Repeat One” (ismétlés egyszer) látható.

Háromszori megnyomás = a kiválasztott mappa folyamatosan ismétlődik. A kijelzőn a „Repeat Album” (album ismétlése) látható.

Négyzeri megnyomás = a teljes CD folyamatosan ismétlődik. A kijelzőn a „Repeat All” (összes ismétlése) látható.

Ötszöri megnyomás = minden zeneszám véletlenszerű sorrendben kerül lejátszásra. A kijelzőn a „Random” látható.

Hatszori megnyomás = visszatérés a normál lejátszási módhoz.

### **PRE./FOLDER (mappa)**

Használja a „PRE. /FOLDER” (pre/mappa) gombot a mappa kiválasztásához.

## **Programozott lejátszás**

Ez a zeneszámok kívánt sorrendjének beprogramozásához használható.

1. Nyomja meg a „STOP” gombot.
2. Nyomja meg az „AMS/MODE” gombot. A „P\_01” villogni kezd.

A P\_01 a tárolás helyét jelenti.

Használja a „SKIP+/TUNING+” vagy a „SKIP-/TUNING-” gombokat a kívánt zeneszám kiválasztásához, majd nyomja meg újból az „AMS/MODE” gombot.

A „P\_01” kijelző „P\_02”-re vált.

3. Válassza ki a következő zeneszámot a „SKIP+/TUNING+” vagy a „SKIP- / TUNING-” gombbal, majd nyomja meg újból az „AMS/MODE” gombot. Ezt a folyamatot addig ismételje, amíg ki nem választotta az összes kívánt zeneszámot.

### **MEGJEGYZÉS:**

Amikor elérte a programozandó zeneszámok tárolási kapacitását, a kijelzőn megjelenik a „PROGFULL”.

4. Nyomja meg az „ENTER/PLAY/PAUSE/CLOCK” (Enter/lejátszás/szünet/óra) gombot. A lejátszás elindul.

A kijelző bal felső részében megjelenik a „MEM”.

5. Nyomja meg egyszer a gombot a lejátszás leállításához a program rögzítése alatt.
6. A beprogramozott zenék lejátszásához nyomja meg az „ENTER/PLAY/PAUSE/CLOCK” (Enter/lejátszás/szünet/óra) gombot.
7. A program törléséhez nyomja meg kétszer a „STOP” gombot. A „MEM” jelzés eltűnik.

## **Zene lejátszása MP3 formátumban**

Ezzel a készülékkel zeneszámokat MP3 formátumban is le tud játszani. A készülék minden standard CD típust támogat.

CD, CD-RW, CD-R.

A készülék le tud játszani MP3 CD-eket is. Legfeljebb 99 zeneszám tömöríthető és tárolható ezeken a CD-ken. A készülék automatikusan felismeri az MP3 CD-eket (a zeneszámok száma megjelenik a kijelzőn. Ha szeretne lejátszani egy ilyen CD-t, akkor kövesse a „CD-k/MP3 lejátszása” fejezetben leírtakat. A zeneszámok beprogramozhatók a „Programozott lejátszás” fejezetben leírtak szerint.

## **AUX IN aljzat**

Ezzel az aljzattal más zenelejátszó készülékekről, pl. MP3 lejátszóról, CD lejátszóról stb., is hallgathat zenét a hangszórókon keresztül.

1. Kérjük, csatlakoztassa a külső készüléket a 3,5 mm-es stereo jack dugóval az AUX IN aljzathoz.
2. Válassza ki az AUX üzemmódot a „STANDBY/FUNCTION” (készenléti/funkció) gombbal, amíg az „AUX” meg nem jelenik a kijelzőn.
3. Hangot fog hallani a külső készülékből a hangszórókon keresztül. Beállíthatja a kívánt hangerőt a „VOLUME-/ALARM 1” vagy „VOLUME+/ALARM 2” gombbal. A CD gombok nem működnek.
4. A további folyamatokat kérjük, olvassa el a külső hangforrás használati útmutatójában.

### **MEGJEGYZÉS:**

A külső készülék hangerejét kényelmes szintre állítsa be.

## **Fejhallgató aljzat**

Ha egyedül akarja hallgatni a zenét, akkor használjon fejhallgatót 3,5 sztereó csatlakozódugóval, és csatlakoztassa a fejhallgató aljzatot a rendszer hátoldalán. A hangszóró ilyenkor nem működik.

## **Tisztítás és karbantartás**

FIGYELMEZTETES:

Ne merítse vízbe a készüléket.

- Mindig húzza ki a hálózati csatlakozódugót a gép távolítsa elött.
- A felületen lévő bármilyen folt letörölhető egy enyhén nedves ruhával adalékanyagok nélkül.

## Megjegyzések:



Ne dobja az elektromos és elektronikus készülékeket a normál háztartási hulladékba.

- Vigye őket gyűjtőhelyre.
- Ezen készülékek néhány alkatrésze veszélyes lehet az egészségre és a környezetre.
- Ha az egység egy ideje nem adott ki hangot, akkor energiamegtakarítás céljából automatikusan készenléti üzemmódba kapcsol. A POWER gombbal újra bekapcsolható.
- A teljes nyilatkozat letöltéséhez kérjük, látogasson el a következő weboldalra:

<https://www.bigbeninteractive.com/support/> és a megfelelő ségi nyilatkozat>> részre.

A THOMSON a TECHNICOLOR SA vagy vállalkozásainak bejegyzett, a Bigben Interactive által licencként használt kereskedelmi védjegye.

Gyártó: BIGBEN INTERACTIVE SA

396, Rue de la Voyette

CRT2 - FRETIN

CS 90414

59814 LESQUIN Cedex – Franciaország

[www.bigben.eu](http://www.bigben.eu)

Készült Kínában



**bigben**

**Fabricant : Bigben Interactive FRANCE**

396, Rue de la Voyette, C.R.T. 2 Fretin,  
CS 90414 - 59814 LESQUIN Cedex, France

**Bigben Interactive DEUTSCHLAND GmbH**

Walter Gropius Str. 28, 50126 Bergheim, Deutschland

**Bigben Interactive BELGIUM, s.a./n.v.**

Waterloo Office Park, Bât. H, Drève Richelle 161 bte 15

1410 Waterloo, Belgium

**Bigben Interactive NEDERLAND b.v.**

Franciscusweg 249-3B, 1216 SG Hilversum, Nederland

**Bigben Interactive SPAIN S.L.**

C/ Musgo 5, 2ª planta, 28023 Madrid, Spain

**Bigben Interactive ITALIA s.r.l**

Corso Sempione 221, 20025 Legnano - MI, Italia

**FABRIQUÉ EN CHINE / MADE IN CHINA**

**HOTLINE**

**FRANCE, du lundi au vendredi (sauf jours fériés) :**

9h00-19h00 ou [support.thomson@bigben.fr](mailto:support.thomson@bigben.fr)

**► N°Cristal 09 69 32 59 62**

APPEL NON SURTAXE

**DEUTSCHLAND, Montag bis Sonntag von 8:00 bis 24:00 Uhr**

**09001-84 30 44\*** [0,49€/Min. aus dem deutschen Festnetz, Anrufe aus allen

Mobilfunknetzen nicht möglich) oder [support@bigben-interactive.de](mailto:support@bigben-interactive.de)

\*Minderjährige müssen vorher einen Erziehungsberechtigten um Erlaubnis fragen.

**BELGIQUE / NEDERLAND, customerservice@bigben-interactive.be**

[klantenservice@bigben-interactive.nl](mailto:klantenservice@bigben-interactive.nl)

**ESPAÑA, [sat@bigbeninteractive.es](mailto:sat@bigbeninteractive.es)**

**ITALIA, [support@bigbeninteractive.it](mailto:support@bigbeninteractive.it)**

[www.bigben.eu](http://www.bigben.eu)

# THOMSON

PL

Radioodbiornik przenośny  
**DAB / USB / MP3 / CD / RADIO PLL FM /  
MAGNETOFON**



## INSTRUKCJA

PRZED UŻYCIEM URZĄDZENIA NALEŻY UWAŻNIE PRZECZYTAĆ  
NINIEJSZĄ INSTRUKCJĘ OBSŁUGI. INSTRUKCJĘ NALEŻY  
ZACHOWAĆ NA PRZYSZŁOŚĆ.

# OSTRZEŻENIA I ŚRODKI OSTROŻNOŚCI



Symbol błyskawicy w trójkącie równobocznym oznacza występowanie wewnątrz obudowy urządzenia niez izolowanego niebezpiecznego napięcia, dostatecznie wysokiego, aby stwarzać ryzyko porażenia prądem.



Wykrzyknik w trójkącie równobocznym oznacza ważne instrukcje dotyczące działania lub konserwacji (serwisowania), występujące w dokumentacji towarzyszącej urządzeniu.

## Ważne instrukcje dotyczące bezpieczeństwa

- Prosimy przeczytać niniejsze instrukcje.
- Instrukcję należy zachować.
- Należy przestrzegać wszystkich ostrzeżeń.
- Należy postępować zgodnie z wszystkimi instrukcjami.
- Wszelkie naprawy należy powierzać wykwalifikowanym serwisantom.
- Należy uważać, aby nie upuścić ani nie zachłapać urządzenia. Na urządzeniu nie wolno stawiać jakichkolwiek przedmiotów wypełnionych płynami, takich jak wazony.
- Urządzenie klasy I powinno być podłączone do kontaktu z uziemieniem.
- Wtyczka podłącza urządzenie do zasilania i powinna zawsze być dostępna podczas użytkowania.
- Aby odłączyć urządzenie od zasilania, wystarczy całkowicie wyjąć wtyczkę z kontaktu. Wtyczka nie może być zablokowana i powinna być zawsze łatwo dostępna podczas użytkowania.
- Gdy świeci się kontrolka zasilania, oznacza to, że urządzenie jest podłączone do zasilania. Gdy kontrolka nie świeci, oznacza to, że urządzenie jest całkowicie odłączone od zasilania.

## INFORMACJE DOTYCZĄCE BATERII (dotyczy tylko przypadku, gdy są używane baterie)

- Baterie należy wkładać zgodnie z oznaczeniami biegunów.
- Baterie należy wkładać w taki sposób, aby nie dopuścić do zwarcia.
- Nie należy mieszać ze sobą baterii nowych i używanych.
- Nie należy mieszać ze sobą baterii alkalicznych, standardowych (węglowo-cynkowych) oraz akumulatorowych (niklowo-kadmowych).
- Nie należy narażać baterii na wysokie temperatury, np, promienie słoneczne lub ogień.
- Jeśli baterie nie były przez dłuższy czas używane, należy je wyjąć.
- Jeśli płyn zawarty w bateriach dostanie się do oczu lub skóry, należy natychmiast ostrożnie umyć czystą wodą dotknięty obszar i skontaktować się z lekarzem.
- W urządzeniu/pilocie może znajdować się bateria guzikowa:

## OSTRZEŻENIE:

Urządzenia nie powinny używać osoby (w tym dzieci) o ograniczeniach fizycznych lub psychicznych, ani osoby bez odpowiedniego doświadczenia, chyba że odpowiedzialna za nie osoba jest w stanie przeczytać im instrukcję i prawidłowo się do niej zastosować. Dzieci powinny używać urządzenia pod nadzorem osoby dorosłej.





## OSTRZEŻENIA DOTYCZĄCE BATERII:

Nie pólkycać baterii. Ryzyko oparzeń chemicznych. Produkt zawiera jedn lub kilka baterii. W przypadku pólkniciu baterii w cigu 2 godzin moe ona spowodowac powane obraenia wewntrzne i mier. Nowe i stare baterie naley przechowywac poza zasigiem dzieci i osb wraliwych. Jeli schowek na baterie nie jest odpowiednio zamknity nie naley uywac produktu. W przypadku pólknicia baterii naley natychmiast skontaktowac si z lekarzem.

## WANE:

Jeli baterie nie s odpowiednio wozone lub jeli produkt nie jest uywany od duszego czasu, a baterie znajdoway si wewntrz, istnieje ryzyko wybuchu.

Stare baterie naley wymieniac na identyczne lub podobne.

podwojna izolacja	
prd stay	
prd przemienny	
Symbol do uytku w pomieszczeniach	

## Ochrona rodowiska



Produkt zosta zaprojektowany i wyprodukowany z wysokiej jakoci materiaow i podzespoow, ktore mona poddac recyklingowi li ponownie wykorzystac.



Produkt zawiera baterie podlegajce dyrektywie unijnej nr 2006/66/WE, ktorych nie wolno wyrzucac do zwykych zmieszanych odpadow komunalnych. Prosimy zapoznac si z lokalnymi zasadami oddzielnej zbiorki baterii, poniewaz prawidowa utylizacja baterii zapobiega ich negatywnemu wplywowi na rodowisko i zdrowie ludzkie.



Gdy na produkcie widnieje symbol przekreonego kuba na mieci na kolkach, oznacza to, e produkt jest objety europejsk dyrektyw 2002/96/WE. Prosimy zapoznac si z informacjami odnonie miejscowego systemu zbiorki selektywnej zuytego sprzetu elektrycznego i elektronicznego. Prosimy przestrzegac przepisow lokalnych. Starego produktu nie naley wyrzucac razem ze zwykymi mieciami domowymi. Waciwa utylizacja starego produktu pomaga zapobiec potencjalnie negatywnym konsekwencjom dla rodowiska i zdrowia czowieka.

Zgodnoc



Ten produkt spenia wymagania Wspolnoty Europejskiej w sprawie zakoce radiowych.

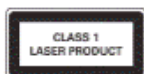

W skad urzdzenia wchodzi nastepujca etykieta



## Zasilanie z baterii:

Aby nie dopuścić do uszkodzenia urządzenia, należy upewnić się, że baterie zostały poprawnie założone. Jeżeli przez długi czas urządzenie nie będzie używane, należy zawsze wyjąć baterie, ponieważ wyciek z baterii mógłby uszkodzić urządzenie.

Należy używać baterii tego samego typu. Nigdy nie używać jednocześnie baterii różnych typów. Nie należy wrzucać baterii do ognia ani narażać ich na działanie promieni słonecznych lub podobnych czynników.

Jeśli płyn zawarty w bateriach dostanie się do oczu lub skóry, należy natychmiast ostrożnie umyć czystą wodą zanieczyszczone miejsce i skontaktować się z lekarzem.

### UWAGA



- Ryzyko uszkodzenia produktu! Prosimy upewnić się, że napięcie zasilania odpowiada napięciu podanemu na etykiecie z tyłu.
- Ryzyko porażenia prądem! Aby odłączyć przewód zasilający, należy zawsze wyjmować wtyczkę z kontaktu. Nigdy nie wolno ciągnąć za przewód.
- Przed podłączeniem przewodu zasilającego, należy upewnić się, że wykonane zostały wszystkie połączenia.



## Zasilanie sieciowe

Urządzenie należy umieścić w żądanym położeniu i rozwinąć przewód. Włożyć wtyczkę przewodu do kontaktu i włączyć przełącznik.

## Zawartość opakowania

- Jednostka główna
- Przewód zasilający
- Instrukcja obsługi

## Przegląd podzespołów

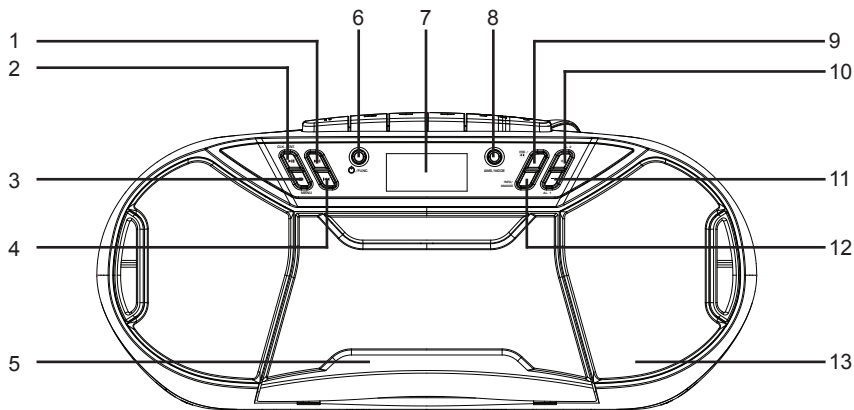

- |   |                                |
|---|--------------------------------|
| 1. Przycisk POMIŃ+/STROJENIE+               | 7. WYŚWIETLACZ                 |
| 2. Przycisk ENTER/ODTWARZAJ/PAUZA/<br>ZEGAR | 8. Przycisk AMS/TRYB           |
| 3. Przycisk STOP/MENU                       | 9. Przycisk PRE./FOLDER        |
| 4. Przycisk POMIŃ-/STROJENIE-               | 10. Przycisk GŁOŚNOŚĆ+/ALARM 2 |
| 5. DRZWICZKI MAGNETOFONU                    | 11. Przycisk GŁOŚNOŚĆ-/ALARM 1 |
| 6. Przycisk GOTOWOŚĆ/FUNKCJA                | 12. Przycisk INFO/DRZEMKA      |
|   | 13. GŁOŚNIK                    |

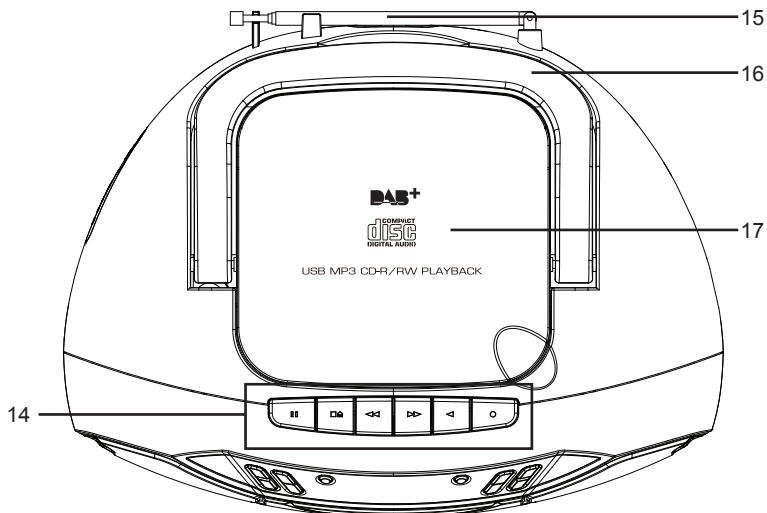

14. PRZYCISKI MAGNETOFONU  
15. ANTENA FM

16. UCHWYT  
17. DRZWICZKI CD

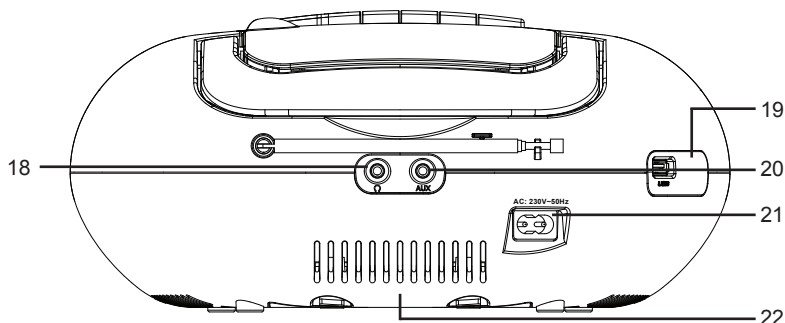

18. GNIAZDO SŁUCHAWEK  
19. GNIAZDO USB  
20. WEJŚCIE AUX-IN

21. WTYK ZASILANIA PRĄDEM ZMIENNYM  
22. POKRYWA BATERII

## **Uruchomienie urządzenia/wstęp**

- Prosimy wybrać odpowiednie miejsce na urządzenie, takie jak sucha, płaska, nieśliska powierzchnia, na której urządzenie będzie można łatwo obsługiwać.
- Należy dopilnować, aby urządzenie miało zapewnioną wystarczającą wentylację.
- Zdjąć folię zabezpieczającą z wyświetlacza, jeśli taka jest.
- Aby włączyć urządzenie, należy nacisnąć przycisk „GOTOWOŚĆ/FUNKCJA”.
- Aby włączyć tryb gotowości, przycisk „GOTOWOŚĆ/FUNKCJA” należy wcisnąć i przytrzymać przez ok. 3 sekundy.

## **Zasilanie**

- Należy upewnić się, że napięcie jest identyczne jak podano na tabliczce znamionowej modelu.
- Do odpowiednio zainstalowanego kontaktu należy włożyć wtyczkę dostarczonego przewodu zasilającego (o ile jest to konieczne, patrz schowek na baterie), drugą wtyczkę należy podłączyć z tyłu urządzenia.

## **Wkładanie baterii (baterie do dokupienia osobno)**

1. Otworzyć pokrywę schowka na baterie.
2. Należy włożyć 6 baterii typu UM-2 (rozmiar "C") 1.5 V. Upewnić się, że oznaczenia biegunów są prawidłowe (patrz spód schowka na baterie)!
3. Zamknąć pokrywę schowka.

### **UWAGA:**

Gdy przewód zasilający jest podłączony, baterie są automatycznie odłączone.

### **UWAGA:**

- Baterie mogą wyciec, może z nich wypływać kwas (elektrolit). Gdy urządzenie nie będzie używane przez dłuższy okres czasu, należy wyjąć z niego baterie.
- Nie wolno mieszać ze sobą baterii różnych typów lub baterii nowych i używanych.
- Nie należy wyrzucać baterii do zmieszanych odpadów komunalnych. Stare baterie należy oddawać do odpowiednich punktów zbiórki lub do sprzedawcy.

### **OSTRZEŻENIE:**

Baterie należy chronić przed nadmiernym nagraniem, np. promieniami słonecznymi, ogniem itp. Groźba wybuchu!

## **Nastawianie czasu i daty:**

Aby ustawić zegar, urządzenie musi się znajdować w trybie gotowości.

1. Należy nacisnąć i przez ok. 2 sekundy przytrzymać przycisk „ENTER/ODTWARZAJ/PAUZA/ZEGAR”.
2. Przyciskami „POMIŃ+/STROJENIE+” i „POMIŃ-/STROJENIE-” nastawić format czasu – „12/24 godz.”.
3. Nacisnąć przycisk „ENTER/ODTWARZAJ/PAUZA/ZEGAR”, aby zatwierdzić format czasu.
4. Przyciskami „POMIŃ+/STROJENIE+” i „POMIŃ-/STROJENIE-” nastawić godzinę. Zaczną migać cyfry godziny.
5. Nacisnąć przycisk „ENTER/ODTWARZAJ/PAUZA/ZEGAR”, aby zatwierdzić godzinę.
6. Powtórzyć kroki 4 i 5, aby nastawić minuty/datę.

### **UWAGA:**

- W czasie użytkowania, aby na krótko wyświetlić aktualną godzinę, można nacisnąć i przytrzymać przycisk „ENTER/ODTWARZAJ/PAUZA/ZEGAR”.

## **Nastawianie godziny alarmu**

Aby nastawić alarm, urządzenie musi się znajdować w trybie gotowości.

Użytkownik może nastawić dwie godziny alarmu. Należy wykonać następujące kroki:

1. Na ok. 3 sekundy wcisnąć przycisk „GŁOŚNOŚĆ-/ALARM 1”. Zaczną migać cyfry godziny aktualnie nastawionego alarmu.
2. Przyciskami „POMIŃ+/STROJENIE+” i „POMIŃ-/STROJENIE-” odpowiednio zmienić ustawienie.
3. Nacisnąć przycisk „GŁOŚNOŚĆ-/ALARM 1”, aby zatwierdzić. Zaczną teraz migać cyfry minut.
4. Przyciskami „POMIŃ+/STROJENIE+” i „POMIŃ-/STROJENIE-” odpowiednio zmienić ustawienie.
5. Nacisnąć przycisk „GŁOŚNOŚĆ-/ALARM 1”, aby zatwierdzić. Wybrać sposób budzenia. Przyciskami „POMIŃ+/STROJENIE+” i „POMIŃ-/STROJENIE-” odpowiednio zmienić ustawienie. Nacisnąć przycisk „GŁOŚNOŚĆ-/ALARM 1”, aby zatwierdzić.

- FM:

Gdy nadejdzie godzina alarmu, włączy się radio. Zostanie włączona ostatnia zaprogramowana stacja.

- DAB:

Gdy nadejdzie godzina alarmu, włączy się radio. Zostanie włączona ostatnia zaprogramowana stacja.

- CD:

Gdy nadejdzie godzina alarmu, urządzenie włączy się w trybie CD. Włożona do urządzenia płyta CD zacznie być odtwarzana od pierwszego utworu.

- USB:

Gdy nadejdzie godzina alarmu, urządzenie włączy się w trybie USB. Utwory znajdujące się na podłączonym nośniku zaczną być odtwarzane od pierwszego.

- BUZZ:

Gdy nadejdzie godzina alarmu, rozlegnie się sygnał dźwiękowy (brzęczyk).

6. Na koniec, przyciskami „POMIŃ+/STROJENIE+” i „POMIŃ-/STROJENIE-” należy ustawić głośność alarmu. Nacisnąć przycisk „GŁOŚNOŚĆ-/ALARM 1”, aby zatwierdzić.

Aby ustawić drugi alarm, należy powtórzyć wszystkie powyższe kroki, ale z użyciem przycisku „GŁOŚNOŚĆ+/ALARM 2”.

Po zakończeniu nastawiania alarmu, na wyświetlaczu wyświetli się symbol alarmu.

### **Wyłączanie alarmu**

Aby wybrać opcję „Alarm wyłączony” („Alarm off”), należy na krótko wcisnąć przycisk „GŁOŚNOŚĆ-/ALARM 1” lub „GŁOŚNOŚĆ+/ALARM 2”.

### **Funkcja drzemki**

Automatycznie nastawianą funkcję alarmu można na 9 minut wyłączyć przyciskiem „INFO/DRZEMKA” („INFO/SNOOZE”).

## **Słuchanie stacji DAB (dotyczy tylko DAB)**

Aby wybrać tryb DAB, należy naciskać przycisk „GOTOWOŚĆ/FUNKCJA”, aż na wyświetlaczu pojawi się opcja „DAB”.

Radio automatycznie przeprowadzi pełne wyszukiwanie stacji DAB+. Lista stacji jest przechowywana. Przy ponownym włączeniu radia nie będzie trzeba ponownie wyszukiwać stacji. Po zakończeniu wyszukiwania stacje są przechowywane w kolejności alfabetycznej. Włączy się pierwsza dostępna stacja.

### **Menu DAB**

Aby wyświetlić menu radia DAB, należy nacisnąć przycisk „STOP/MENU”. Przyciskami „POMIŃ+/STROJENIE+” i „POMIŃ-/STROJENIE-” należy wybrać następujące menu DAB i zatwierdzić przyciskiem „ENTER/ODTWARZAJ/PAUZA/ZEGAR”:

- Full scan (Pełne wyszukiwanie):

Rozpoczyna wyszukiwanie stacji. W paśmie częstotliwości DAB wyszukiwane są stacje.

- Manual tune (Strojenie ręczne):

W tym celu należy znać częstotliwość stacji. Można ją znaleźć na stronie internetowej nadawcy. Przyciskiem „ENTER/ODTWARZAJ/PAUZA/ZEGAR” należy wybrać pojedyncze częstotliwości.

- DRC:

Jest to skrót od słów Digital Range Control (kontrola dynamiki sygnału, zakres dynamiczny). Pojęcie DRC opisuje stosunek między najcichszym a najgłośniejszym dźwiękiem. Jeśli zakres dynamiczny jest bardzo duży, słyszalne są zarówno dźwięki bardzo ciche, jak i bardzo głośne.

W pewnych okolicznościach może to stwarzać problemy podczas odtwarzania. Załóżmy, że użytkownik słucha stacji radiowej w stosunkowo głośnym otoczeniu. Zwiększenie głośności powoduje, że ciche fragmenty można odtwarzać głośnie.

Ma to jednak tę wadę, że fragmenty głośne powodują dyskomfort – są za głośne. W takiej sytuacji ma sens ograniczenie zakresu dynamicznego. Należy wybrać jedną z opcji:

- DRC off (wyłączone): Zakres dynamiczny nie zostaje ograniczony.
- DRC high (wysokie): Zakres dynamiczny zostaje mocno ograniczony.
- DRC low (niskie): Zakres dynamiczny zostaje lekko ograniczony.
- Prune (Przycinanie):

Może się zdarzyć, że po przeprowadzeniu wyszukiwania lub zmianie położenia użytkownik nie będzie w stanie odbierać niektórych stacji. Funkcja ta umożliwia usunięcie tych stacji z listy odbioru. Należy wybrać opcję „YES” („TAK”) i przyciskiem „ENTER/ODTWARZAJ/PAUZA/ZEGAR” zatwierdzić.

- System
- Language (Język)
- Time Update (Aktualizacja czasu)
- Factory Reset (Reset do ustawień fabrycznych)
- SW version (Wersja oprogramowania)

## **Słuchanie radia FM**

1. Aby wybrać tryb RADIA, należy naciskać przycisk „GOTOWOŚĆ/FUNKCJA”, aż na wyświetlaczu pojawi się opcja „FM”.
2. W celu odbioru stacji FM: Należy całkowicie rozłożyć antenę teleskopową. Aby poprawić odbiór, można zmienić jej położenie.
3. Dostępne są dwie opcje do wyszukiwania i ustawiania stacji radiowych.

### **• Wyszukiwanie automatyczne:**

Ważne! Wszystkie ustawione wcześniej stacje zostaną nadpisane.

Nacisnąć i przez ok. 3 sekundy przytrzymać przycisk „AMS/TRYB” („AMS/MODE”). Urządzenie przeszuka całe pasmo częstotliwości, wyszukując stacje radiowe. Wszystkie znalezione stacje zostaną ustawione od najniższej do najwyższej częstotliwości.

### **• Ręczne wyszukiwanie stacji audio:**

Krótkimi wciśnięciami przycisków „POMIŃ+/STROJENIE+” lub „POMIŃ-/STROJENIE-” można wyszukać potrzebną stację. Jeśli jeden z przycisków zostanie przytrzymany wciśnięty, urządzenie będzie szukać do poprzedniej lub następnej stacji radiowej.

### **Programowanie stacji:**

1. Aby rozpocząć automatyczny proces programowania stacji, należy nacisnąć i przez ok. 2-3 sekundy przytrzymać przycisk „AMS/TRYB”.
2. Na wyświetlaczu wyświetli się numer porządkowy w pamięci, a stacje radiowe zostaną automatycznie ustawione w kolejności (Uwaga: Każdy numer porządkowy oznacza jedną zaprogramowaną stację podczas automatycznego procesu programowania).
3. Po automatycznym ustawieniu wszystkich stacji, należy nacisnąć przycisk „PRE./FOLDER”, aby wybrać którąś z zaprogramowanych stacji.

### **Wyświetlanie informacji**

Aby wyświetlić informacje FM, należy nacisnąć przycisk „INFO/DRZEMKA”

### **Menu FM**

Aby wybrać menu radia FM, należy nacisnąć przycisk „STOP/MENU”. Przyciskami „POMIŃ+/STROJENIE+” i „POMIŃ-/STROJENIE-” wybrać następujące menu FM i zatwierdzić przyciskiem „ENTER/ODTWARZAJ/PAUZA/ZEGAR”:

- Scan setting (Ustawienie wyszukiwania): Wybór żądanej opcji automatycznego wyszukiwania stacji.
- All stations (Wszystkie stacje): Wyszukiwanie wszystkich stacji, które mogą być odbierane. W takim przypadku wyszukiwane będą również słabo odbierane stacje.
- Strong stations only (Tylko dobrze odbierane stacje): Wyszukiwane są tylko dobrze odbierane stacje.
- Audio setting (Ustawienie audio): Wybór trybu odbioru stacji FM – MONO lub STEREO.

- System
- Language (Język)
- Time Update (Aktualizacja czasu)
- Factory Reset (Reset do ustawień fabrycznych)
- SW version (Wersja oprogramowania)

## **Obsługa magnetofonu**

### **Odtwarzanie kaset**

1. Aby wybrać tryb MAGNETOFONU, należy nacisnąć przycisk „GOTOWOŚĆ/FUNKCJA”, aż na wyświetlaczu pojawi się opcja „TAPE” („TAŚMA”).
2. Wcisnąć przycisk „STOP/WYSUŃ”, aby otworzyć drzwiczki magnetofonu.
3. Do komory magnetofonu włożyć kasetę magnetofonową z nagraniem; taśma powinna być skierowana otwartą stroną do góry, a strona, której użytkownik chce słuchać, powinna być skierowana na zewnątrz (pełna szpula z prawej). Następnie ponownie zamknąć komorę magnetofonu.
4. Wcisnąć przycisk ODTWARZAJ, aby rozpocząć odtwarzanie taśmy.
5. Przycisk STOP/WYSUŃ pozwala zatrzymać odtwarzanie.
6. W razie potrzeby można przewinąć taśmę w przód lub w tył zgodnie z kierunkiem strzałek: F.FWD = do przodu, RWD = do tyłu.
7. Aby zmienić kierunek lub zatrzymać taśmę, należy nacisnąć przycisk STOP/WYSUŃ. Zabezpiecza to urządzenie i taśmę przed uszkodzeniem.
8. Jeśli przycisk STOP/WYSUŃ zostanie wciśnięty ponownie, spowoduje to otwarcie drzwiczek magnetofonu.
9. Aby wstrzymać odtwarzanie, należy nacisnąć przycisk PAUZA. Ponowne wciśnięcie wznowia odtwarzanie.

### **Odtwarzanie płyt CD/MP3**

1. Aby wybrać tryb CD, należy nacisnąć przycisk „GOTOWOŚĆ/FUNKCJA”, aż na wyświetlaczu pojawi się opcja „CD”.
2. Pociągnąć pokrywę CD do góry, aby otworzyć odtwarzacz.
3. Nałożyć płytę audio CD stroną z nadrukiem do góry na środkowy trzonek, płyta CD powinna się lekko na nim zatrzasnąć. Następnie zamknąć pokrywę CD.
4. Płyta CD zacznie być odtwarzana od pierwszego utworu.
5. Aby wyjąć płytę CD, należy nacisnąć przycisk STOP, otworzyć komorę CD i ostrożnie podnieść płytę.

Należy dbać o to, aby komora CD była zamknięta.

#### **UWAGA:**

- Jeśli płyta zostanie włożona złą stroną lub nie zostanie włożona w ogóle, na wyświetlaczu pojawi się komunikat „NO DISC” („BRAK PŁYTY”).
- Z uwagi na różnorodność dostępnego oprogramowania i dostępnych nośników CD, nie ma gwarancji, że płyta CD samodzielnie przygotowana przez użytkownika będzie prawidłowo odtwarzana.

### **Odtwarzanie muzyki z USB**

Urządzenie zostało skonstruowane zgodnie z najnowszymi standardami technicznymi w dziedzinie USB. Szeroki wachlarz różnych nośników USB dostępnych obecnie na rynku nie daje jednak możliwości zagwarantowania pełnej kompatybilności z wszystkimi urządzeniami magazynującymi USB. Z tego powodu w rzadkich przypadkach mogą wystąpić problemy z odtwarzaniem z nośników USB. Nie jest to usterka urządzenia.

1. Aby wybrać tryb USB, należy naciskać przycisk „GOTOWOŚĆ/FUNKCJA”, aż na wyświetlaczu pojawi się opcja „USB”.
2. Podłączyć nośnik USB bezpośrednio do portu. Odtwarzanie rozpocznie się automatycznie po kilku sekundach.

Informacje nt. obsługi podano w części „Opis przycisków sterujących”.

**UWAGA:**

- Aby zapobiec nieprawidłowemu działaniu, nośnik USB należy zawsze podłączać bezpośrednio do portu USB.
- Port USB nie jest przeznaczony do ładowania urządzeń zewnętrznych.

**UWAGA:**

Przed wyjęciem nośnika USB należy przełączyć urządzenie na inny tryb.

## **Opis przycisków sterujących**

**UWAGA:**

W zależności od urządzenia odtwarzającego, nie wszystkie funkcje mogą być obsługiwane.

**ENTER/ODTWARZAJ/PAUZA/ZEGAR**

- Przycisk ten pozwala na chwilę wstrzymać odtwarzanie, a następnie je wznowić. Wyświetlacz będzie pokazywał migający czas odtwarzania jaki upłynął. Ponowne wciśnięcie wznowia odtwarzanie.
- Naciśnięcie i przytrzymanie przycisku w czasie użytkowania na chwilę wyświetla aktualny czas.

**POMIŃ+ i POMIŃ-**

Przycisk „POMIŃ+/STROJENIE+” pozwala przeskoczyć do następnego lub poprzedniego utworu itd.

- Jeśli przycisk zostanie wciśnięty i przytrzymany, rozpocznie się przeszukiwanie utworów.

Przycisku „POMIŃ-/STROJENIE-” można używać w następujący sposób:

Pojedyncze wciśnięcie = ponowne rozpoczęcie odtwarzania utworu od początku.

Dwukrotne wciśnięcie = powrót do poprzedniego utworu.

**STOP**

Zatrzymanie odtwarzania.

**Głośność**

Żądaną głośność można ustawić przyciskami „GŁOŚNOŚĆ-/ALARM 1” i „GŁOŚNOŚĆ+/ALARM 2”.

**TRYB**

- W trybie zatrzymania przycisk służy do programowania dowolnej kolejności utworów (patrz część „Programowanie odtwarzania”).

*Podczas odtwarzania płyt audio CD:*

Pojedyncze wciśnięcie = zwykły tryb odtwarzania. Na wyświetlaczu pojawi się komunikat „Normal” („Zwykły”).

Dwukrotne wciśnięcie = ciągłe powtarzanie bieżącego utworu. Na wyświetlaczu pojawi się komunikat „Repeat One” („Powtarzaj jeden”).

Trzykrotne wciśnięcie = ciągłe odtwarzanie całej płyty CD. Na wyświetlaczu pojawi się komunikat „Repeat All” („Powtarzaj wszystko”).

Czterokrotne wciśnięcie = wszystkie utwory będą odtwarzane w kolejności losowej. Na wyświetlaczu pojawi się komunikat „Random” („Losowo”).

Pięciokrotne wciśnięcie = powrót do zwykłego trybu odtwarzania.

*W czasie odtwarzania muzyki w formacie MP3 (w trybie USB):*

Pojedyncze wciśnięcie = zwykły tryb odtwarzania. Na wyświetlaczu pojawi się komunikat „Normal” („Zwykły”).

Dwukrotne wciśnięcie = ciągle powtarzanie bieżącego utworu. Na wyświetlaczu pojawi się komunikat „Repeat One” („Powtarzaj jeden”).

Trzykrotne wciśnięcie = ciągle powtarzanie wybranego folderu. Na wyświetlaczu pojawi się komunikat „Repeat Album” („Powtarzaj album”).

Czterokrotne wciśnięcie = ciągle odtwarzanie całej płyty CD. Na wyświetlaczu pojawi się komunikat „Repeat All” („Powtarzaj wszystko”).

Pięciokrotne wciśnięcie = wszystkie utwory będą odtwarzane w kolejności losowej. Na wyświetlaczu pojawi się komunikat „Random” („Losowo”).

Sześciokrotne wciśnięcie = powrót do zwykłego trybu odtwarzania.

### **PRE./FOLDER**

Aby wybrać folder, należy nacisnąć przycisk „PRE./FOLDER”.

## **Programowanie odtwarzania**

Funkcji tej można używać do programowania dowolnej sekwencji utworów.

1. Nacisnąć przycisk „STOP”.

2. Nacisnąć przycisk „AMS/TRYB”. Zacznie migać komunikat „P\_01”.

P\_01 oznacza miejsce do przechowywania.

Przyciskami „POMIŃ+/STROJENIE+” i „POMIŃ-/STROJENIE-” wybrać żądany utwór, a potem nacisnąć przycisk „AMS/TRYB”.

Na wyświetlaczu „P\_01” zmieni się w „P\_02”.

3. Przyciskami „POMIŃ+/STROJENIE+” i „POMIŃ-/STROJENIE-” wybrać następny utwór, a potem nacisnąć przycisk „AMS/TRYB”. Procedurę tę należy powtarzać aż do wybrania wszystkich utworów.

### **UWAGA:**

Gdy wykorzystane zostanie całe miejsce przeznaczone na programowanie utworów, na wyświetlaczu pojawi się komunikat „PROG FULL” („LISTA PROGRAMOWANIA PEŁNA”).

4. Nacisnąć przycisk „ENTER/ODTWARZAJ/PAUZA/ZEGAR”. Rozpocznie się odtwarzanie.

W górnej lewej części wyświetlacza pojawią się litery „MEM” („PAMIĘĆ”).

5. Aby zatrzymać odtwarzanie, ale zachować program, należy jeden raz nacisnąć przycisk.

6. Aby wznowić odtwarzanie, zaprogramowanej listy, należy nacisnąć przycisk „ENTER/ODTWARZAJ/PAUZA/ZEGAR”.

7. Aby skasować zaprogramowaną listę odtwarzania, należy dwukrotnie nacisnąć przycisk „STOP”. Informacja „MEM” zniknie z wyświetlacza.

## **Odtwarzanie muzyki zapisanej w formacie MP3**

Urządzenie umożliwia odtwarzanie muzyki zapisanej w formacie MP3. Urządzenie obsługuje ponadto wszystkie standardowe rodzaje płyt CD:

CD, CD-RW oraz CD-R.

Może też odtwarzać płyty CD z plikami MP3. Na tego typu płytach można zapisać w postaci skompresowanej do 99 utworów. Urządzenie wykrywa płyty CD MP3 automatycznie (całkowita liczba utworów i plików MP3 pojawia się na wyświetlaczu). Jeśli użytkownik chciałby odtworzyć którąś z tego typu płyt CD, należy postępować zgodnie z opisem w części „Odtwarzanie płyt CD/MP3”. Utwory można zaprogramować zgodnie z opisem podanym w części „Programowanie odtwarzania”.



## **Gniazdo AUX IN**

Za pośrednictwem tego gniazda użytkownik może słuchać e głośnikach dźwięku pochodzącego z innych odtwarzaczy takich jak odtwarzacze MP3, odtwarzacze CD itp.

1. Urządzenie zewnętrzne należy podłączyć do gniazda AUX-IN przewodem z wtyczką stereo 3,5 mm.
2. Aby wybrać tryb AUX, należy naciskać przycisk „GOTOWOŚĆ/FUNKCJA”, aż na wyświetlaczu pojawi się opcja „AUX”.
3. Przez głośniki będzie teraz słyhać utworu odtwarzane na urządzeniu zewnętrznym. Głośność można ustawić przyciskami „GŁOŚNOŚĆ-/ALARM 1” i „GŁOŚNOŚĆ+/ALARM 2”. Przyciski odtwarzacza CD nie będą aktywne.
4. Pozostałe procedury – patrz instrukcja obsługi urządzenia zewnętrznego.

### **UWAGA:**

Głośność urządzenia zewnętrznego należy ustawić na poziom zapewniający komfort słuchania.

## **Gniazdo słuchawek**

Aby słuchać muzyki bez przeszkadzania innym, należy używać słuchawek z wtyczką jack stereo 3,5 mm, którą należy podłączyć do gniazodka słuchawek z tyłu urządzenia. Głośniki będą wtedy wyciszone.

## **Czyszczenie i konserwacja**

### **OSTRZEŻENIE:**

Urządzenia nie wolno zanurzać w wodzie.

- Przed czyszczeniem urządzenia należy zawsze wyjąć wtyczkę z kontaktu.
- Jakiegokolwiek ślady na powierzchni można wycierać lekko zwilżoną ściereczką bez żadnych dodatków.

## Uwagi:



Urządzeń elektrycznych i elektronicznych nie należy wyrzucać ze zwykłymi odpadami gospodarstwa domowego.

- Należy je oddać do punktu zbiórki.
- Niektóre elementy w tym urządzeniu mogą być szkodliwe dla zdrowia i środowiska.
- Aby oszczędzać energię, gdy urządzenie nie jest przez chwilę używane, przechodzi ono automatycznie w tryb gotowości. Można je ponownie włączyć przełącznikiem zasilania.
- Aby pobrać pełne oświadczenie, prosimy wejść na naszą stronę internetową:

<https://www.bigbeninteractive.com/support/> i przejść do sekcji „Declaration of Conformity” („Deklaracja zgodności”).

THOMSON jest znakiem towarowym firmy TECHNICOLOR SA lub jej filii i jest używany na licencji przez firmę Bigben Interactive.

Wyprodukowano przez BIGBEN INTERACTIVE SA

396, Rue de la Voyette

CRT2 - FRETIN

CS 90414

59814 LESQUIN Cedex - France/Francaja

[www.bigben.eu](http://www.bigben.eu)

Wyprodukowano w Chinach



**bigben**

### Fabricant : Bigben Interactive FRANCE

396, Rue de la Voyette, C.R.T. 2 Fretin,  
CS 90414 - 59814 LESQUIN Cedex, France

### Bigben Interactive DEUTSCHLAND GmbH

Walter Gropius Str. 28, 50126 Bergheim, Deutschland

### Bigben Interactive BELGIUM, s.a./n.v.

Waterloo Office Park, Bât. H, Drève Richelle 161 bte 15  
1410 Waterloo, Belgium

### Bigben Interactive NEDERLAND b.v.

Franciscusweg 249-3B, 1216 SG Hilversum, Nederland

### Bigben Interactive SPAIN S.L.

C/ Musgo 5, 2ª planta, 28023 Madrid, Spain

### Bigben Interactive ITALIA s.r.l

Corso Sempione 221, 20025 Legnano - MI, Italia

FABRIQUÉ EN CHINE / MADE IN CHINA

### HOTLINE

FRANCE, du lundi au vendredi (sauf jours fériés) :  
9h00-19h00 ou [support.thomson@bigben.fr](mailto:support.thomson@bigben.fr)

**▶ N°Cristal 09 69 32 59 62**

APPEL NON SURTAXE

DEUTSCHLAND, Montag bis Sonntag von 8:00 bis 24:00 Uhr  
09001-84 30 44\* (0,49€/Min. aus dem deutschen Festnetz, Anrufe aus allen  
Mobilfunknetzen nicht möglich) oder [support@bigben-interactive.de](mailto:support@bigben-interactive.de)  
\*Minderjährige müssen vorher einen Erziehungsberechtigten um Erlaubnis fragen.

BELGIQUE / NEDERLAND, [customerservice@bigben-interactive.be](mailto:customerservice@bigben-interactive.be)  
[klantenservice@bigben-interactive.nl](mailto:klantenservice@bigben-interactive.nl)

ESPAÑA, [sat@bigbeninteractive.es](mailto:sat@bigbeninteractive.es)

ITALIA, [support@bigbeninteractive.it](mailto:support@bigbeninteractive.it)

[www.bigben.eu](http://www.bigben.eu)



